



מכרז פומבי מס' 7/23

לביצוע עבודות שיפוץ מחלקת הגזברות של עיריית נשר

לוח זמנים למכרז

מועד	פעילות
10:00 בשעה 2.3.2023	סיור קבלנים
12:00 עד השעה 13.3.2023	מועד אחרון להגשת שאלות הבהרה
16:00 עד השעה 16.3.2023	מועד אחרון לפרסום מענה לשאלות, הבהרות, תיקונים ושינויים במכרז, באתר העירייה
12:00 עד השעה 22.3.2023	מועד אחרון להגשת הצעות

• העירייה רשאית לערוך שינויים והתאמות במועדים השונים שנקבעו במכרז או על פיו, ובכלל זה המועד למתן הבהרות וכן לדחות את המועד האחרון להגשת ההצעות, כל עוד לא חלף מועד זה. הודעה בדבר דחייה כאמור תימסר למשתתפים במכרז בהתאם לפרטים שמסרו בעת רכישת מסמכי המכרז וכן באמצעי בו פורסם המכרז.

במקרה של אי התאמה בין התאריכים שצוינו לעיל לבין תאריכים אחרים המופיעים בגוף המכרז, קובעים התאריכים בטבלה זו.

חוברת המכרז

• ניתן לעיין במסמכי המכרז באתר האינטרנט של עיריית נשר בכתובת: www.nesher.muni.il

עלות רכישת מסמכי המכרז: 600 ש"ח (שש מאות שקלים חדשים) שלא יוחזרו בכל מקרה. יש לבצע את התשלום בהעברה בנקאית לחשבון בנק ע"ש עיריית נשר, בנק לאומי (10) סניף 887, חשבון: 18060003. אישור על ביצוע התשלום יש להעביר לגב' אורית חידרסקי בדוא"ל: oritg@nesher.muni.il

• גורם שלא רכש את מסמכי המכרז לא ייחשב כמציע במכרז (גם אם הגיש את ההצעה ללא תשלום) ולא יהא זכאי לזכויות העומדות למציע במכרז.

מסמכי המכרז

- נספח א' 1 – הצעה כספית
- נספח א' 2 - פירוט ניסיון קודם
- נספח א' 3 – נוסח המלצה
- נספח א' 4 – ערבות להגשה
- נספח א' 5 – תצהיר לעניין חוק עסקאות גופים ציבוריים
- נספח א' 6 – תצהיר והתחייבות לעניין העדר ניגוד עניינים
- נספח א' 7 – הצהרה בדבר היעדר קירבה לחבר מועצה או לעובד הרשות
- נספח א' 8 – תצהיר בדבר העדר הרשעות פליליות קודמות
- נספח א' 9 - תצהיר העדר הליכי פירוק ו/או פשיטת רגל ו/או חדלון פירעון
- נספח א' 10 – הצהרת משתתף מקומי
- נספח ב' – הסכם התקשרות
- נספח ב' 1 – ערבות ביצוע
- נספח ב' 2 – ערבות טיב
- נספח ב' 4 – כתב ויתור
- נספח ב' 5 – תקופות בדק
- נספח ב' 6 – בדיקות ואישורים
- נספח ב' 7 – אישור קיום ביטוחים
- נספח ב' 8 - כתב כמויות – 46 עמודים
- נספח ב' 9 - תוכניות אדריכלות – 8 מסמכים וכן רשימת אלומיניום, רשימת מסגרות, ורשימת נגרות
- נספח ב' 10 - תוכניות חשמל – 2 מסמכים
- נספח ב' 11 - תוכנית אינסטלציה
- נספח ב' 12 - תוכנית מיזוג אוויר

1. כללי

- 1.1. עיריית נשר (להלן: "העירייה") מבקשת לקבל הצעות לביצוע עבודות שיפוץ מחלקת הגזברות של עיריית נשר (להלן: "העבודות") עפ"י הדרישות שבמכרז זה ובהסכם ההתקשרות המצ"ב **כנספח ב'** ונספחים.
- 1.2. יובהר כי נספחים ב' 8 – ב' 12: כתב הכמויות (46 עמודים), תוכניות אדריכלות (8 מסמכים) וכן רשימת אלומיניום, רשימת מסגרות, ורשימת נגרות, תוכניות חשמל (2 מסמכים), תוכנית אינסטלציה ותוכנית מיזוג אוויר (להלן: "כתב הכמויות והתוכניות לביצוע"), המהווים חלק בלתי נפרד ממכרז זה.
- 1.3. בטרם הגשת ההצעה, על המציע לבדוק ולבחון היטב את מסמכי המכרז והסכם התקשרות על נספחים, לרבות כתב הכמויות והתוכניות לביצוע, וכן את היקף העבודות, וכל הנדרש לשם ביצוע העבודות.
- 1.4. יודגש כי כתב הכמויות והתוכניות לביצוע הינם אומדן לשם קבלת הצעות בלבד, וייתכנו שינויים בפרטים ו/או במידות ו/או בדרישות טכניות ו/או בהיקף העבודה המופיעים בהם. שינויים, אשר ימסרו לקבלן הזוכה בביצוע העבודות, במועד ו/או לאחר מתן צו תחילת העבודה, לא יהוו עילה לשינוי במחיר/י היחידה/ות ו/או בתקופת הביצוע ו/או עילה לתביעה מכל מין וסוג - פרט לתשלום עבור העבודה המבוצעת בפועל לפי המחירים המוסכמים בחוזה שיחתם.

2. מועדי ביצוע העבודות ופיצויים בגין איחור

- 2.1. הזוכה יחל בביצוע העבודות ביום 01/04/2023 ויסיים וימסור אותן עד ליום 01/07/2023 ארכה לתקופת ביצוע העבודות הנה באישור העירייה ונתונה לשיקול דעתה בלבד, לאחר פניית הזוכה בכתב לעירייה.
- 2.2. בגין **כל יום איחור** בהשלמת העבודות ומסירתן לעירייה מעבר למועד מסירת העבודות ביום 01/07/2023, ישלם הזוכה לעירייה פיצוי קבוע ומוערך מראש בסך 0.5% מהתמורה.

3. עלות רכישת מסמכי המכרז:

- 3.1. ניתן לעיין במסמכי המכרז באתר האינטרנט של עיריית נשר בכתובת: www.nesher.muni.il בלשונית: העירייה <דרושים ומכרזים>.
- 3.2. עלות רכישת מסמכי המכרז: 600 ש"ח (שש מאות שקלים חדשים) שלא יוחזרו בכל מקרה.
- 3.3. יש לבצע את התשלום בהעברה בנקאית לחשבון בנק ע"ש עיריית נשר, בנק לאומי (10 סניף 887, חשבון: 18060003. אישור על ביצוע התשלום יש להעביר לגב' אורית חידרסקי בדוא"ל: oritg@nesher.muni.il
- 3.4. גורם שלא רכש את מסמכי המכרז לא ייחשב כמציע במכרז ולא יהא זכאי לזכויות העומדות למציע.
- 3.5. כל ההוצאות, מכל מין וסוג שהוא, הכרוכות בהכנת ההצעה למכרז ובהשתתפות במכרז, ובכלל זאת כל ההוצאות הכרוכים בהוצאות הערביות הנדרשות במסמכי המכרז, תחולנה על המציע.

4. תנאי סף

- 4.1. רשאי להגיש הצעות אך ורק מי שהינו אישיות משפטית אחת (תאגיד או שותפות רשומה או עוסק מורשה) הרשום כדין בישראל (להלן: "המציע").
 - 4.2. המציע הנו קבלן רשום בעל רישיון בתוקף לפי חוק רישום קבלנים לעבודות הנדסה בנאות, תשכ"ט-1968 בעל סיווג ג-1 ענף 100 – בניה.
- יש לצרף העתק רישיון קבלן רשום תקף כולל את הסיווג.

4.3. המציע הנו בעל ניסיון קודם כקבלן ראשי, שביצע שתי עבודות שיפוץ לפחות שהסתיימו, בהיקף כספי שלא יפחת מ-1,000,000 ₪ בתוספת מע"מ לפחות לכל פרויקט, במהלך השנים 2018 – 2022.

יש לצרף פירוט אודות הפרוייקטים לצורך הוכחת ניסיון קודם בנוסח הרצ"ב בנספח א' 2.

יש לצרף שתי המלצות בנוסח המלצה הרצ"ב בנספח א' 3.

4.4. ערבות בנקאית להגשה להבטחת קיום תנאי המכרז, אשר הוצאה על ידי בנק בישראל, לבקשת המציע, בסכום של 30,000 ₪ (שלושים אלף ₪), בהתאם לנוסח הערבות הרצ"ב בנספח א' 4.

העירייה תהיה רשאית לפרוע את סכום הערבות כל אימת שהמציע לא יעמוד בהתחייבויותיו על פי תנאי מכרז זה. אי המצאת ערבות בנקאית כאמור, תביא לפסילת ההצעה. ערבות זו תוחלף בעת חתימת החוזה בערבות ביצוע כנדרש בהסכם ההתקשרות.

4.5. על המציע לצרף להצעה את כל המסמכים והאישורים המוכיחים באופן ברור את העמידה בתנאי הסף.

5. תנאים נוספים

5.1. מציע שהוא תאגיד יצרף להצעה את המסמכים הבאים:

תעודת רישום.

תקנון ההתאגדות.

תדפיס רשם חברות בתוקף לשנת 2022.

אישור בדבר מורשי חתימה מאושר ע"י רו"ח/עו"ד תקף לשנת 2022.

5.2. כמו כן, יצרף המציע למכרז את המסמכים הבאים:

אישור תקף לשנת 2022 על שמו בדבר ניהול פנקסי חשבונות ורשומות על פי חוק עסקאות גופים ציבוריים (אכיפת ניהול חשבונות) תשל"ו-1976.

המציע מקיים את תנאי סעיף 2ב' לחוק עסקאות גופים ציבוריים, התשל"ו-1976 בדבר תשלום שכר מינימום והעסקת עובדים זרים כדן.

תצהיר לעניין חוק עסקאות גופים ציבוריים, בנוסח הרצ"ב בנספח א' 5.

תצהיר והתחייבות לעניין העדר ניגוד עניינים, בנוסח הרצ"ב בנספח א' 6.

הצהרה העדר קרבה משפחתית לעובד העירייה/לחבר מועצת העיר בנוסח הרצ"ב בנספח א' 7.

תצהיר של המציע, ובתאגיד של מנהל המציע, המאשר כי מי מהמציע וממנהלי המציע ו/או עובדי המציע לא הורשעו בעבירות שיש עימן קלון וכי עיסוקיהם האחרים או מקצועותיהם אינם עשויים ליצור ניגוד עניינים עם מתן השירותים לעירייה. בנוסח הרצ"ב בנספח א' 8.

תצהיר העדר הליכי פירוק/פשיטת רגל/חדלון פירעון, בנוסח הרצ"ב בנספח א' 9.

אישור תקף לשנת 2022 על ניכוי מס הכנסה במקור.

העתק צילומי של תעודת עוסק מורשה של המציע לצורכי מע"מ.

העתק קבלה המעידה על רכישת מסמכי המכרז.

6. ההצעה ואופן הגשתה

6.1. הצעת המציע תוגש על גבי טופס ההצעה בנוסח הרצ"ב בנספח א' 1.

חתימה וחותמת המציע: _____

מכרז פומבי מס' 7/23

לביצוע עבודות שיפוץ מחלקת הגזברות

- 6.2. המציע ימלא את כל הפרטים שבטופס ההצעה ויחתום עליו בחתימה מלאה.
- 6.3. למען הסר ספק, מובהר בזאת כי כל השמטה, שינוי או תוספת שיעשו במסמכי המכרז, או כל הסתייגות, בין על ידי תוספת במסמכי המכרז או בכל דרך אחרת, לא יהיו ברי תוקף ועלולים לגרום לפסילת ההצעה וזאת על פי שיקול דעתה הבלעדי של העירייה.
- 6.4. על המציע לחתום על כל עמוד ועמוד של מסמכי המכרז ונספחיו, ולצרפם למעטפה הסגורה (להלן: "מסמכי המכרז").
- 6.5. את מסמכי המכרז יש להגיש ידנית במעטפה סגורה עליה יצוין מספר המכרז, לתיבת המכרזים שבקומת הכניסה של עיריית נשר שברח' דרך השלום 20 נשר, עד ליום **22.3.2023 בשעה 12:00** (להלן - "ההצעה").
- 6.6. יודגש כי משלוח ההצעה בדואר או בכל דרך אחרת לא תתקבל.

7. סיור ושאלות הבהרה

- 7.1. סיור קבלנים באתר הפרוייקט, יתקיים ביום **2.3.2023 בשעה 10:00**. הסיור יצא ממחלקת ההנדסה בבניין העירייה שברחוב דרך השלום 20 נשר.
- 7.2. שאלות/ הערות ו/או בקשות הבהרה ו/או תיקון בכל הנוגע לשירותים ו/או להליך זה ותנאיו ניתן להפנות בכתב בלבד אל חברת "דאטום מהנדסים בע"מ" – אינג' סלאם נגימי (להלן: "מנהל הפרוייקט") באמצעות דוא"ל: salam@datum-eng.com, **עד ליום 13.3.2023 שעה 12:00**.
- 7.3. באחריות הפונה לוודא טלפונית את הדוא"ל בטלפון: 04-6419957.
- 7.4. בפנייתו בכתב בדוא"ל יציין המציע את שם המכרז ומספרו וכן את פרטיו המלאים שלו, לרבות שם מלא, שם התאגיד, טלפון וכתובת דוא"ל. לגבי כל שאלה יצוין מספר הסעיף במכרז אליו היא מתייחסת.
- 7.5. את השאלות/הערות ו/או בקשות הבהרה ו/או תיקון, יש להעביר במסמך Word **בלבד** במבנה שלהלן:

מס"ד	המסמך/הנספח אליו מתייחסת הבהרה	עמוד, פרק וסעיף רלבנטיים	נוסח השאלה
1			

- 7.6. תשובות העירייה לשאלות שהוגשו ושמצא לנכון להשיב עליהן וכן הבהרות, עדכונים, תיקונים ושינויים במכרז יופצו, בסבב אחד או מספר סבבים, באתר האינטרנט של העירייה **עד ליום 16.3.2023**. ויהו חלק ממסמכי המכרז אותם יש להגיש, כשהם חתומים, ביחד עם כל מסמכי המכרז הנוספים.
- 7.7. באחריות המציעים הפוטנציאליים להתעדכן באופן שוטף באתר האינטרנט בדבר התשובות והעדכונים.
- 7.8. אין בכוחו של כל פרט, נתון, הבהרה שיימסרו בע"פ או בטלפון, כדי לחייב את העירייה או לשנות את תנאי המכרז. רק תשובות ועדכונים שנמסרו בכתב ואשר פורסמו על ידי העירייה באתר האינטרנט ו/או שנמסרו בכתב, מחייבות את העירייה.
- 7.9. יודגש, כי העירייה לא תענה לשאלות הבהרה, אלא אם נשלחו למנהל הפרוייקט, בפורמט ובמבנה, המוכתבים לעיל. כן יודגש, כי העירייה אינה מתחייבת לענות על כל השאלות שיוגשו.
- 7.10. העירייה שומרת לעצמה על זכותה להשיב על שאלות שהגיעו לאחר המועד האחרון במידה והן בעלות משקל ושיקולי יעילות מצדיקים להשיב עליהן.

7.11 העירייה רשאית, בכל עת, עד למועד האחרון להגשת הצעות במכרז, להכניס שינויים ותיקונים במסמכי המכרז, ביוזמתה או בתשובה לשאלות המשתתפים. התשובות לשאלות, השינויים, והתיקונים כאמור יהיו חלק בלתי נפרד מתנאי המכרז, יובאו, בכתב, לידיעת כל רוכשי מסמכי המכרז בדוא"ל או פקסימיליה לפי הפרטים שנמסרו ע"י רוכשי מסמכי המכרז, יחתמו ע"י המציע ויצורפו על-ידו להצעתו.

8. תנאי ההליך ואופן בחירת הזוכה

- 8.1 העירייה אינה חייבת לקבל את ההצעה הזולה ביותר או הצעה אחרת כלשהי.
- 8.2 העירייה רשאית לא להתחשב כלל בהצעה שהיא בלתי סבירה מבחינת מחירה לעומת מהות ההצעה ותנאיה. סבירות ההצעה תבחן ביחס לאומדן ולהצעות האחרות שיוגשו על ידי המשתתפים בהליך.
- 8.3 העירייה שומרת לעצמה את הזכות לפנות למזמיני שירותים קודמים ו/או ממליצים של המציע, לצורך בחינת הצעת המציע.
- 8.4 העירייה תהא רשאית לדחות הצעות של משתתפים אשר ביצעו בעבר עבודתם שלא לשביעות רצונה, ו/או שנוכחה לדעת שכישוריהם אינם מספיקים לפי שיקול דעתה.
- 8.5 העירייה תהא רשאית לפצל את הזכייה בין מספר זוכים.
- 8.6 העירייה רשאית לבטל חלק מסעיפי המפרט לחלוטין בהתאם לשיקול דעתה הבלעדי.
- 8.7 למציע ו/או לזוכה לא תהא תביעה ו/או דרישה לתשלום נוסף ו/או לפיצוי בגין הפעלת זכויות העירייה שלעיל.
- 8.8 העירייה שומרת על זכותה לפי שיקול דעתה הבלעדי לדרוש מכל אחד מהמשתתפים, לאחר המועד האחרון להגשת ההצעות למכרז, להשלים ו/או לתקן את הצעתו בהתאם לדרישות המכרז ו/או לצרף כל מסמך ו/או אישור מהמסמכים ו/או האישורים אותם נדרש המשתתף לצרף להצעתו, למעט הערבות להגשה.
- 8.9 עדיפות תינתן למציע מקומי בתנאים שלהלן:
היה וההצעה הזולה תהא נמוכה מהצעת המציע המקומי בשיעור של עד 4% מהמחיר הכולל שבהצעה הזולה, תהא העירייה רשאית לקבוע כי הצעת המציע המקומי, היא ההצעה הזולה והזוכה וזאת בתנאי שהמציע המקומי יסכים לבצע את העבודה או לספק את השירות במחיר ההצעה הזולה. היה והמציע המקומי לא יסכים להוזיל את הצעתו כאמור לעיל, תחשב ההצעה הזולה כהצעה הזוכה בהליך.
"מציע מקומי" לעניין סעיף 21.1 לעיל, הינו מי שהתקיים בו אחד מן התנאים שלהלן:
"ביחיד" – באם אותו יחיד הינו תושב העיר נשר או מי שמנהל בעיר נשר עסק פעיל ומשלים בגין דירתו או מקום עסקו אלה ארנונה לעירייה ולפחות 30% מעובדיו (ככל שמועסקים עובדים) הינם תושבי העיר.
"בתאגיד" – באם משרדו של התאגיד הוא בעיר נשר והוא משלם בגין משרד זה ארנונה לעירייה ולפחות 30% מעובדי התאגיד הם תושבי העיר.
על מציע המבקש ליהנות מהעדפת "מציע מקומי" לצרף למסמכי ההליך את המסמכים הנדרשים בנוסח ההצהרה המצ"ב **כנספח א' 10** למסמכי הליך זה.
- 8.10 המציע מתחייב כי אם ובמידה ויזכה, ינקוט בכל ההליכים ויעמוד בכל התנאים הנדרשים לקבלת רישיון עסק ע"י הרשויות המוסמכות, לרבות תשלום כל ההיטלים ו/או המיסים ו/או האגרות החלות עליו בדין.
- 8.11 ידוע למציע כי המפרט הכללי לעבודות בנין - "האוגדן הכחול", מהווה חלק בלתי נפרד ממסמכי הצעה זו, והמציע מחויב לבצע את העבודות בהתאם לדרישות המפורטות בו.

- 8.12. הזוכה יידרש לחתום על הסכם למתן השירותים נשוא הליך זה, בתוך 7 ימים ממועד ההודעה על זכייתו, בנוסח המצ"ב **כנספח ב' על נספחיו**, לרבות המצאת אישור קיום ביטוחים וערבות ביצוע, בשעור 10% מערך חוזה ההתקשרות עמו (כולל מע"מ), שתוקפה עד 90 יום מהיום שנקבע לתום ביצוע העבודות.
- 8.13. על הזוכה יהא להמציא לעירייה, תוך 5 ימים מקבלת ההודעה אודות זכייתו, "אישור משטרה", לגביו ולגבי כל אחד מהעובדים העתידיים להיות מועסקים על ידו, כי אין מניעה להעסקתם לפי החוק למניעת העסקה של עברייני מין במוסדות מסוימים, התשס"א – 2001.
- 8.14. באם הזוכה נמנע מלחתום על ההסכם עם העירייה - תהיה העירייה רשאית לחתום על ההסכם עם כל מציע אחר, או לבטל את המכרז לפי שיקול דעתה הבלעדי של העירייה, וזאת בנוסף לכל זכות אחרת שתעמוד לעירייה כלפי הזוכה במקרה כזה, עפ"י כל דין.

9. תמורה

- 9.1. לסכומים הנקבועים בהצעת המחיר, יתווסף מע"מ כחוק.
- 9.2. מחירי היחידות בהתאם להצעה ייחשבו כקבועים ומוסכמים מראש ולא ישתנו בעתיד בשל כל גורם או סיבה, לרבות שינויים בשערי החליפין של מטבעות חוץ ובמדדי המחירים השונים, שינויים במחירי חומרים, מלאכות ושכר, שינויים בשיעורי הריבית, הטלת מסים, היטלים, מכסים וכיו"ב.
- 9.3. לא תשולם כל תמורה מעבר לתמורה שלעיל.

רועי לוי

ראש העיר

נספח א' 1 – הצעה כספית

המציע: _____, ע.מ/ח.פ: _____
כתובת: _____ דוא"ל: _____
טלפון: _____ פקס: _____

- המציע מאשר כי לפני הגשת הצעה זו, למד להכיר את תנאי המכרז, וההסכם לרבות כתב הכמויות והתוכניות לביצוע, וכן את התנאים השוררים במקום המיועד לביצוע העבודה ובסביבתה, ובדק היטב את דרכי הגישה, המבנים הקיימים והפעילות המתנהלת בהם, וכל יתר התנאים והגורמים העשויים להשפיע על ביצוע העבודות.
- המציע מאשר כי ידוע לו שעליו לדאוג בעצמו ועל חשבונו לקבלת כל האישורים מהרשויות המוסמכות לביצוע העבודות, כגון: אישורי חפירה/עבודה מחבי חשמל, בזק, חבי הכבלים, רשות העתיקות וכו', וממחלקות המזמין.
- המציע מאשר כי קיבל מאת המזמין ומכל יתר הגורמים את כל ההסברים שביקש לדעת לצורך הגשת הצעה זו.

הצעתי הנה כדלקמן:

הואיל, והאומדן לביצוע העבודות עפ"י כתב הכמויות נשוא מכרז 7/23 – שיפוץ מחלקת הגזברות של עיריית נשר, הינו: **977,068 ₪ (תשע מאות שבעים ושבעה אלף ושישים ושמונה ש"ח) לא כולל מע"מ.**

הנני מציע לספק את העבודות בתמורה לשכר טרחה הכולל הנחה מהאומדן עפ"י כתב הכמויות, בשיעור _____ % (ובמילים: _____ אחוזים).

- המחיר אינו כולל מע"מ.
- המחיר הנו בגין מלוא השירותים נשוא המכרז והנו סופי ומוחלט, ולא תתווסף עליו הצמדה למדד.
- המחיר הנו קבוע ולא ישנה בעתיד בשל כל גורם או סיבה, לרבות בשינויים במחירי חומרים, שכר, מיסים, היטלים, מכסים וכיו"ב.
- ההנחה כללית שלעיל מהאומדן עפ"י כתב הכמויות שניתנה ע"י המציע באחוזים לעיל, תחול גם על כל סעיף וסעיף בכתב הכמויות.
- כתב הכמויות הנו אומדן בלבד ואינו מעיד על הכמויות לביצוע הלכה למעשה. התשלום יבוצע לפי הכמויות שיקבע המזמין על סמך חישובי כמויות שיוגשו ע"י הקבלן ו/או על סמך מדידות שתיעשינה בשטח, הכל לפי העניין ובהתאם לחוזה.

חתימת המציע: _____

חתימה וחותמת המציע: _____

מכרז פומבי מס' 7/23

לביצוע עבודות שיפוץ מחלקת הגזברות

נספח א' 2 - פירוט ניסיון קודם

לצורך עמידה בתנאי הסף וניקוד האיכות

על המציע לפרט את נסיונו הקודם כקבלן ראשי, בביצוע ששני פרויקטים לפחות שהסתיימו של שיפוץ בהיקף כספי שלא יפחת מ-1,000,000 ₪ בתוספת מע"מ לכל פרויקט, בשנים 2018 – 2022.

מס'	שם הפרויקט	פירוט הפרויקט	מועד תחילת הספקת השירותים (חודש ושנה)	מועד סיום הספקת השירותים (חודש ושנה)	ממליץ (שם וטלפון)
1					
2					
3					
4					
5					
6					
7					

* יש לצרף אסמכתאות, פירוט גופים, רשימת ממליצים ופרטי התקשרות עם הממליצים.

חתימת המציע

חתימה וחתימת המציע: _____

מכרז פומבי מס' 7/23

לביצוע עבודות שיפוץ מחלקת הגזברות

נספח א' 3 – נוסח המלצה

תאריך _____

לכבוד

עיריית נשר

א.ג.נ.

המלצה

יש לסמן בין 1 ל-5

1 במידה נמוכה מאד	2 במידה נמוכה	3 במידה בינונית	4 במידה גבוהה	5 במידה גבוהה מאד		
					עמידה בלוח זמנים	א.
					עמידה בתקציב	ב.
					זמינות	ג.
					מקצועיות	ד.

שם הממליץ ממלא הטופס ותפקידו: _____

טלפון ליצירת קשר: _____

* יש לצרף המלצה כאמור מ- 2 מזמיני שירותים / מעסיקים קודמים שונים.

חתימה וחותמת המציע: _____

מכרז פומבי מס' 7/23

לביצוע עבודות שיפוץ מחלקת הגזברות

נספח א' 4 – ערבות להגשה

תאריך: _____

לכבוד:
עיריית נשר
דרך השלום 20, נשר
א.ג.נ.,

הנדון: ערבות בנקאית

1. לבקשת _____ (להלן – "המציע"), אנו ערבים בזה כלפיכם, בערבות בלתי חוזרת, בלתי תלויה ולא ניתנת לביטול, לתשלום כל סכום עד לסך כולל של 30,000 ₪ (במילים: שלושים אלף ₪) (להלן: "סכום הערבות"), שתדרשו מאת המציע בקשר עם מכרז פומבי מסי' 7/23 לביצוע עבודות שיפוץ מחלקת הגזברות של עיריית נשר.
2. אנו מתחייבים לשלם לכם כל סכום שיידרש על ידיכם, עד לסכום הערבות, תוך 7 (שבעה) ימים מיום דרישתכם הראשונה בכתב, שתתקבל במעננו כמצוין בתחתית מסמך זה, וזאת בלי שיהיה עליכם להציג לנו מסמך או ראיה נוספים על דרישתכם האמורה או לנמק את דרישתכם או להוכיח באופן כלשהו, ובלי שיהיה עליכם לדרוש את הסכום, מראש או בדיעבד, מאת הקבלן, או לפתוח בהליך משפטי נגד המציע.
3. אתם זכאים ורשאים לממש ערבות זאת, מעת לעת, על כל סכום שיקבע על ידכם מתוך סכום הערבות, ובלבד שסך כל הסכומים שידרשו על ידכם וישולמו על ידינו בגין ערבות זאת לא יעלה על סכום הערבות. לפיכך, אם לא תממשו ערבות זאת במלואה בפעם אחת, תישאר הערבות בתוקפה לגבי יתרת סכום הערבות הבלתי ממומשת.
4. ערבות זו תישאר בתוקפה, לכל הפחות, עד ליום 30.6.2023 ועד בכלל. לאחר מועד זה תהיה הערבות בטלה ומבוטלת.
5. ערבות זו אינה ניתנת להעברה.

_____ בנק

חתימה וחותמת המציע: _____

מכרז פומבי מסי' 7/23
לביצוע עבודות שיפוץ מחלקת הגזברות

נספח א' 5 – תצהיר לעניין חוק עסקאות גופים ציבוריים

(ככל שהמציע מועסק ע"י תאגיד ימולא התצהיר ע"י מורשה חתימה בתאגיד)

אני הח"מ _____, ת.ז. _____, לאחר שהוזהרתי כי עלי להצהיר את האמת וכי אהיה צפוי/ה לעונשים הקבועים בחוק באם לא אעשה כן, מצהיר/ה בזאת כדלקמן:

1. הנני משמש כ _____ ב _____ (להלן: "המציע").

תפקיד _____ שם המציע _____

2. הנני מוסמך לתת תצהיר זה מטעם המציע.

3. יש לסמן את הסעיף הרלבנטי מבין האמורים להלן:

המציע או בעל זיקה *אליו לא הורשעו **ביותר משתי עבירות***;

המציע או בעל זיקה *אליו הורשעו **ביותר משתי עבירות***, אך במועד האחרון להגשת ההצעות להליך זה חלפה שנה אחת לפחות ממועד ההרשעה האחרונה.

* "בעל זיקה" – כהגדרתו בסעיף 2ב(א) לחוק עסקאות גופים ציבוריים, תשל"ו–1976.

** "הורשע" – הורשע בפסק דין חלוט בעבירה שנעברה לאחר יום 31.10.02

*** "עבירה" – עבירה לפי חוק שכר מינימום, התשמ"ז-1987 או עבירה לפי חוק עובדים זרים (איסור העסקה שלא כדין והבטחת תנאים הוגנים), התשנ"א-1991. ולעניין עסקאות לקבלת שירות כהגדרתו בסעיף 2 לחוק להגברת האכיפה של דיני העבודה, התשע"ב-2011 גם עבירה על הוראות החיקוקים המנויות בתוספת השלישית לאותו חוק.

4. יש לסמן את הסעיף הרלוונטי מבין האמורים להלן:

חלופה א- הוראות סעיף 9 לחוק שוויון זכויות לאנשים עם מוגבלות, התשנ"ח-1998 (להלן: "חוק שוויון זכויות") אינן חלות על המציע.

חלופה ב – הוראות סעיף 9 לחוק שוויון זכויות חלות על המציע והוא מקיים אותן.

5. למציע שסימן את החלופה ב' בסעיף 4 לעיל - יש להמשיך ולסמן בחלופות המשנה

הרלוונטיות להלן:

חלופה - (1) המציע מעסיק פחות מ-100 עובדים.

חלופה - (2) המציע מעסיק 100 עובדים לפחות, והוא מתחייב לפנות למנכ"ל משרד העבודה הרווחה והשירותים החברתיים לשם בחינת יישום חובותיו לפי סעיף 9 לחוק שוויון זכויות, ובמידת הצורך – לשם קבלת הנחיות בקשר ליישומן. במקרה שהמציע התחייב בעבר לפנות למנכ"ל משרד העבודה הרווחה והשירותים החברתיים לפי הוראות חלופה (2) לעיל, ונעשתה עמו התקשרות שלגביה הוא התחייב כאמור באותה חלופה (2) – הוא מצהיר כי פנה כנדרש ממנו, ואם קיבל הנחיות ליישום חובותיו לפי סעיף 9 לחוק שוויון זכויות, הוא גם פעל ליישומן.

* מציע שסימן את החלופה ב' בסעיף 5 לעיל – המציע מתחייב להעביר העתק מתצהיר זה למנכ"ל משרד העבודה והרווחה והשירותים החברתיים בתוך 30 ימים ממועד התקשרות עם המזמינה (ככל שתהיה התקשרות כאמור).

6. הנני מצהיר כי זהו שמי, זו חתימתי ותוכן תצהירי אמת.

(חתימת המצהיר)

אישור עו"ד

אני הח"מ _____, עו"ד (מ.ר. _____) מאשר כי ביום _____ הופיע/ה בפני מר/גב' _____, ת.ז. _____, לאחר שהוזהרתי/ה כי עליו/ה להצהיר את האמת וכי י/הא/תה צפוי/ה לעונשים הקבועים בחוק באם לא יעשה/תעשה כן, אישר/ה בפני את תוכן תצהירו/ה לעיל בחתמו/ה עליו בפני.

(עו"ד)

חתימה וחתימת המציע: _____

מכרז פומבי מס' 7/23

לביצוע עבודות שיפוץ מחלקת הגזברות

נספח א' 6 – תצהיר והתחייבות לעניין העדר ניגוד עניינים

תצהיר

אני _____, ת"ז _____, המשמש כ _____
בחברת _____, (להלן: "המציע") מצהיר ומתחייב בזאת כדלקמן:

1. הנני מתחייב שלא יהיה למציע, לפי העניין, או לעובדים מטעם המציע או לספקי / קבלני משנה מטעמו או לגורמים מקצועיים מטעמו במהלך תקופת מתן השירותים, ניגוד עניינים מכל מין וסוג שהוא עם גורמים בעלי עניין בתחום הסכם נשוא מכרז זה ומילוי תנאי ההסכם בקשר לשירותים אלו, וכי המציע אינו צפוי לכל תביעה ו/או טענה מצד שלישי כלשהו, בקשר עם מילוי התחייבויותיו על פי הסכם זה.
2. הנני מתחייב כי המציע ימנע מכל פעולה ו/או מחדל אשר עלולים להעמיד אותו או מי מטעמו במצב של ניגוד עניינים כאמור לעיל, לרבות, קבלת עבודה עבור כל גורם או גוף אחר, אם העבודה כאמור עלולה להעמיד את המציע במצב של חשש לניגוד עניינים.
3. הנני מתחייב כי המציע יודיע לעירייה באופן מיידי על כל נתון או מצב שבשלהם עלול להימצא המציע במצב של ניגוד עניינים מיד עם היוודע למציע הנתון או המצב האמורים.
4. הנני מתחייב כי המציע ימנע משימוש במידע כלשהו שהגיע לידיו במסגרת ההסכם שלא למטרת ביצוע התחייבויות המציע כאמור בהליך זה.
5. הנני מצהיר ומתחייב בשם המציע, כי המציע ידווח מראש לעירייה על כל כוונה שלו, להתקשר עם כל גורם, העלול להביא להתקשרות שתהא בניגוד להתחייבויותיו בסעיפים אלו, ולפעול בהתאם להוראות העירייה בעניין. העירייה רשאית שלא לאשר למציע התקשרות כאמור או לתת הוראות אחרות שיבטיחו העדר ניגוד עניינים, והמציע מתחייב כי יפעל בהתאם להוראות אלו, בהקשר זה.
6. לא תהיינה למציע כל טענות או תביעות מכל מין וסוג שהוא בגין כל החלטה של העירייה בקשר עם מניעת ניגוד עניינים.
7. מובהר בזאת שלעניין הליך זה "ניגוד עניינים" פירושו גם כל אירוע העלול להוביל למצב של "חשש לניגוד עניינים" או בעל פוטנציאל לניגוד עניינים.
ולראיה באתי על החתום:

שם _____ חתימה _____

אישור עו"ד

אני הח"מ, _____, עו"ד, מאשר בזה כי ביום _____ הופיעה בפני מר/גב' _____, אשר זיהיתיו/ה באמצעות ת.ז. מס' _____ / המוכר/ת לי באופן אישי, וכי לאחר שהזהרתיו/ה כי עליו/ה להצהיר אמת ואמת בלבד וכי אם לא י/תעשה כן י/תהיה צפוי/ה לעונשים הקבועים בחוק, אישר/ה נכונות הצהרתו/ה לעיל וחתם/מה עליה בפני.

_____ חתימה וחותמת

_____ תאריך

_____ חתימה וחותמת המציע:

מכרז פומבי מס' 7/23

לביצוע עבודות שיפוץ מחלקת הגזברות

נספח א' 7 – הצהרה בדבר היעדר קירבה לחבר מועצה או לעובד הרשות

1. הנני מצהיר בזאת כי העירייה הביאה לידיעתי את הוראות הסעיפים הבאים:
- 1.1 **סעיף 122 א' (א)** לפקודת העיריות (נוסח חדש) הקובע כדלקמן:
"חבר מועצה, קרובו, סוכנו או שותפו, או תאגיד שיש לאחד האמורים חלק העולה על עשרה אחוזים בהונו או ברווחיו או שאחד מהם מנהל או עובד אחראי בו, לא יהיה צד לחוזה או לעסקה עם העירייה; לעניין זה, "קרוב" - בן זוג, הורה, בן או בת, אח או אחות."
1.2 **כלל 12(א)** של ההודעה בדבר כללים למניעת ניגוד עניינים של נבחר הציבור ברשויות המקומיות הקובע:
"חבר המועצה לא יהיה צד לחוזה או לעסקה עם הרשות המקומית; לעניין זה, "חבר מועצה" - חבר מועצה או קרובו או תאגיד שהוא או קרובו בעלי שליטה בו (ראה הגדרות "בעל שליטה" ו"קרוב" בסעיף 1(1)(ב) ו-1(1)(ג))."
1.3 **סעיף 174 א' (א)** לפקודת העיריות (נוסח חדש) הקובע כי:
"פקיד או עובד של עירייה לא יהיה נוגע או מעוניין, במישרין או בעקיפין, על ידי עצמו או על ידי בן-זוגו או שותפו או סוכנו, בשום חוזה שנעשה עם העירייה ובשום עבודה המבוצעת למענה."
2. בהתאם לכך הנני מבקש להודיע ולהצהיר כי: **(נא לסמן בהתאם)**
- 2.1 בין חברי מועצת העירייה יש / אין (מחק את המיותר) לי: בן זוג, הורה, בן או בת, ואף לא סוכן או שותף.
- 2.2 יש / אין (מחק את המיותר) חבר מועצה, קרובו, סוכנו או שותפו, שיש לאחד מהם חלק העולה על עשרה אחוזים בהונו או ברווחיו של התאגיד באמצעות הגשתי את הצעתי או שאחד מהם מנהל או עובד אחראי בו.
- 2.3 יש/ אין לי (מחק את המיותר) בן – זוג, שותף או סוכן העובד ברשות.
- 2.4 יש / אין (מחק את המיותר) חבר מועצה, קרובו, סוכנו או שותפו, שהוא חבר הנהלה או חבר בחבר נאמנים ללא בעלות או שליטה.
- 2.5 ייצגתי / לא ייצגתי בהליך משפטי כלשהו ו/או נתתי / לא נתתי יעוץ ו/או שירותים משפטיים לראש העירייה ו/או בני משפחתו ו/או סגניו ו/או מבעלי התפקידים בעירייה ו/או חברות הבת.
3. ידוע לי כי העירייה תהיה רשאית לפסול את הצעתי אם יש לי קרבה כאמור לעיל, או אם מסרתי הצהרה לא נכונה.
4. אני מצהיר בזאת כי הפרטים שמסרתי לעיל הינם נכונים ומלאים, והאמור בהצהרה זו הינו אמת.
5. אין באמור בכדי לגרוע מהוראות כל דין בכלל ובפרט מהוראות סעיף 122 א'(3) לפקי העיריות, לפיה מועצת העירייה ברוב 2/3 מחבריה ובאישור שר הפנים רשאית להתיר התקשרות לפי סעיף 122 א'(א) לפקודת העיריות ובלבד שהאישור ותנאיו פורסמו ברשומות.

שם המציע: _____ חתימת המציע: _____

מכרז פומבי מס' 7/23 חתימה וחותמת המציע: _____

לביצוע עבודות שיפוץ מחלקת הגזברות

נספח א' 8 – תצהיר בדבר העדר הרשעות פליליות קודמות

אני החתום מטה :

שם פרטי :

שם משפחה :

תעודת זהות :

בעלת זכות חתימה בחב' / במציע : _____ ח.פ.ע.מ. : _____ ("המציע")

מצהיר/ה בזה כי כל העובדים, מנהלים או מי מטעם המציע או החברה, לרבות המציע או החברה בעצמם, אשר יועסקו במתן השירותים נשוא המכרז, במהלך כל תקופת ההתקשרות, לא הורשעו בעבירות שיש בהן קלון ו/או עבירות פיסקאליות ו/או בעבירות שיש קשר בינן לבין ביצוע העבודה כדוגמת העבודות והשירותים נשוא מכרז זה.

חותמת המציע

חתימה

אישור

אני הח"מ _____, עו"ד (מ.ר. _____) מאשר, כי ביום _____ הופיעה בפניי מר/גב' _____, ת.ז. _____, ולאחר שהזהרתיו/ה כי עליו/ה להצהיר את האמת וכי יהא/תהא צפויה לעונשים הקבועים בחוק, באם לא יעשה/תעשה כן, אישר/ה בפניי את תוכן תצהירו/ה לעיל בחתמו/ה עליו בפניי.

(חתימה וחותמת עוה"ד)

חתימה וחותמת המציע :

מכרז פומבי מס' 7/23

לביצוע עבודות שיפוץ מחלקת הגזברות

נספח א' 9 - תצהיר העדר הליכי פירוק ו/או פשיטת רגל ו/או חדלון פירעון

תצהיר

אני הח"מ _____ ת.ז. _____ לאחר שהוזהרתי כי עלי לומר את האמת וכי אהיה צפוי/ה לעונשים הקבועים בחוק אם לא אעשה כן, מצהיר/ה בזה כדלקמן:

1. הנני נותן תצהיר זה בשם _____ מספר זיהוי _____ (להלן – "המציע") המבקש להגיש הצעה בהליך מכרז לעיריית נשר. אני מצהיר/ה כי הנני מוסמך/ת לתת תצהיר זה בשם המציע במסגרת הליך מכרז.
2. נכון ליום מתן תצהירי זה המציע אינו נמצא בהליכי פירוק ו/או פשיטת רגל ו/או חדלון פירעון שעלולים לפגוע בתפקודו ככל שיזכה בהליך מכרז.
3. זה שמי, להלן חתימתי ותוכן תצהירי דלעיל אמת.

חתימת המצהיר

אישור

הריני לאשר כי ביום _____, הופיע בפניי, _____, עו"ד מ.ר. _____, אשר משרדי ברחוב _____, מר/גב' _____, המוכר לי באופן אישי, ולאחר שהוזהרתי כי עליו להצהיר את האמת וכי יהיה צפוי לעונשים הקבועים בחוק אם לא יעשה כן, אישר נכונות תצהירו דלעיל וחתם עליו בפניי.

חותמת + חתימת עו"ד

תאריך

נספח א' 10 – הצהרת משתתף מקומי

תאריך: _____

לכבוד

עיריית נשר

דרך השלום 20, נשר

א.ג.נ.,

הנדון: הצהרת משתתף מקומי¹

על מנת ליהנות מהעדפת משתתף מקומי הנני מצהיר בזאת כי:

- ליחיד – הנני תושב העיר נשר או מנהל בעיר עסק פעיל ומשלם בגין מקום מגורי או עסקי אלה ארנונה לעירייה ולפחות 30% מעובדי (ככל שיש לי כאלה) הינם תושבי העיר.
- לתאגיד - משרדי מצוי בעיר נשר ואני משלם בגין הנכס בו מנוהל המשרד ארנונה לעירייה ולפחות 30% מעובדי הינם תושבי העיר.

לשם הוכחת הצהרתי זו מצ"ב:

- ליחיד – א. שובר ארנונה משולם המעיד על מקום מגורי או עסקי בעיר.
ב. אישור רואה חשבון בדבר העסקת עובדים תושבי העיר (ככל שמועסקים עובדים)
- לתאגיד – א. שובר תשלום ארנונה משולם המעיד על מקום משרדי בעיר.
ב. אישור רואה חשבון בדבר העסקת עובדים תושבי העיר.

חותמת וחתימה

שם המשתתף

אישור רואה חשבון

אני משמש כרואה החשבון של _____ (להלן: "המשתתף").

לבקשת המשתתף ביקרתי את הצהרת המשתתף דלעיל. ההצהרה הינה באחריות הנהלת המשתתף. אחריותי היא לחוות דעה על הצהרה זו בהתבסס על ביקורתי.

ערכתי את ביקורתי בהתאם לתקני ביקורת מקובלים. הביקורת כללה בדיקה של ראיות התומכות בנתונים המוצגים לעיל במטרה להשיג מידה סבירה של בטחון שאין בהצהרה הנ"ל הצגה מטעה מהותית. אני סבור שביקורתי מספקת בסיס נאות לחוות דעתי זו.

לדעתי בהתבסס על ביקורתי הצהרה זו משקפת באופן נאות מכל הבחינות המהותיות את הצהרת המשתתף.

חתימה:

תאריך:

1. ימולא רק על ידי משתתף המבקש ליהנות מהעדפת משתתף מקומי

חתימה וחותמת המציע:

מכרז פומבי מס' 7/23

לביצוע עבודות שיפוץ מחלקת הגזברות

נספח ב – הסכם התקשרות

הסכם לביצוע עבודות שיפוץ מחלקת הגזברות של עיריית נשר

שנערך ונחתם בנשר ביום ____ בחודש ____ בשנת 2023

בין: עיריית נשר

דרך השלום 20

באמצעות מורשי חתימה מטעמה

טל': 04-8299200, פקס: 04-8212116

(להלן: "העירייה")

מצד אחד;

לבין:

ח.פ.ת.ז. _____

מרח'

טלפון: _____ דוא"ל: _____

מצד שני;

(להלן: "הקבלן")

הואיל: והקבלן הגיש הצעתו במכרז מס' 7/23 (להלן: "ההליך") לביצוע עבודות שיפוץ מחלקת הגזברות של עיריית נשר (להלן: "העבודות");

והואיל: וועדת המכרזים של העירייה בישיבתה מיום _____ המליצה על הצעת הקבלן כהצעה הזוכה בהליך וראש העיר אישר את המלצתה;

והואיל: והעירייה מעוניינת בביצוע העבודות בהתאם לתנאי הסכם זה על נספחיו ועל פי לוח הזמנים שיפורט בהסכם זה;

והואיל: והקבלן מעונין לבצע את העבודות, והעירייה מבקשת למוסרן לביצועו, הכל על פי תנאי הסכם זה.

לפיכך הוסכם, הותנה והוצהר בין הצדדים כדלקמן:

א. מבוא

- 1.1 המבוא להסכם זה וכל הנספחים לו מהווים חלק בלתי נפרד הימנו.
- 1.2 כותרות הסכם זה הינן לנוחות המשתמש בלבד ולא ישמשו כלי לפרשנותו.
- 1.3 הסכם זה מבטל כל הסכם, חוזה, זכ"ד, מצג, הצעה או התקשרות בין הצדדים אשר קדמו לו, והוא מהווה סיכום סופי ומוחלט של כל ההסכמות בין הצדדים.

ב. מטרת ההסכם

2. העירייה מוסרת בזאת לקבלן והקבלן מקבל על עצמו את ביצוע העבודות.
3. העבודות תבוצענה בהתאם לפרטים, לכמויות, למפרטים וללוחות הזמנים המפורטים במסמכים המצורפים למכרז ולהסכם זה, לרבות כתב כמויות (46 עמודים), תוכניות אדריכלות (8 מסמכים וכן רשימת אלומיניום, רשימת מסגרות, ורשימת נגרות), תוכניות חשמל (2 מסמכים), תוכנית אינסטלציה ותוכנית מיזוג אוויר, המצ"ב כנספחים ב' 8 – ב' 12.
4. הקבלן מאשר כי בדק את תוכניות ביצוע העבודות ואת כל הנתונים הקשורים לכך, וכי חתימתו על הסכם זה נעשית בהתבסס על בדיקתו זו ועל הבנתו את דרישות העבודות, היקפן וכל הנדרש לשם ביצוען.
5. הקבלן מצהיר כי הוא בעל ידע, מומחיות וניסיון הדרושים לביצוע העבודות וכי לרשותו כוח האדם, הציוד והחומרים הדרושים לביצוע העבודות.

חתימה וחותמת המציע: _____

מכרז פומבי מס' 7/23

לביצוע עבודות שיפוץ מחלקת הגזברות

ג. אופן ביצוע העבודות

6. הקבלן מתחייב לבצע את העבודות ברמה מקצועית גבוהה, להשתמש בחומרים מסוג ומאיכות טובים ובעלי תקן, ככל שקיים כזה, על פי התוכניות ועל פי לוח הזמנים שנקבע בין הצדדים.
7. 7.1 הקבלן מתחייב לנהל תוכנית בטיחות לביצוע העבודות, אשר תוכן ע"י ממונה ו/או יועץ בטיחות ולפעול על פיה, שתועבר לעירייה תוך 7 ימים ממועד חתימת הסכם זה.
- 7.2 לא יחל הקבלן בביצוע העבודות בטרם העברת תוכנית הבטיחות לידי העירייה ואישורה על ידי העירייה.
- 7.3 יובהר כי התחלת ביצוע העבודות בניגוד לאמור לעיל תביא לעצירתן ותחייב את הקבלן בפיצוי כספי מוסכם ומוערך מראש בסכום של 500 ₪ בגין כל יום בו תעוכבנה העבודות עקב אי המצאת תוכנית בטיחות כאמור.
- 7.4 סכום הפיצוי הקבוע בסעיף זה יהא צמוד למדד מחירי תשומה בבנייה למגורים – כללי (להלן: "המדד") המפורסם על ידי הלשכה המרכזית לסטטיסטיקה או כל מדד אחר שיחליפו. כמדד בסיס ישמש המדד הידוע במועד חתימת הסכם זה וכמדד הקובע המדד הידוע בעת התשלום בפועל.
- 7.5 בנוסף לאמור מתחייב הקבלן לקיים בדייקנות ובהקפדה ראויה את הוראות תקנות הבטיחות בעבודה (עבודה בגובה), תשס"ז-2007.
8. העירייה ו/או מי שימונה על ידה רשאית לבדוק את העבודות ולהשגיח על ביצוען וכן לבדוק את טיב החומרים שמשמשים בהם וטיב העבודה שנעשית על ידי הקבלן בביצוע העבודות. כן רשאית היא לבדוק את אופן ביצוע הוראותיה, הוראות החוזה, והוראות כל דין, לרבות קיום כל התקנים, החוקים ונהלי הבטיחות, על ידי הקבלן. על הקבלן לעזור ולספק לעירייה את כל המידע הדרוש לצורך הבדיקות הנ"ל.
9. העירייה רשאית להורות, בכל עת, על הגדלה או הקטנה של היקף החוזה או שינוי של חלק מתכנון המבנה או של חלק מהעבודות במסגרתו או להזמין מהקבלן עבודות נוספות מעבר למפורט בו, בין היתר, בשל עבודות שהתגלו לאחר חתימה החוזה, ובלבד שבמקרה של הגדלת היקף החוזה או הזמנת עבודות נוספות וכמו כן במקרה של שינוי בתכנון המבנה, לא יעלה שיעור ההגדלה/השינוי כאמור על 25% משווי חוזה זה.
- במסגרת הגדלת החוזה כאמור לעיל, ניתן יהא לכלול עבודות חריגות, קרי עבודות שלא ננקב לגביהן מחיר במחירון, בשיעור שלא יעלה על 25% משווי חוזה זה בעת חתימתו.
10. הקבלן לא יעשה כל שינוי בעבודה אלא אם קיבל קודם לכן הודעה בכתב מהעירייה והיא נחתמה על ידי מורשי החתימה שלה.
11. כל עבודה נוספת ו/או חריגה מעבר לכתב הכמויות, תהא בהתאם למאגר מחירון "דקל" בנייה ותשתיות לאחר הנחה של 10% ולא תחול תוספת עבור קבלני משנה.
12. אי העסקת עובדים זרים:

12.1 בסעיף זה:

"עובדים זרים" - למעט עובדים זרים שפרק ו' לחוק יישום ההסכם בדבר רצועת עזה ואיזור יריחו (הסדרים כלכליים והוראות שונות) (תיקוני חקיקה), תשנ"ה-1994 חל עליהם.

"מומחה חוץ" - כהגדרתו בתקנה 1 לתקנות מס הכנסה (ניכוי הוצאות שהיה לתושבי חוץ), תשל"ט-1979, קרי: תושב חוץ שנתקיימו לגביו כל אלה:

(1) הוא שוהה בישראל או באזור כדין;

(2) הוא הוזמן מחוץ לישראל בידי תושב ישראל שאינו קבלן כוח אדם או מתווך כוח אדם, כדי לתת שירות לאותו תושב ישראל בתחום שבו יש לתושב החוץ מומחיות ייחודית;

(3) בכל תקופת שהותו בישראל או באזור הוא הועסק או נתן שירות בתחום מומחיותו הייחודית;

(4) בעד שירותו כאמור שולמה לו תמורה בסכום העולה על 10,800 ₪, כשהוא מוכפל במספר חודשי שהייתו בישראל, שנוכה ממנה במקור מס כדין; שהה בישראל פחות מחודש, יחושב הסכום האמור, כשהוא מחולק ב-30 ומוכפל במספר ימי שהייתו בישראל; הסכום האמור יתואם על פי ס' 120 לפקודה

כאילו היה הנחה סוציאלית, ויעוגל למאה השקלים החדשים הקרובים ;

- 12.2 הקבלן מתחייב כי לצורך ביצוע העבודות לא יעסיק עובדים זרים למעט מומחה חוץ.
- 13.1 הקבלן מתחייב להתחיל ביצוע העבודות לא יאוחר מהמועד לתחילת העבודות אשר נקבע בצו התחלת העבודה (להלן: "מועד התחלת העבודות"). (לא יאוחר מ 01/04/2023).
- 13.2 הקבלן מתחייב להתקדם באופן שוטף בביצוע העבודות לשביעות רצון העירייה ולהשלים את ביצוע העבודות בתוך 90 ימים קלינדרים עד ליום 01/07/2023 ממועד התחלת העבודות ביום 01/04/2023 (להלן: "מועד מסירת העבודות").
- "ימי עבודה" לצורך סעיף זה הנם ימים א' – ו', למעט ראש השנה, יום כיפור, סוכות (לא כולל חול המועד), פסח, יום העצמאות ושבעות.
- 13.3 עם השלמת העבודות לשביעות רצון העירייה תינתן לקבלן על ידי העירייה תעודת השלמה בנוסח המצורף להסכם זה **כנספח ב' 3**, בה יצוין מועד מסירת העבודות.
- 13.4 הוראות סעיף זה לעיל הינן מעיקרי החוזה והפרתן, כולן או חלקן, תהווה הפרה יסודית של החוזה.
14. **בגין כל יום איחור בהשלמת העבודות ומסירתן לעירייה מעבר למועד מסירת העבודות ישלם הקבלן לעירייה פיצוי קבוע ומוערך מראש בסך 0.5% מהתמורה.**
15. העירייה רשאית להורות בכל עת על כל שינוי, לרבות שינוי צורתן, סגנון, איכותן, סוגן, גודלן, כמותן, גובהן, מיתארן ו/או מימדיהן של העבודות או של כל חלק מהן והקבלן מתחייב למלא אחר הוראותיה.
16. העירייה רשאית להגדיל או להקטין סעיפים מסעיפי כתב הכמויות בכל שיעור/אחוז שהוא או לבטל כליל כמויות מכל אחד מסעיפי כתב הכמויות, לבטל או להוסיף עבודות והקבלן מתחייב לבצע את הוראותיה על פי מחירי היחידה ללא כל שינוי מן המפורט בחוזה.
17. מובהר בזאת כי על אף כל האמור בהסכם זה לעיל ולהלן לא יהא תוקף להוראה המגדילה את התמורה ו/או המגדילה כמויות של עבודות ו/או פרטים קיימים ו/או המוסיפה עבודות ו/או פרטים חדשים, אלא עם נחתמה כדין על ידי מורשי החתימה מטעם העירייה, קרי: גזבר העירייה וראש העיר.
18. הקבלן לא יהא זכאי לתשלום כלשהו בגין כל הגדלה מההגדלות המפורטות לעיל, אלא אם נחתמה כאמור בסעיף זה לעיל. הקבלן מותר על כל טענה ו/או דרישה כספית ו/או זכות תביעה ו/או דרישת פיצוי בכל עילה שהיא נגד העירייה ו/או עובדיה ו/או מי מטעמה בקשר להוראת הגדלה שלא נחתמה על ידי מורשי החתימה כאמור לעיל ולפיכך לא שולמה, לרבות טענות בדבר עשיית עושר ולא במשפט מצד העירייה או מי מטעמה.
19. הקבלן מתחייב להזמין על חשבונו בדיקות בניין, של מעבדה מוסמכת ומאושרת, עוד מתחייב הקבלן כי יפעל להמציא את כל האישורים הנדרשים למסירת העבודה, בהתאם לרשימה המצורפת להסכם זה **כנספח ב' 6**.

ד. תקופת הבדק

20. לצורך הסכם זה "תקופת הבדק" פירושה תקופה **שמניינה כנקוב כנספח ב' 5 להסכם זה** או תקופת הבדק הנקובות בחוק המכר (דירות), התשל"ג – 1973, כפי שיקבעו מעת לעת, לפי התקופה הארוכה מבין השתיים.
21. הקבלן לא יעלה טענה כלשהי בדבר תחולת חוק המכר (דירות), לרבות טענה אשר בהתאם לה מדובר בחוק החל על מבנים למגורים בלבד.
22. מניינה של תקופת הבדק יתחיל מיום השלמת העבודות כמצוין בתעודת ההשלמה לעבודות, או במקרה של תעודת השלמה לגבי חלקים שונים של העבודות – מיום השלמתם של אותם חלקים כמצוין בתעודות ההשלמה.
23. נתהווה בעבודות, תוך תקופת הבדק, נזק או פגם אשר נגרם כתוצאה מעבודה לקויה או שימוש בחומרים פגומים, חייב הקבלן לתקן כל נזק או פגם כאמור, הכל לפי דרישת העירייה. הוא הדין לגבי נזק או פגם שנתהווה תוך תקופת הבדק בכל תיקון שבוצע בעבודות ואשר נגרם כתוצאה מעבודה לקויה או שימוש בחומרים פגומים.

מכרז פומבי מס' 7/23

חתימה וחותמת המציע: _____

לביצוע עבודות שיפוץ מחלקת הגזברות

ה. אחריות וביטוח

24. הקבלן ישא בחבות המלאה בגין כל פגיעה, אובדן או נזק אשר ייגרם לגופו ו/או לרכושו של כל אדם או גוף (לרבות הקבלן וכל הבא מטעמו) עקב מעשה או מחדל של הקבלן ו/או של מי מטעמו בכל הקשור לביצוע העבודות.
25. הקבלן מתחייב בזה לשפות את העירייה מיד עם דרישתה הראשונה בגין אובדן, פגיעה ו/או נזק להם אחראי הקבלן על פי האמור בהסכם זה ו/או על פי כל דין, וכן בגין הוצאות סבירות ושכר טרחת עו"ד אשר העירייה נשאה בהם לשם התגוננות מפני תביעה אשר הוגשה בגין אובדן, פגיעה ו/או נזק כאמור, או שחויבה לשלם לצד ג', ובלבד שהעירייה מתחייבת להודיע לקבלן בהקדם אודות קבלת כל תביעה ו/או דרישה בגין האמור לעיל ולאפשר לקבלן להתגונן מפניה. הודעה כאמור תינתן לכתובת האחרונה הידועה לעירייה.
26. מבלי לגרוע מאחריות הקבלן לפי חוזה זה ו/או לפי כל דין, הקבלן מצהיר כי יערוך, לפני מועד תחילת ביצוע העבודות, בחברת ביטוח בעלת מוניטין פוליסות ביטוח כמפורט באישור הביטוחים המצורף להסכם זה **כנספח ב'** ויחזיקן בתוקף כל תקופת ביצוע העבודות ועד סיומן הסופי ומסירתן לעירייה.
- על אף האמור לעיל, לעניין ביטוח חבות מוצר יחזיק הקבלן ביטוח זה בתוקף כל תקופת אחריות הקבלן על פי דין ו/או 7 שנים מתום ביצוע העבודות על פי הסכם זה ומסירתן לידי המזמין – המועד המאוחר מביניהם.
- הביטוחים כאמור יורחבו ויכללו את העירייה כמבוטחת נוספת בגין חבות המוטלת עליה עקב מעשה או מחדל של הקבלן ו/או הפועלים מטעמו בכל הקשור לביצוע הוראות הסכם זה.

ו. התמורה ולוח תשלומים

27. בתמורה לביצוע כל התחייבויות הקבלן על פי חוזה זה, תשלם לו העירייה סכום של _____ ₪ (במילים: _____ ש"ח) בצירוף מע"מ כשיעורו במועד הוצאת החשבון (להלן: "**התמורה**").
28. התמורה הינה קבועה וסופית וכוללת את כל רכיבי העבודות, לרבות הוצאות הקבלן, ישירות ועקיפות, הנלוות לביצוע העבודות ו/או לקיום הוראות הסכם זה.
29. התמורה הינה סופית ולא תווספנה לה התייקרויות כלשהן.
30. הקבלן יגיש עם סיום העבודות חשבון בגין העבודות שביצע בצירוף כתב כמויות המפרט את העבודות שבוצעו.
31. נציג העירייה יבדוק החשבון ויאשרו, כולו או חלקו, תוך 15 ימים ממועד שהוגש החשבון לבדיקתו.
32. החשבון - ככל ובמידה שאושר על ידי נציג העירייה - ישולם תוך 90 יום מתום החודש הגרגוריאני בו הוגש, או תוקן והוגש מחדש בהתאם להערות נציג העירייה, לפי המאוחר מבין **השניים ובתנאי שהקבלן יחתום על כתב ויתור בנוסח המצורף להסכם זה כנספח ב' 4**.
33. התשלומים לקבלן יבוצעו כנגד חשבונית מס ובכפוף להמצאתה.
34. העירייה רשאית לקזז מכל תשלום המשולם לקבלן כל סכום שהקבלן חב לעירייה מכל עילה שהיא, בין מכוח הסכם זה ובין מכוח התחייבויות אחרות.

ז. ערבויות

35. להבטחת מילוי התחייבויותיו של הקבלן על-פי חוזה זה וכתנאי לביצוע תשלום כלשהו על ידי העירייה, ימציא הקבלן לעירייה ערבות ביצוי וערבות בדק, כמפורט להלן:

ערבות ביצוע:

35.1 עם חתימת חוזה זה, ימציא הקבלן לעירייה ערבות בנקאית אוטונומית ובלתי מותנית – בתנאים ובנוסח המחייב שנקבע **כנספח ב' 1** (להלן "**ערבות הביצוע**") בשיעור של 10% מהתמורה (כולל מע"מ) דהיינו: _____ ₪ (במילים: _____ ש"ח), שתוקפה עד 90 יום מהיום שנקבע לתום ביצוע העבודות.

35.2 ערבות הביצוע תהיה צמודה למדד הידוע במועד חתימת הסכם זה.

35.4 במקרה הצורך, מתחייב הקבלן להמציא לעירייה כתבי הארכה של ערבות הביצוע כך שזו תהיה בתוקף למשך כל תקופת ביצוע העבודות בפועל ועד למועד שיהיה מאוחר בחודשיים לפחות ממועד השלמת

ביצוע העבודות על פי חוזה זה, וכן מתחייב הקבלן להגדיל את סכום ערבות הביצוע מיד עם קבלת דרישת העירייה וזאת בכל מקרה בו היקף החוזה יגדל מעבר לסכום אשר מהווה את הבסיס לחישוב סכום ערבות הביצוע.

35.5 כל ההוצאות הקשורות במתן ערבות הביצוע ו/או בהארכת תוקפה ו/או בגבייתה ו/או בהגדלת היקפה לפי העניין, יחולו על הקבלן וישולמו על ידו.

35.6 במקרה של מימוש ערבות הביצוע, כולה או חלקה, חייב הקבלן להמציא מיד לעירייה ערבות ביצוע חדשה, לתקופה ובתנאים הזהים לערבות שמומשה, לרבות סכום ערבות הביצוע.

35.7 העירייה זכאית לגבות מהקבלן כל תשלום ו/או פיצוי ו/או כל שיפוי שיגיעו לה מהקבלן על פי החוזה ו/או על פי כל דין, על ידי מימוש ערבות הביצוע.

ערבות בדק

35.8 להבטחת מילוי כל התחייבויותיו של הקבלן במלואן ובמועדן, במשך תקופת הבדק, ימציא הקבלן לעירייה ולפקודתה בתחילת תקופת הבדק ערבות בנקאית צמודה, אוטונומית ובלתי מותנית בנוסח ובתנאים הקבועים **בנספח ב' 2**. תוקף הערבות יהיה 14 חודשים ממועד תחילת תקופת הבדק (להלן: **"ערבות הבדק"**).

35.9 סכומה של ערבות הבדק יהא בשיעור של 5% מערך התמורה הסופית (כולל מע"מ).

35.10 ערבות הבדק תומצא לעירייה עם תחילת תקופת הבדק וכתנאי לתחילתה.

35.11 ערבות הבדק תהיה צמודה למדד. כמדד בסיס ישמש המדד הידוע במועד חתימת הסכם זה.

ח. הפרת ההסכם וסעדים

36. מבלי לגרוע מקביעות נוספות בהסכם זה מוסכם בין הצדדים כי סעיפים 6 – 7, 10, 12, 13 – 14, 20, 22 – 25, 29, 34, הינם תנאים עיקריים ויסודיים של חוזה זה והפרת כל אחד מהם תחשב כהפרה יסודית של החוזה.

37. הוכח להנחת דעת העירייה כי הקבלן הסתלק מביצוע חוזה זה, יחשב הדבר כהפרה יסודית של הסכם זה.

38. ניתנו לקבלן שתי התראות בכתב על ליקויים שנתגלו בביצוע העבודות ואלה לא תוקנו, יחשב הדבר כהפרה יסודית של הסכם זה.

39. מבלי לגרוע מן הסעדים האחרים העומדים לעירייה מכוח הוראות הדין ו/או הסכם זה, תזכה כל אחת מן ההפרות המפורטות לעיל את העירייה בפיצויים מוסכמים וקבועים מראש בסך 1,500 ₪ (אלף חמש מאות ש"ח) בגין כל הפרה, כשהם צמודים למדד. כמדד בסיס ישמש המדד הידוע במועד חתימת הסכם זה וכמדד הקובע – המדד הידוע בעת התשלום.

40. מבלי לגרוע מהאמור לעיל ומכל סעד או תרופה אחרים המוקנים לעירייה עפ"י הסכם זה או עפ"י כל דין, מוסכם בין הצדדים כי בגין כל מקרה בודד של הפרת הוראות הסכם זה בדבר אופן התנהגות הקבלן תהא זכאית העירייה לפיצוי מוסכם ומוערך מראש בסך 500 ש"ח לכל הפרה.

41. מוסכם בין הצדדים כי האירועים הבאים יחשבו כהפרה יסודית של הסכם זה המזכים את העירייה בזכות לבטלו ללא כל התראה וזאת בנוסף לסעדים הנוספים העומדים לה מכוח הדין ו/או הסכם זה:

41.1 הוטל עיקול זמני או קבוע או נעשתה פעולה כלשהי של הוצאה לפועל לגבי נכסי הקבלן, כולם או חלקם, והעיקול או הפעולה האמורה לא הופסקו או הוסרו לחלוטין תוך 21 ימים ממועד ביצועם.

41.2 ניתן צו כינוס נכסים לגבי נכסי הקבלן, כולם או חלקם, או נתקבלה על ידו החלטה על פירוק מרצון, או שהוגשה נגדו בקשה לפירוק או ניתן נגדה צו פירוק או שהוא הגיע לפשרה או סידור עם נושיו כולם, או חלקם, או שהוא פנה לנושיו למען קבל ארכה או פשרה למען הסדר איתם עפ"י סעיף 233 לפקודת החברות (נוסח חדש), תשמ"ג-1983.

41.3 יש בידי העירייה הוכחות, להנחת דעתה, כי הקבלן או אדם אחר מטעמו נתן או הציע שוחד, מענק או טובת הנאה בקשר עם הסכם זה או ביצועו.

41.4 התברר כי הצהרה כלשהי של הקבלן שניתנה בקשר עם חתימת הסכם זה אינה נכונה, או שהקבלן לא גילה לעירייה עובדה מהותית אשר לדעת העירייה היה בה כדי להשפיע על ההתקשרות עימה.

ט. שונות

42. ההתקשרות לפי הסכם זה מתוקצבת בתב"ר מאושר מס' _____
43. ההתקשרות נערכת לאחר שנתקיימו כל התנאים ונתקבלו כל ההחלטות והאישורים הנדרשים עפ"י דין.
44. הקבלן מצהיר בזאת כי כל העובדים שיועסקו על ידו בביצוע העבודות (להלן: "העובדים") הינם בגירים שאין מניעה להעסקתם לפי החוק למניעת העסקה של עברייני מין במוסדות מסויימים, התשס"א – 2001.
- הקבלן מתחייב להעביר לידי העירייה תוך 5 ימי עבודה ממועד חתימת הסכם זה אשור משטרה כהגדרתו של מונח זה בתקנות למניעת העסקה של עברייני מין במוסד המכוון למתן שירותים לקטינים (אישור המשטרה), תשס"ג-2003 (להלן: "התקנות"), לגביו ולגבי כל אחד מהעובדים שעתידיים להיות מועסקים על ידו במסגרת ביצוע העבודות.
- הקבלן מתחייב כי לא יועסק על ידו עובד כלשהו במסגרת קיום מחויבויותיו לפי הסכם זה, אלא לאחר שניתן לגביו "אישור משטרה", גם אם תחל עבודתו בשלב מאוחר יותר במהלך ביצוע העבודות.
45. הקבלן לא יהיה זכאי להמחות זכות מזכויותיו או חובה מחובותיו לפי הסכם זה, אלא אם קיבל הסכמה לכך מראש ובכתב של העירייה.
46. הקבלן אינו רשאי להעביר ביצוע העבודות, כולן או חלקן, בתמורה או שלא בתמורה לאחר, אלא אם כן אישרה העירייה מראש ובכתב את ההעברה, לפי שיקול דעתה הבלעדית.
47. אושרה ההעברה ע"י העירייה, לא יהא בכך כדי לפגוע באחריות הקבלן מכוח הסכם זה ו/או מכח הדין.
48. ויתר אחד הצדדים למשנהו על הפרת הוראה מהוראות חוזה זה, לא ייחשב הדבר כויתור על כל הפרה שלאחר מכן, בין אם היא הפרה דומה, שונה או אחרת. כל ויתור, ארכה או הנחה מטעם אחד הצדדים לא יהיו בתוקף אלא אם נעשו מראש ובכתב ונחתמו על ידי הצדדים להסכם זה.
49. הקבלן לא יאט את קצב עבודתו ולא יפגע בכל צורה אחרת בהמשך ביצוע העבודות על אף חילוקי דעות או מחלוקות העשויות להתקיים במהלך ביצוען, לרבות בגין עיכוב תשלום התמורה.
50. מסמך או הודעה לעניין הסכם זה ישלחו בדואר רשום או באמצעות הפקסימיליה בליווי אישור טלפוני או במסירה אישית לפי כתובת הצדדים כמצוין במבוא להסכם זה.
51. כל מסמך שנשלח בדואר רשום כאמור, יראו אותו כאילו נתקבל על ידי הנמען עם תום 3 ימי עסקים מתאריך המשלוח. מסמך שנשלח במסירה אישית או בפקסימיליה יראו אותו כאילו נתקבל על ידי הנמען במועד מסירתו על ידי השליח בכתובת הנמען, או במועד קבלת אישור טלפוני לקבלת הפקס על ידי הנמען, לפי העניין.
52. הצדדים קובעים כי לבית המשפט השלום בנשר ולבית המשפט המחוזי בחיפה תהא הסמכות הבלעדית והייחודית לדון בסכסוכים הקשורים ו/או הנובעים מהסכם זה ו/או מביצוע העבודות.

ולראיה באו הצדדים על החתום:

הקבלן

העירייה

אישור עו"ד/רו"ח

אני הח"מ _____, עו"ד/רו"ח מאשר כי הסכם זה נחתם מטעם הקבלן על ידי ה"ה _____ (שם מלא ות.ז.), אשר הינו/הינם המוסמכים לחתום על ההסכם בשם הקבלן ולאחר שנתקבלו לשם כך כל ההחלטות ו/או האישורים הנדרשים על פי דין.

תאריך

חתימה

אישור יועמ"ש העירייה להתקשרות: _____

_____ חתימה וחותמת המציע:

מכרז פומבי מס' 7/23

לביצוע עבודות שיפוץ מחלקת הגזברות

נספח ב' 1 – ערבות ביצוע

לכבוד:
עיריית נשר
דרך השלום 20, נשר

א.ג.נ.,

הנדון: כתב ערבות מס' _____.

1. לבקשת _____ (להלן – "הספק"), אנו ערבים בזה כלפיכם, בערבות בלתי חוזרת, בלתי תלויה ולא ניתנת לביטול, לתשלום כל סכום עד לסך כולל של _____ (במילים: _____) (להלן: "סכום הערבות"), שתדרשו מאת הספק בקשר להבטחת מילוי תנאי הסכם שנחתם ביום _____ ובהתאם לדרישות מכרז פומבי מס' 7/23 לביצוע עבודות שיפוץ מחלקת הגזברות של עיריית נשר.
2. אנו מתחייבים לשלם לכם כל סכום שיידרש על ידיכם, עד לסכום הערבות, תוך 7 (שבעה) ימים מיום דרישתכם הראשונה בכתב, שתתקבל במעננו כמצוין בתחתית מסמך זה, וזאת בלי שיהיה עליכם להציג לנו מסמך או ראיה נוספים על דרישתכם האמורה או לנמק את דרישתכם או להוכיחה באופן כלשהו, ובלי שיהיה עליכם לדרוש את הסכום, מראש או בדיעבד, מאת הספק, או לפתוח בהליך משפטי נגד הספק.
3. אתם זכאים ורשאים לממש ערבות זאת, מעת לעת, על כל סכום שיקבע על ידכם מתוך סכום הערבות, ובלבד שסך כל הסכומים שידרשו על ידכם וישולמו על ידינו בגין ערבות זאת לא יעלה על סכום הערבות. לפיכך, אם לא תממשו ערבות זאת במלואה בפעם אחת, תישאר הערבות בתוקפה לגבי יתרת סכום הערבות הבלתי ממומשת.
4. ערבותנו זו צמודה למדד המחירים לצרכן כפי שפורסם ע"י הלשכה המרכזית לסטטיסטיקה ביום _____.
5. ערבות זו תישאר בתוקפה, לכל הפחות, עד ליום _____ ועד בכלל. לאחר מועד זה תהיה הערבות בטלה ומבוטלת.
6. ערבות זו אינה ניתנת להעברה.

_____ בנק

_____ תאריך

_____ חתימה וחותמת המציע:

מכרז פומבי מס' 7/23
לביצוע עבודות שיפוץ מחלקת הגזברות

נספח ב' 2 – ערבות טיב

לכבוד:
עיריית נשר
דרך השלום 20, נשר

א.ג.נ.,

הנדון: כתב ערבות מס'

7. לבקשת _____ (להלן – "הספק"), אנו ערבים בזה כלפיכם, בערבות בלתי חוזרת, בלתי תלויה ולא ניתנת לביטול, לתשלום כל סכום עד לסך כולל של _____ (במילים: _____) (להלן: "סכום הערבות"), שתדרשו מאת הספק בקשר לטיב העבודות בהתאם לתנאי הסכם שנחתם ביום _____ ובהתאם לדרישות מכרז פומבי מס' 7/23 לביצוע עבודות שיפוץ מחלקת הגזברות של עיריית נשר.
8. אנו מתחייבים לשלם לכם כל סכום שיידרש על ידיכם, עד לסכום הערבות, תוך 7 (שבעה) ימים מיום דרישתכם הראשונה בכתב, שתקבל במעננו כמצוין בתחתית מסמך זה, וזאת בלי שיהיה עליכם להציג לנו מסמך או ראיה נוספים על דרישתכם האמורה או לנמק את דרישתכם או להוכיח באופן כלשהו, ובלי שיהיה עליכם לדרוש את הסכום, מראש או בדיעבד, מאת הספק, או לפתוח בהליך משפטי נגד הספק.
9. אתם זכאים ורשאים לממש ערבות זאת, מעת לעת, על כל סכום שיקבע על ידכם מתוך סכום הערבות, ובלבד שסך כל הסכומים שידרשו על ידכם וישולמו על ידינו בגין ערבות זאת לא יעלה על סכום הערבות. לפיכך, אם לא תממשו ערבות זאת במלואה בפעם אחת, תישאר הערבות בתוקפה לגבי יתרת סכום הערבות הבלתי ממומשת.
10. ערבותנו זו צמודה למדד המחירים לצרכן כפי שפורסם ע"י הלשכה המרכזית לסטטיסטיקה ביום _____.
11. ערבות זו תישאר בתוקפה, לכל הפחות, עד ליום _____ ועד בכלל. לאחר מועד זה תהיה הערבות בטלה ומבוטלת.
12. ערבות זו אינה ניתנת להעברה.

_____ בנק

_____ תאריך

_____ חתימה וחותמת המציע:

מכרז פומבי מס' 7/23
לביצוע עבודות שיפוץ מחלקת הגזברות

נספח ב' 3 – תעודת השלמה

לכבוד:

א.ג.נ.,

הנדון : תעודת השלמה

על פי הוראות סעיף 13.3 לחוזה שנחתם ביום _____ ביניכם לבין עיריית נשר, הריני מאשר בזה כי העבודות כהגדרתן בחוזה, בוצעו ונמסרו בהתאם לחוזה, כי כל המסמכים הטכניים, כתבי האחריות, תעודת הביטוח והערבויות הדרושים נמסרו, וכי כל ההדרכות המתאימות והנדרשות לאנשי העירייה בוצעו.

בכבוד רב,

נציג העירייה

 חתימה וחותמת המציע:

מכרז פומבי מס' 7/23

לביצוע עבודות שיפוץ מחלקת הגזברות

נספח ב' 4 – כתב ויתור

לכבוד

עיריית נשר

דרך השלום 20, נשר

ג.א.נ.,

הנדון: כתב ויתור

הננו מאשרים בזה שהסך של _____ ש"ח שקיבלנו מכם מהווה את כל היתרה המגיעה לנו מכם, לסילוק מלא, סופי ומוחלט עבור ביצוע העבודות כהגדרתן בחוזה שנכרת בינינו לביניכם ביום _____.

אנו מצהירים בזה כי עם קבלת הסכום הנ"ל קבלנו את התמורה המלאה והסופית לפי החוזה וכי אין לנו ולא תהיינה לנו יותר כל תביעה ו/או טענה, מאיזה מין או סוג שהוא, כלפיכם ו/או כל הבאים מכוחכם ו/או מטעמכם, בקשר לחוזה הנ"ל ו/או הנובע ממנו.

בכבוד רב,

 חתימת הקבלן

 חתימה וחתימת המציע: _____

מכרז פומבי מס' 7/23

לביצוע עבודות שיפוץ מחלקת הגזברות

נספח ב' 5 – תקופות הבדק

הנדון: תקופות הבדק

1. על העבודות על פי חוזה זה יחולו בין היתר הוראות חוק המכר (דירות), התשל"ג-1973.
2. אם תתגלה סתירה בין הוראות החוזה לבין נספח זה יגבירו הוראות נספח זה.
3. תקופות הבדק תהיינה כמפורט להלן:

1. צנרת מים – חמש שנים
2. צנרת תת קרקעית/ תת ריצפתי – חמש שנים
3. חדירת רטיבות בגג, רצפה, תקרה – עבור עב' איטום שבוצעו בפרויקט – עשר שנים
4. סדקים עוברים בקירות ובתקרות – חמש שנים
5. שקיעת מרצפות אבן משתלבת (פיתוח חוץ) - שלוש שנים
6. עבודות ריצוף וחיפוי פנים – שנתיים
7. עבודות מוצרי מסגרות/נגרות לרבות פרזול וכו' – שנתיים
8. כל אי התאמה אחרת – 12 חודשים

חתימה וחותמת הקבלן

ת א ר י ד

חתימה וחותמת המציע: _____

מכרז פומבי מס' 7/23

לביצוע עבודות שיפוץ מחלקת הגזברות

נספח ב' 6 – בדיקות ואישורים

הקבלן יזמין על חשבונו בדיקות, בניין, של מעבדה מוסמכת ומאושרת וימציא כל האישורים הנדרשים למסירת העבודה, בהתאם לרשימה להלן:

א. אישורי מתכננים ויועצים

1. אישור אדריכל תכנון מול ביצוע.
2. קונסטרוקטור
3. יועץ אינסטלציה.
4. יועץ חשמל.
5. יועץ נגישות.
6. יועץ בטיחות.
7. יועץ מיזוג אוויר.
8. אישור מסירה- חתום ע"י המפקח ונציג העירייה.

ב. בדיקות מעבדה ואישור רשויות

1. אישור מעבדה מוסמכת למערכת איטום הגג- הצפה
2. תעודת אחריות, קבלן האיטום והקבלן הראשי, לאיטום גג ל 10 שנים.
3. אישור ביצוע חיטוי ושטיפת מערכת אספקת מים.
4. אישור מעבדה מוסמכת למערכת גילוי עשן וכיבוי בלוחות חשמל.
5. אישור מעבדה מוסמכת לארון כיבוי אש לרבות גלגלון וציוד.
6. אישור מעבדה מוסמכת לדלתות אש.
7. אישור מעבדה מוסמכת לבדיקת תקרה אקוסטית.
8. אישור בודק חשמל מוסמך/חברת חשמל למתקן.
9. אישור סילוק פסולת בניין " תעודת הטמנה" ממקו מורשה.
10. "אזמיד לאחר ביצוע", ערוך ע"י מודד מוסמך.
11. המצאת תעודות אחריות לכל המתקנים כגון מזגן, דוד חשמלי, מתקני תברואה וכו'.
12. " תיק מסירה "כל האישורים והתעודות יסופקו בשני העתקים.

חתימה וחותמת הקבלן

ת א ר י ד

חתימה וחותמת המציע: _____

מכרז פומבי מס' 7/23

לביצוע עבודות שיפוץ מחלקת הגזברות

נספח ב' 7 – אישור קיום ביטוחים

תאריך		הנפקת	אישור קיום ביטוחים - ביטוח עבודות קבלניות / בהקמה						
<p>אישור ביטוח זה מהווה אסמכתא לכך שלמבוטח ישנה פוליסת ביטוח בתוקף, בהתאם למידע המפורט בה. המידע המפורט באישור זה אינו כולל את כל תנאי הפוליסה וחריגיה. יחד עם זאת, במקרה של סתירה בין התנאים שמפורטים באישור זה לבין התנאים הקבועים בפוליסת הביטוח יגבר האמור בפוליסת הביטוח למעט במקרה שבו תנאי באישור זה מיטיב עם מבקש האישור.</p>						מבקש האישור	המבוטח	מען הנכס / המבוטח / כתובת ביצוע העבודות	מעמד מבקש האישור
עיריית נשר (המזמינה /או חברות בנות ועובדים של הנ"ל)		שם הקבלן:		מזמין עבודה					
פ.ח.ז.פ.		ת.ז.פ.							
מען		מען							
תיאור העבודות:									
כיסויים									
פרקי הפוליסה גבולות אחריות או סכומי ביטוח	מספר הפוליסה	נוסח ומנהדרות פוליסה	תאריך תחילה	תאריך סיום (כולל תקופת הרצה 30 יום)	גבול האחריות / סכום ביטוח / שולי העבודה		כיסויים נוספים בתוקף וביטול חריגים יש לציין קוד כיסוי בהתאם לנספח ד'		
					סכום	מטבע			
כל הסיכונים עבודות קבלניות		ביט			100%	ש	309 ויתור על תחלוף לטובת מבקש האישור		
רכוש עלבדים					10% מסכום הביטוח מינני 500,000 ₪	ש	313 כיסוי בגין נזקי טבע		
רכוש סמוך					10% מסכום הביטוח מינני 500,000 ₪	ש	314 כיסוי גניבה פריצה ושוד		
פינוי הריסות					10% מסכום הביטוח מינני 500,000 ₪	ש	316 כיסוי רעידת אדמה		
ציד ומתקני עזר					10% מסכום הביטוח מינני 500,000 ₪	ש	318 מבקש האישור מבוטח נוסף		
נזק ישיר ועקיף כתוצאה מתכנון לקוי, עבודה לקויה וחומרים לקויים					10% מסכום הביטוח מינני 500,000 ₪	ש	328 ראשוניות		
הוצאות תכנון, מדידה, פיקוח והשגחה לאחר נזק, הוצאות שכר דירה והוצאות הכנת תביעה					10% מסכום הביטוח מינני 500,000 ₪	ש	324 מוטב לתגמולי הביטוח – מבקש האישור		
אחסנה מחוץ לאתר והעברה יבשתית					10% מסכום הביטוח מינני 500,000 ₪	ש			
העד ויברציות והחלשת משען					10% מסכום הביטוח מינני 250,000 ₪	ש			

חתימה וחותמת המציע: _____

מכרז פומבי מס' 7/23

לביצוע עבודות שיפוץ מחלקת הגזברות

-2-

הנפקת		תאריך	אישור קיום ביטוחים - ביטוח עבודות קבלניות / בהקמה				
302 אחריות צולבת. 307 קבלנים וקבלני משנה 309 ויתור על תחלוף לטובת מבקש האישור 312 כיסוי נזק שנגרם 315 תביעות המל"ל כתוצאה משימוש בצמ"ה 318 מבקש האישור מבוטח נוסף 322 מבקש האישור מוגדר כצד ג' 328 ראשוניות 329 רכוש מבקש האישור יחשב כצד ג'	ש		4,000,000			ביט	צד ג'
304 הרחב שיפוי 307 קבלנים וקבלני משנה 309 ויתור על תחלוף מבקש האישור 319 מבוטח נוסף היה ויחשב כמעבדים 328 ראשוניות	ש		20,000,000			ביט	אחריות מעבידים
302 אחריות צולבת 304 הרחב שיפוי 307 קבלנים וקבלני משנה 309 ויתור על תחלוף לטובת מבקש האישור 315 תביעות המל"ל 318 מבקש האישור מבוטח נוסף 328 ראשוניות	ש		1,000,000			ביט	ביטוח חבות מוצר עם גמר ביצוע הפרוייקט
302 אחריות צולבת 304 הרחב שיפוי 307 קבלנים וקבלני משנה 309 ויתור על תחלוף לטובת מבקש האישור 315 תביעות המל"ל 318 מבקש האישור מבוטח נוסף 328 ראשוניות	ש		1,000,000			כלל ביט 2018 או נוסח דומה לו.	ביטוח אחריות מקצועית
פירוט השירותים: (בכפוף לשירותים המפורטים בחוזה בין המבוטח למבקש האישור. יש לציין את קוד השירות מתוך הרשימה המפורטת בנספח ג'):							
069							
ביטול/שינוי הפוליסה:							
שינוי לרעת מבקש האישור או ביטול של פוליסת ביטוח, לא ייבצע לתוקף אלא 60 יום לאחר משלוח הודעה למבקש האישור בדבר השינוי או הביטול.							
חתימת האישור							
המבטח:							

חתימה וחותמת המציע:

מכרז פומבי מס' 7/23

לביצוע עבודות שיפוץ מחלקת הגזברות

נספח 1

כתב כמויות

עמ' 34

תאריך: 21/12/2022

שיפוץ מחלקת גזברות

סעיף	תאור	יחידה	כמות	מחיר	סך הכל
פרק 02 עבודות בטון יצוק באתר					
תת פרק 02.01 חגורות בטון					
02.01.0010	ביצוע חגורת בטון בחתך כ 20/20 ס"מ ב-30 מעל רצפת בטון קיימת לצורך ביצוע מערכת איטום באזור חדרים רטובים, לרבות עיגון ברצפה ובקירות ע"י קידוח והתקנת מוטות ברזל לפי הוראות המפקח בשטח, הכל עד ביצוע מושלם.	מטר	5.50	200.00	1,100.00
02.01.0020	חגורות אנכיות בטון ב-30 (שקיעה 5", חשיפה 2-4) במידות 10/20 ס"מ עבור חיבור מחיצות ניצב לקיר/עמוד.	מ"ק	0.20	1,980.00	396.00
סה"כ 02.01 חגורות בטון					
					1,496.00
תת פרק 02.02 קידוחים					
02.02.0010	ביצוע קידוח במקדח יהלום באלמנטים מבטון מזוין קיים עובי קיר/תקרה עד 30 ס"מ, לביצוע חורים בקוטר עד 3".	יח'	6.00	345.00	2,070.00
02.02.0020	ביצוע קידוח במקדח יהלום באלמנטים מבטון מזוין בעובי עד 30 ס"מ, להעברת צנרת ביוב בקוטר 110 ס"מ, המחיר עבור ביצוע קידוח בתקרות וקירות.	יח'	2.00	410.00	820.00
סה"כ 02.02 קידוחים					
					2,890.00
סה"כ 02 עבודות בטון יצוק באתר					
					4,386.00

דאטום מהנדסים בע"מ כפר כנא טל: 04-6419957 פקס: 04-6411646

סעיף	תאור	יחידה	כמות	מחיר	סך הכל
פרק 04 עבודות בניה					
תת פרק 04.01 בניה בבולקי בטון					
04.01.0010	מחיצות בלוקי בטון עובי 10 ס"מ, לרבות שילוב בניה חדשה בבניה קיימת, המחיר כולל ביצוע חגורת בטון בגובה מנימלי של 20 ס"מ מעל מחיצות ו/או פתחים, לרבות שטראבות בחיבור ניצב קיר עם ברזל, הכל עד ביצוע מושלם.	מ"ר	25.00	220.00	5,500.00
04.01.0015	מחיצות בלוקי בטון עובי 20 ס"מ, לרבות שילוב בניה חדשה בבניה קיימת, המחיר כולל ביצוע חגורת בטון בגובה מנימלי של 20 ס"מ מעל מחיצות ו/או פתחים, לרבות שטראבות בחיבור ניצב קיר עם ברזל, הכל עד ביצוע מושלם.	מ"ר	10.00	260.00	2,600.00
04.01.0020	סגירת פתחים בשטחים קטנים (חלונות, דלתות, מעברים וכד'), בקירות בלוקי בטון/איטונג/פומיס קיימים בעובי 20 ס"מ, לרבות שילוב בניה חדשה בבניה קיימת ע"י שיני קשר מבטון, המחיר כולל ביצוע טיח פנים וחוף לרבות התחברות עם טיח קיים ע"י רשת, הכל עד ביצוע מושלם, באישור המפקח.	מ"ר	6.00	500.00	3,000.00
04.01.0030	כנ"ל סגירת פתחים בשטחים קטנים (חלונות, דלתות, מעברים וכד'), בקירות בלוקי בטון/איטונג/פומיס קיימים בעובי 10 ס"מ, לרבות שילוב בניה חדשה בבניה קיימת ע"י שיני קשר מבטון, המחיר כולל ביצוע טיח פנים וחוף לרבות התחברות עם טיח קיים ע"י רשת, הכל עד ביצוע מושלם, באישור המפקח.	מ"ר	7.00	500.00	3,500.00
04.01.0040	ביצוע עבודות חציבה בקירות קיימות לצורך הנחת צנרת חשמל וקופסאות, צנרת מים וכו', לרבות ביטון תיקון טיח וצבע הכול עד ביצוע מושלם.	מטר	40.00	45.00	1,800.00
סה"כ 04.01 בניה בבולקי בטון					16,400.00
סה"כ 04 עבודות בניה					16,400.00

דאטום מהנדסים בע"מ כפר כנא טל: 04-6419957 פקס: 04-6411646

סעיף	תאור	יחידה	כמות	מחיר	סך הכל
פרק 05 עבודות איטום					
תת פרק 05.01 איטום גגות ביריעות ביטומניות					
05.01.0010	איטום גגות שטוחים ב-2 שכבות של יריעות ביטומניות אלסטומריות מושבחות בפולימר SBS, בעובי 4 מ"מ, מסוג "פוליפז 4R" או "ביטומגום 4R" או "ספירפלס 4R לבן" או "ישראלנבה 4R" או ש"ע, עם שריון לבד פוליאסטר וציפוי עליון מחול. היריעות בשכבה התחתונה מולחמות לתשתית והיריעות בשכבה העליונה מולחמות ליריעות השכבה התחתונה, לרבות פריימר ביטומני מסוג "פריימר 101" או "פריימר GS-474" או "פריימר B-191" או ש"ע בכמות 300 גר/מ"ר	מ"ר	60.00	130.00	7,800.00
05.01.0020	איטום רולקות ב-2 שכבות של רצועות חיזוק/חיפוי מיריעות ביטומניות פלסטומריות, דרגה R מושבחות בפולימר APP, בעובי 4 מ"מ, עם שריון לבד פוליאסטר. רצועת חיזוק תחתונה ברוחב 30 ס"מ עם ציפוי חול ורצועות חיפוי עליונות ברוחב עד 50 ס"מ עם ציפוי אגרגט. לרבות פריימר ביטומני מסוג "פריימר 101" או "פריימר GS-474" או "פריימר B-191" או ש"ע בכמות 300 גר/מ"ר ומסטיק ביטומני בקצה העליון של רצועת החיפוי	מטר	40.00	50.00	2,000.00
05.01.0030	קביוע רצועות חיפוי ביטומניות על המעקות באמצעות פרופיל אלומיניום לרבות מילוי המרווח שבין הפרופיל והמעקה ע"י חומר אטימה אלסטומרי	מטר	40.00	28.00	1,120.00
05.01.0040	איטום מעברים, פתחים וחורים בקירות בעזרת סתימת וסגירת הפתחים בחומר סיקה מתאים לרבות חומר איטום מאושר ע"י המפקח, הכל עד ביצוע מושלם.	יח'	10.00	70.00	700.00
סה"כ 05.01 איטום גגות ביריעות ביטומניות 11,620.00					
תת פרק 05.02 איטום רצפות חדרים רטובים					
05.02.0010	איטום רצפות חדרים ומטבחון רטובים בציפויים ביטומניים אלסטומריים מושבחים בפולימרים מסוג "אלסטופלקס" או "אלסטופז" או "מסטיגום 10" או ש"ע, 2 שכבות ציפוי בכמות כוללת של 3 ק"ג/מ"ר לקבלת ציפוי יבש בעובי של 2 מ"מ	מ"ר	24.00	80.00	1,920.00
05.02.0020	רולקות משולשות במידות 5x5 ס"מ ועד 7x7 ס"מ מטיט צמנט 1:3	מטר	60.00	22.00	1,320.00
סה"כ 05.02 איטום רצפות חדרים רטובים 3,240.00					

דאטום מהנדסים בע"מ כפר כנא טל: 04-6419957 פקס: 04-6411646

סעיף	תאור	יחידה	כמות	מחיר	סך הכל
	פרק 06 נגרות אומן ומסגרות פלדה				
	תת פרק 06.01 דלתות עץ, פולימר וזכוכית				
06.01.0010	דלת פולימר מלא (100%) חד כנפית לפתיחה צירית מילוי פלקסבורד לבידוד אקוסטי, סדרת "FRAMES" דגם "C", ספק "רב-בריח" מנעול מגנטי לנעילה שקטה ואטם היקפי להפחתת רעשים, במידות 90-100/210 ס"מ, גוון לפי בחירת האדריכל, לרבות משקוף רוחב עד 16 ס"מ מותאם לקיר גבס/בלוק עמיד במים בגוון תואם לדלת והלבשות רחבות WPC עמידות במים, מנעול מגנטי וידית מעוצבת, עמידה בפני נזקי מים, לרבות סטופר, הכל עד ביצוע מושלם. לפי מ-03 ברשימת מסגרות	יח'	10.00	3,000.00	30,000.00
	סה"כ 06.01 דלתות עץ, פולימר וזכוכית				30,000.00
	תת פרק 06.02 דלתות פלדה				
06.02.0010	דלת חד כנפית דוגמת משרדית של רב בריח או ש"ע מפח מגולוון במידות 90/210 ס"מ ומשקוף פח מגולוון בעובי 1.5 מ"מ, הכנף מורכבת משני לוחות פלדה מגולוונים עם מילוי פוליאוריטן או צמר סלעים, לרבות צביעה בתנור, מנעול צילינדר, לרבות מחזיר שמן הידראולי, סטופר, גוון RAL-9016 או לפי בחירת האדריכל, הכל לפי פרט מ-02 ברשימת המסגרות.	יח'	3.00	4,100.00	12,300.00
06.02.0020	דלת פלדה דו כנפי של רב-בריח דגם "מינימאל" או ש"ע, במידות 180-220/210 ס"מ, מגולוונת בגמר צבע אנפורנה 6692. הדלת בעובי 1.25 מ"מ עם חיזוקי פלדה אורך ורוחב פנימיים בעלת הפחתת רעש DB30 עובי דלת 50 מ"מ, הדלת מסופקת עם גומי אטימה היקפי. לרבות משקוף בנייה מפלדה מגולוונת בעובי 1.5 מ"מ, עם ידית משיכה, המחיר כולל הובלה והתקנה עד ביצוע מושלם. לפי מ-04 ברשימת מסגרות.	יח'	1.00	13,000.00	13,000.00
06.02.0030	תוספת לדלת עבור מנגנון וידית בהלה	יח'	1.00	1,200.00	1,200.00
	סה"כ 06.02 דלתות פלדה				26,500.00

דאטום מהנדסים בע"מ כפר כנא טל: 04-6419957 פקס: 04-6411646

סעיף	תאור	יחידה	כמות	מחיר	סך הכל
תת פרק 06.03 ארונות מטבח					
06.03.0010	יחידת ארון מטבח תחתון עשוי סנדוויץ' במידות 235/60/90 ס"מ, ציפוי פנים וציפוי חוץ פורמייקה P.F, סוקל תחתון סנדוויץ'. הארון כולל: 5 מגירות, 4 דלתות פתיחה רגילה, 3 מחיצות, 2 דפנות, 5 מדפים, הכל לפי רשימת נגרות נ-01. גוון לפי בחירת האדרכל עד 4 גוונים שונים, הכל לפי רשימת נגרות נ-01.	יח'	1.00	4,200.00	4,200.00
06.03.0020	יחידת ארון מטבח עליון עשוי סנדוויץ' במידות 235/30/73 ס"מ, ציפוי פנים וציפוי חוץ פורמייקה P.F, הארון כולל: 5 דלתות פתיחה רגילה, 2 מחיצות, 2 דפנות, 6 מדפים, הכל לפי רשימת נגרות נ-01. גוון לפי בחירת האדרכל עד 4 גוונים שונים, הכל לפי רשימת נגרות נ-01.	יח'	1.00	3,600.00	3,600.00
06.03.0030	מדף תלוי במידות 235/30/30 ס"מ עשוי דיקט מצופה פורמייקה מכול הצדדים דמוי עץ או לפי בחירת האדרכל בעובי 3 ס"מ עם ארבע דפנות, לרבות גב, הכל לפי רשימת נגרות נ-01.	יח'	1.00	1,850.00	1,850.00
06.03.0040	נישה למקרר בצורת "ח" במידות 105/180/180 ס"מ ובעומק 80 ס"מ עשויה דיקט מצופה פורמייקה מכול הצדדים דמוי עץ או לפי בחירת האדרכל בעובי 3 ס"מ, הכל לפי רשימת נגרות נ-02.	יח'	1.00	3,150.00	3,150.00
06.03.0050	משטח עץ עשוי דיקט 3 ס"מ מצופה פורמייקה מעל נישה מגבס גוון לפי בחירת האדרכל, במידות 100/35 ס"מ, בחדר חשב שגר.	יח'	1.00	500.00	500.00
13,300.00	סה"כ 06.03 ארונות מטבח				
תת פרק 06.04 מאחז יד ושונות					
06.04.0010	מאחז יד מצינור פלב"מ 304 (נירוסטה), בקוטר 1 1/2" לרבות חיזוקים לקיר/מעקה ורוזטות לכיסוי החיבור	מטר	3.00	590.00	1,770.00
06.04.0015	מאחז יד בחדר מדרגות מצינור פלדה מגולוון וצבוע בתנור, בקוטר 1 1/2" לרבות חיזוקים לקיר/מעקה ורוזטות לכיסוי החיבור	מטר	30.00	270.00	8,100.00
06.04.0020	אספקה והתקנת סורגים קבועים עשוי מפרופיל פלדה כדוגמת הקיים ו/או לפי בחירת האדרכל, עם חיבור וקבוע לקיר, מגולוון וצבוע גוון לפי בחירת האדרכל, הכל עד ביצוע מושלם.	מ"ר	5.00	800.00	4,000.00
13,870.00	להעברה בתת פרק 06.04				

דאטום מהנדסים בע"מ כפר כנא טל: 04-6419957 פקס: 04-6411646

סעיף	תאור	יחידה	כמות	מחיר	סך הכל
פרק 07 מתקני תברואה					
תת פרק 07.01 צנרת מים קרים וחמים					
	1. מחירי הצנורות והאביזרים המונחים בקרקע, כוללים את עבודת החפירה ו/או החציבה בכל סוגי הקרקע. 2. כל המחירים של חלקי המתכת הגלויים כוללים את הצביעה 3. העבודה כולל קידוחים בבטון בכל קוטר נדרש במידה וצריך				
07.01.0010	צנורות מגולבנים סקדיול 40 ללא תפר בקוטר 2" למים קרים וחמים מותקנים גלויים סמויים או במילוי, מחוברים בהברגות לרבות ספחים	מטר	12.00	155.00	1,860.00
07.01.0030	צנורות פוליאתילן מצולב למים קרים וחמים עם גרעין אלומיניום (MULTIGOL) בקוטר 16 מ"מ מותקנים סמויים בקירות ומעברים חלל תקרות, לרבות ספחי חיבור תליות ועטיפת בטון.	מטר	40.00	85.00	3,400.00
07.01.0040	כנ"ל אך קוטר 20-25 מ"מ, התקנה כנ"ל.	מטר	30.00	95.00	2,850.00
07.01.0060	בידוד לצנורות מים חמים משרולי "ארמפלקס" בעובי 3/4"-1/2", לצנורות בקוטר עד 1" כולל סרט דביק מ-פי.וי.סי	מטר	15.00	42.00	630.00
07.01.0070	עמדת כיבוי אש תקנית, כולל ברז שריפה 2" עם מצמד שטורץ, גלגלון 3/4" עם ברז פתיחה מהירה, 2 זרנוקים בקוטר 2" ובאורך 15 מ' עם מצמדי שטורץ, מזנק סילון/ריסוס 2" עם ברז כדורי. מותקנת בתוך נישה ארון.	קומפ'	1.00	2,500.00	2,500.00
07.01.0090	מטפי אבקה יבשה 6 ק"ג בתוך ארון כיבוי האש הנ"ל	יח'	1.00	250.00	250.00
סה"כ 07.01 צנרת מים קרים וחמים					11,490.00
תת פרק 07.02 מערכת נקזים ואיוורור					
	הערות: כל הספחים לצנרת דלוחין וביוב (ממתכת ומפלסטיק) בהנחה גלויה - יהיו בעלי עין ביקורת. מחירי הספחים עם או בלי עין ביקורת יהיו זהים במסגרת חוזה זה, העבודה כוללת קידוחים בכל קוטר נדרש בבטון במידת הצורך.				
07.02.0010	צנורות פוליפרופילן, בקוטר 40 מ"מ, מותקנים גלויים, סמויים, או במילוי, לרבות ספחים, ועטיפת בטון. (ניקוז מזגנים/כיורי רחצה)	מטר	75.00	75.00	5,625.00
להעברה בתת פרק 07.02					5,625.00

דאטום מהנדסים בע"מ כפר כנא טל: 04-6419957 פקס: 04-6411646

סעיף	תאור	יחידה	כמות	מחיר	סך הכל
	מהעברה				5,625.00
07.02.0020	צנורות פוליפרופילן, בקוטר 50 מ"מ, מותקנים גלויים, סמויים, או במילוי, לרבות ספחים, ועטיפת בטון.	מטר	75.00	90.00	6,750.00
07.02.0025	צנורות פוליאתילן בצפיפות גבוהה (H.D.P.E) בקוטר 63 מ"מ מותקנים גלויים, סמויים, או במילוי, לרבות ספחים, ועטיפת בטון. (ניקוז מזגנים ומעבדות)	מטר	30.00	155.00	4,650.00
07.02.0030	צנורות פוליאתילן בצפיפות גבוהה (H.D.P.E) בקוטר 110 מ"מ מותקנים גלויים, סמויים, או במילוי, לרבות ספחים, ועטיפת בטון. (לשפכים וניקוז מי גשם)	מטר	30.00	170.00	5,100.00
07.02.0050	כובע אוורור P.V.C קוטר 4"	יח'	1.00	150.00	150.00
07.02.0060	מחסום רצפה, מחסום תופי, קופסת ביקורת נופלת או רגילה בקוטר 100/50 מ"מ עשויים מפוליפרופילן לרבות מסגרת מרובעת ורשת או מכסה מוברג מפליז.	יח'	10.00	250.00	2,500.00
	סה"כ 07.02 מערכת נקזים ואיוורור				24,775.00
	<u>תת פרק 07.03 קבועות תברואיות ואביזריהן</u>				
	הערות: (1) כל הכלים הסניטריים מחרס יהיו מסוג א'. דגם לפי בחירת אדריכל / ייזם יש לאשר כלים לפני ההתקנה.				
07.03.0010	אספקה והתקנת אסלה מחרס לבן תלויה כדוגמת תוצרת "חרסה" דגם "לוטם 48" ו/או לפי בחירת האדריכל/ייזם, כולל מושב ומכסה טיפוס כבד עם צירי מתכת מצופים כרום, כולל מיכל הדחה סמוי. לרבות מנשא יעודי, ביטון וסגרת גבס לפי הצורך וכל הנדרש לביצוע מושלם. (קומפלט).	יח'	1.00	3,200.00	3,200.00
07.03.0020	נגיש- אסלת נכים תלויה מחרס לבן סוג א' דגם "ברקת" או ש"ע, באורך 69 ס"מ ובגובה 50 ס"מ, לרבות מיכל הדחה סמוי כולל לחצן ניקל/סטן ועיגון ע"י בטון, מושב ומכסה קשיח מחובר עם ברגי פלב"מ או ש"ע, לרבות מנשא יעודי, ביטון וסגרת גבס לפי הצורך וכל הנדרש עד ביצוע מושלם. (קומפלט)	יח'	1.00	3,800.00	3,800.00
07.03.0030	אספקה התקנת כיור רחצה חרס תלוי מעוגל רוחב 36 ס"מ עומק 27 ס"מ לבן מבריק מק"ט "53389", לרבות סיפון רחצה בראס גוון ניקל מק"ט "4855", או ש"ע, לרבות ברז ניל עם כל האביזרים הנדרשים עד ביצוע מושלם.	יח'	2.00	600.00	1,200.00
	להעברה בתת פרק 07.03				8,200.00

דאטום מהנדסים בע"מ כפר כנא טל: 04-6419957 פקס: 04-6411646

סעיף	תאור	יחידה	כמות	מחיר	סך הכל
	מהעברה				8,200.00
07.03.0040	אספקה והתקנת כיור מטבח מחרס לבן סוג א', במידות 60/40 ס"מ, דגם "קוראל 50" (מק"ט 549) או ש"ע, להתקנה שטוחה, מותקן מושלם עם כל האביזרים וסיפון 2" ליפסקי לרבות ברזי ניל מים חמים קרים, הכל עד ביצוע מושלם.	יח'	1.00	1,100.00	1,100.00
07.03.0050	אספקה והתקנת והתחברות לנק' מים ומחסום רצפה מקומת מרתף העבודה כוללת ביצוע קידוח יהלום בין הקומות סתימת מעברי בעזרת שרזול ושכבת איטום מאושרת ע"י המפקח בשטח, הכל עד ביצוע מושלם ותקין (עבור קו מים וביוב).	קומפ'	1.00	3,000.00	3,000.00
07.03.0060	דודי מים חמים 30 ליטר עם ציפוי אמאיל פנימי ובידוד פוליאוריטן יצוק לרבות כל האביזרים, שסתום אל חוזר 3/4" ושסתום בטחון, חיבור לנקודת מים וחשמל קיימת ותקופת אחריות של 3 שנים	יח'	1.00	1,900.00	1,900.00
14,200.00	סה"כ 07.03 קבועות תברואיות ואביזריהן				
	<u>תת פרק 07.04 ברזים ובר מים</u>				
	הערה: מחיר סוללה ו/או ברז ו/או מזרם להתקנה מעל הכיור או שיש בעמידה - לרבות ברז/ ברזי "ניל" עם צינור גמיש משורייני, וכל הנדרש לשם התקנה מושלמת				
07.04.0010	אספקה והתקנת סוללה לכיור בעמידה, עם פיה קצרה מסתובבת מסדרת "אלגרו" מק"ט 300142 או ש"ע גימור כרום, ידיית פעמונית, מותקן מושלם לרבות ברזי ניל וכל חומרי העזר	יח'	1.00	320.00	320.00
07.04.0020	נגיש- אספקה והתקנת סוללה לכיור עם פיה ארוכה מסתובבת וידיית מרפק להתקנה בעמידה מסדרת "אופק" מק"ט 70904 או ש"ע, גימור כרום, מותקן מושלם, לרבות ברזי ניל וכל חומרי העזר	יח'	1.00	450.00	450.00
07.04.0030	אספקה והתקנת סוללה למטבח נשלף גבוה מעוצב, עשוי BRASS, בעל מזלף נשלף 2 מצבי זרימה, מנגנון קרמי ספרדי, פיה מסתובבת" מק"ט 900161. או ש"ע, מותקן מושלם, לרבות ברזי ניל וכל חומרי העזר	יח'	1.00	900.00	900.00
07.04.0040	אספקה והתקנת ברז שופך 100 מ"מ מהקיר כדוגמת תוצרת "חמת" קוטר 1/2" עם ידיית בקליט, התקנה בשירותים.	יח'	1.00	150.00	150.00
1,820.00	להעברה בתת פרק 07.04				

דאטום מהנדסים בע"מ כפר כנא טל: 04-6419957 פקס: 04-6411646

סעיף	תאור	יחידה	כמות	מחיר	סך הכל
פרק 08 מתקני חשמל מתח נמוך					
תת פרק 08.20 מובילים					
08.20.0010	תעלות ברוחב 200 מ"מ ובעומק 85 מ"מ מרשת ברזל מגולוון כולל חיזוק כנדרש .	מטר	25.00	60.00	1,500.00
סה"כ 08.20 מובילים 1,500.00					
תת פרק 08.30 כבלים ומוליכים					
08.30.0010	כבלים מסוג N2XY (XLPE) בחתך 5x16 ממ"ר קבועים למבנה, מונחים על סולמות או בתעלות או מושחלים בצינורות.	מטר	100.00	70.00	7,000.00
08.30.0020	אספקה, התקנה, בדיקה ושילוט כבל אופטי להתקנה פנימית 6 סיבים ITU-T G.652.D Single Mode 9/125 μm ומעטה HFFR, חיזוקי Kevlar, מבנה Tight Tube הכבל יכיל אלמנטים לחיזוק בעומס אנכי ויהיה בעל מעטה כולל שיכבת Kevlar בין המעטים.	מטר	100.00	16.00	1,600.00
08.30.0030	פאז פאנל אופטי 24 פורט סינגל מוד 1U	יח'	4.00	150.00	600.00
08.30.0040	חיבור כבל אופטי לפאז פאנל	יח'	20.00	50.00	1,000.00
08.30.0050	מגשר אופטי בין פאז פנל ל SFP	יח'	10.00	50.00	500.00
סה"כ 08.30 כבלים ומוליכים 10,700.00					
תת פרק 08.40 הארקות והגנות אחרות					
08.40.0010	פס השוואת פוטנציאלים מנחשת אלקטרוליטית בחתך 5X50 מ"מ כולל ברגים וטבעות פליז שלוט וחיבורים כחוק	יח'	1.00	750.00	750.00
08.40.0020	הארקת תקרה אקוסטית בכל חלקי המרפאה באמצעות מוליך נחושת 16 ממ"ר ושלה תיקנית, עם סימון מיקום נקודת ההארקה מתחת לתקרה אקוסטית ע"י מדבקה מתאימה - קומפלט עבור קומה שלמה	נק'	15.00	150.00	2,250.00
08.40.0030	נקודת הארקה לצנרת מים במוליך נחושת 25 ממ"ר כולל צנרת מגן ושלה תיקנית	נק'	1.00	180.00	180.00
08.40.0040	הארקת כל תעלות החשמל והתקשורת (רשת, פח וסולמות) בכל חלקי המתקן באמצעות מוליך נחושת 16 ממ"ר ושלה תיקנית, עם סימון מיקום נקודת ההארקה ע"י מדבקה מתאימה - קומפלט	מטר	60.00	18.00	1,080.00
להעברה בתת פרק 08.40 4,260.00					

דאטום מהנדסים בע"מ כפר כנא טל: 04-6419957 פקס: 04-6411646

סעיף	תאור	יחידה	כמות	מחיר	סך הכל
	מהעברה				4,260.00
08.40.0050	נקודת הארקה נפרדת להשוואת פוטנציאל בצינור מריכף 20/25 מ"מ קוטר ומוליך נחושת עד 16 מ"מ, מחוברת בקצה אחד לפס PA ברכוז הארקות ובקצה השני לאלמנט המתכתי - קומפלט	קומפ'	15.00	150.00	2,250.00
	סה"כ 08.40 הארקות והגנות אחרות				6,510.00
	תת פרק 08.60 לוח E1				
	לוחות חשמל יבוצעו לפי תקן 61439 על כל חלקיו				
08.60.0010	מבנה לוח חשמל ראשי E1, עשוי מפח פלדה בעומק עד 35 ס"מ להג תקנה על הקיר גישה חזיתית בלבד עם פנלים ודלת, בנוי בהתאם לתכניות ולמפרט הטכני, כולל פנלים, פסי חיזוק, פסי צבירה 160 אמפר, כיסויים, וכולל כל ציוד העזר הדרוש להתקנה והפעלה תקינה	מ"ר	1.50	3,500.00	5,250.00
08.60.0020	אספקת והתקנת והובלת מבנה לוח חשמל מסעיף קודם	יח'	1.00	3,000.00	3,000.00
08.60.0030	מא"ז לזרם נומינלי עד 25 אמפר חד קוטבי, כושר ניתוק 10 קילואמפר	יח'	40.00	48.00	1,920.00
08.60.0040	מא"ז לזרם נומינלי עד 25 אמפר חד קוטבי, עם ניתוק האפס, כושר ניתוק 10 קילואמפר	יח'	1.00	102.00	102.00
08.60.0050	מא"ז לזרם נומינלי עד 25 אמפר תלת קוטבי כושר ניתוק 10 קילואמפר	יח'	3.00	192.00	576.00
08.60.0060	מא"ז לזרם נומינלי עד 32 אמפר תלת קוטבי כושר ניתוק 10 קילואמפר	יח'	2.00	195.00	390.00
08.60.0070	מפסיקי זרם חצי אוטומטיים עד 3X40 אמפר כושר ניתוק 22 קילואמפר בהגנה תרמית ומגנטית ניתנת לכיוון	יח'	1.00	815.00	815.00
08.60.0080	מפסיקי זרם חצי אוטומטיים עד 3x63 אמפר כושר ניתוק 36 קילואמפר בהגנה תרמית ומגנטית ניתנת לכיוון כדוגמת NS160N כולל מגעי עזר תוצרת מרלין ג'רין או שו"ע מאושר	יח'	2.00	950.00	1,900.00
08.60.0090	מגענים תלת קוטביים לזרם עד 12 אמפר 5.5KW - AC3	יח'	3.00	200.00	600.00
08.60.0100	מגענים תלת קוטביים לזרם עד 25 אמפר 11KW - AC3	יח'	1.00	295.00	295.00
	להעברה בתת פרק 08.60				14,848.00

דאטום מהנדסים בע"מ כפר כנא טל: 04-6419957 פקס: 04-6411646

סעיף	תאור	יחידה	כמות	מחיר	סך הכל
	מהעברה				14,848.00
08.60.0110	מגענים תלת קוטביים לזרם עד 40 אמפר 27KW - AC3	יח'	1.00	650.00	650.00
08.60.0120	מנורת סימון עם מכסה צבעוני, כולל נורות מולטילד	יח'	3.00	60.00	180.00
08.60.0130	ממסר צעד 1 N.O. לז"נ 16 אמפר	יח'	4.00	120.00	480.00
08.60.0140	בורר 3 מצבים 1-0-2	יח'	1.00	120.00	120.00
08.60.0150	מפסק שעון אסטרונומי שני ערוצים	יח'	1.00	900.00	900.00
08.60.0160	סליל הפסקה TC או סליל סגירה למאמ"ת עד A3X630	יח'	1.00	390.00	390.00
08.60.0170	מנתק הספק מדגם PKZM ל- 2.4-4 אמפר.	יח'	1.00	350.00	350.00
08.60.0180	ממסר פחת 4X40 אמפר רגישות 30 מיליאמפר, דגם A	יח'	4.00	320.00	1,280.00
08.60.0190	מנתק מבטיחים עם 3X32 אמפר לרבות נתיכי HRC	יח'	1.00	150.00	150.00
08.60.0200	מגן מתח יתר 280V, עומד בזרם קצר של 4, 100KA קוטבי	יח'	1.00	1,800.00	1,800.00
08.60.0210	משנה זרם עד 80/5 אמפר	יח'	3.00	180.00	540.00
08.60.0220	רב מודד דיגיטלי דגם ELNET-VIP תוצרת ישומי בקרה או ש"ע מאושר	יח'	1.00	1,620.00	1,620.00
08.60.0230	יחידת התראה עבור מרכזיית גילוי אש/עשן דגם ISO-556B-1 תוצרת מצג בקרה בע"מ	יח'	1.00	300.00	300.00
23,608.00	סה"כ 08.60 לוח E1				
	תת פרק 08.70 אביזרים				
08.70.0010	מחבר RJ-45 (קיסטון) מסוכך מלא HARDWARE כולל CAT-7, 1,500MHZ STP CONNECTING, בתקן EIA/TIA-568 עם תו תקן של מעבדה חיצונית מוסמכת בלתי תלויה, להתקנה בקופסא או בלוח ניתוב מודולרי, לרבות התקנה וחיווט	יח'	5.00	45.00	225.00
08.70.0020	קופסת רב תקע תחה"ט כדגם D-17 תוצרת ע.ד.א או ש"ע מאושר, כולל 4 ב"ת חשמל עם תריסי הגנה, 2 ב"ת RJ45 לטלפון, 2 ב"ת RJ45 למחשב, מקום שמור, וכולל מחיצות קבועות - קומפלט	יח'	12.00	350.00	4,200.00
4,425.00	להעברה בתת פרק 08.70				

דאטום מהנדסים בע"מ כפר כנא טל: 04-6419957 פקס: 04-6411646

סעיף	תאור	יחידה	כמות	מחיר	סך הכל
	מהעברה				4,425.00
08.70.0030	קופסת רב תקע תחה"ט כדגם D-14 תוצרת ע.ד.א או שו"ע מאושר, כולל 2 ב"ת חשמל עם תריסי הגנה, 1 ב"ת RG6 לטליוויזיה, 1 ב"ת RJ45 למחשב, מקום שמור, וכולל מחיצות קבועות - קומפלט	יח'	3.00	300.00	900.00
08.70.0040	מ"ז פקט עד 1x25 אמפר מותקן בקופסה IP65 מוגנת מים	יח'	10.00	140.00	1,400.00
סה"כ 08.70 אביזרים					6,725.00
תת פרק 08.80 גופי תאורה, מנורות ואביזריהם					
כל גופי התאורה יהיו עם היתר לסימון בתו תקן בתוקף, או תעוד בדיקה מלאה תקינה על ידי מכון התקנים					
גופי התאורה יהיו מהדגם והתוצרת הרשומים בכתב הכמויות. אין להתקין גופי תאורה מדגם אחר ללא אישור בכתב מהמפקח והמתכנן					
משנקים אלקטרוניים יהיו אחד מהדגמים האלה VOSSLOH SCHWABE, HELVAR, OSRAM, PHILIPS.					
08.80.0010	גוף תאורה מרובע 37W 60/60 שקוע בתקרה דגם UNILED שיווק לירד שטייניץ או שו"ע מאושר כולל נורת לד 4020LM-4000K דרייבר וכל ציוד העזר הדרוש להתקנה והפעלה תקינה	יח'	22.00	280.00	6,160.00
08.80.0015	גוף תאורה מרובע 27W 60/60 שקוע בתקרה דגם UNILED שיווק לירד שטייניץ או שו"ע מאושר כולל נורת לד 3000LM-4000K דרייבר וכל ציוד העזר הדרוש להתקנה והפעלה תקינה	יח'	6.00	260.00	1,560.00
08.80.0020	גוף תאורה דו-תכליתי דגם חץ 8 LED תוצרת געש, הכולל מצבר ניקל, מערכת הפעלה, מטען, נורת בקרה ונורות מסוג LED, וכולל שילוט יציאה מתאים לפי דרישה קומפלט	יח'	4.00	350.00	1,400.00
08.80.0030	ג"ת חירום לדים דגם EL-602 תוצרת אלקטרולייט או שו"ע מאושר, כולל נורת לד 3W עם עדשה מתאימה לגובה התקנה	יח'	15.00	260.00	3,900.00
להעברה בתת פרק 08.80					13,020.00

דאטום מהנדסים בע"מ כפר כנא טל: 04-6419957 פקס: 04-6411646

סעיף	תאור	יחידה	כמות	מחיר	סך הכל
	מהעברה				13,020.00
08.80.0080	גוף תאורת חוץ דגם סטאר לד תוצרת געש כולל ציוד ונורת לד 26W, מתאם מתכוונן להתקנה לקיר, וכולל כל הציוד ואביזרי העזר הדרושים להתקנה והפעלה תקינה - קומפלט	יח'	3.00	550.00	1,650.00
08.80.0090	גוף תאורה עגול שקוע בתקרה דגם סינתוס לד תוצרת THORN, כולל נורת מודול לד 1100Lm-4000K, דרייבר, וכולל כל האביזרים וציוד העזר הדרושים להתקנה והפעלה תקינה	יח'	20.00	280.00	5,600.00
08.80.0100	גוף תאורה דגם לארא לד תוצרת THORN, כולל נורת לד 18W וכולל כל ציוד העזר הדרוש להתקנה והפעלה תקינה	יח'	3.00	250.00	750.00
	סה"כ 08.80 גופי תאורה, מנורות ואביזריהם				21,020.00
	תת פרק 08.90 נקודות וסעיפים מיוחדים				
08.90.0010	נקודת מאור מושלמת במעגל חד פאזי כבלי נחושת N2XY ו/או מוליכי נחושת XLPE 1.5 מ"מ, מושחלים בצנרת מריכף 20 מ"מ קוטר, ו/או בכבלים בתעלות, כולל הצנרת מותקנים תה"ט ו/או ביציקות ו/או בתקריות וכן מ"ז למאור יחיד/כפול, חילוף, צלב, או מוגן מים או משוריין דגם CHORUS תוצרת גוויס או שו"ע, ומוליך נוסף עבור נקודה לתאורת חירום אם נדרש הכל מושלם להפעלה תקינה.	נק'	80.00	185.00	14,800.00
08.90.0020	נקודת לחצן מואר עבור ניתוק תאורה ומזגנים, מושלמת במעגל חד פזי במוליכי XLPE או כבלים N2XY/FR 1.5 מ"מ, מושחלים בצנרת מריכף 20 מ"מ קוטר, ו/או בכבלים בתעלות, כולל הצנרת מותקנים תה"ט ו/או ביציקות ו/או בתקריות וכן לחצן מואר דגם לפי מפרט טכני הכל מושלם	נק'	2.00	220.00	440.00
08.90.0030	נקודת ב"ת 16 אמפר מושלמת עשויה מוליכי XLPE או כבלי N2XY/FR 2.5 מ"מ מושחלים בצנרת מריכף 20 מ"מ קוטר ו/או בכבלים בתעלות ו/או צינור מרירון, וכן שקע 16 אמפר יחיד דגם SYSTEM תוצרת גוויס מותקן תה"ט או בתעלת פלסטיק/אלומיניום, הכל מושלם	נק'	20.00	222.00	4,440.00
08.90.0040	תוספת לנקודת ב"ת עבור ב"ת מוגן מים	נק'	4.00	60.00	240.00
08.90.0050	תוספת לנקודת ב"ת עבור ב"ת דגם CEE	נק'	3.00	100.00	300.00
	להעברה בתת פרק 08.90				20,220.00

דאטום מהנדסים בע"מ כפר כנא טל: 04-6419957 פקס: 04-6411646

סעיף	תאור	יחידה	כמות	מחיר	סך הכל
	מהעברה				20,220.00
08.90.0060	תוספת לנקודת ב"ת עבור אביזר כפול תה"ט/טעה"ט	נק'	2.00	60.00	120.00
08.90.0070	נקודת ב"ת כנ"ל, אך ללא אביזר סופי (הזנה לקופסת רב שקע)	נק'	12.00	200.00	2,400.00
08.90.0080	נקודת הכנה למזגן במוליכים 3x2.5 ממ"ר וצנרת 25 מ"מ קוטר תה"ט, וכן שקע למזגן כולל שקע בריטי - קומפלט	נק'	12.00	280.00	3,360.00
08.90.0090	נקודת טלפון או אינטרקום מושלמת בצנור מריכף ו/או צינור מרירון 25 מ"מ קוטר עם כבל ארבע-זוגי מותקן תה"ט מתה"ר ועד לנקודה וכן אביזר סיום דגם SYSTEM תוצרת גוויס, הכל מושלם	נק'	2.00	145.00	290.00
08.90.0095	נקודות ב"ת כנ"ל אך ללא אבזר סופי (הזנה לקופסת רב שקע)	נק'	12.00	130.00	1,560.00
08.90.0100	נקודת הכנה לטלויזיה עשויה צינור מריכף 20 מ"מ עם כבל קואקסיאלי RG6, שקע לטלויזיה דגם SYSTEM תוצרת גוויס להתקנה תה"ט, קופסאות הסתעפות, כל הקו מקופסאות ההסתעפות כולל חלקו בקו החלוקה, הכל מושלם	נק'	1.00	140.00	140.00
08.90.0110	נקודת הכנה למערכות מ.ג.מ. (גילוי פריצה, רמקול להקרנה,) עשויה צנרת מריכף 20 מ"מ עם חוט משיכה, קופסאות הסתעפות ותיבות מעבר מותקנים כנ"ל כולל הקוים מתיבת ההסתעפות המרכזית/ תעלת רשת עד נק' ההכנה	נק'	20.00	140.00	2,800.00
08.90.0120	נקודת הכנה לגילוי אש/עשן עשויה צנרת מריכף 20 מ"מ עם מוליך 4 גידי בחתך 1.0 ממ"ר למוליך בהתאם לת"י 1220, מקופסאות הסתעפות ותיבות מעבר מותקנים כנ"ל כולל הקוים מתיבת ההסתעפות המרכזית עד נק' ההכנה	נק'	22.00	230.00	5,060.00
08.90.0130	נקודת הכנה למערכת כריזה משולבת גלוי אש עשויה צנרת מריכף צבע אדום 20 מ"מ או 25 מ"מ עם וכבל 16AWG למערכת כריזה לת"י 1220, קופסאות הסתעפות ותיבות מעבר מותקנים כנ"ל כולל הקוים מתיבת ההסתעפות המרכזית/ תעלת רשת עד נק' ההכנה	נק'	10.00	230.00	2,300.00
08.90.0140	לחצן ניתוק כללי כולל כבל 3x1.5 N2XY ממ"ר, צינור מריכף בקוטר 20 מ"מ, מהלוח עד הלחצן וכולל לחצן - קומפלט	קומפ'	1.00	400.00	400.00
	להעברה בתת פרק 08.90				38,650.00

דאטום מהנדסים בע"מ כפר כנא טל: 04-6419957 פקס: 04-6411646

סעיף	תאור	יחידה	כמות	מחיר	סך הכל
פרק 09 עבודות טיח					
תת פרק 09.01 טיח פנים					
	הערות: 1. מחירי טיח פנים שלהלן כוללים עבודות הכנה - חיספוס/גירוד שטחי הרקע ו/או ביצוע שכבת הרבצה ו/או תוספת דבק מיוחד למלט ו/או כל אמצעי אחר שיאושר ע"י המפקח. 2. מחירי טיח פנים שלהלן כוללים עיבוד מקצועות (פינות) וחיזוק ע"י זוויתני רשת, זוויתני פלדה וכד'.				
09.01.0010	טיח פנים שתי שכבות שכבת טיח מישרת ושכבת שליכט לבן, סרגל בשני כיוונים על שטחים מישוריים, לרבות עיבוד מקצועות (פינות) וזוויתנים.	מ"ר	100.00	100.00	10,000.00
09.01.0020	הרבצת טיח צמנט בחדרים רטובים (חדרי שרותים).	מ"ר	40.00	28.00	1,120.00
09.01.0030	תיקוני סדקים בקירות פנים לרבות: סיתות הטיח לאורך הסדק ברוחב 15 ס"מ, עד פני הבלוק, טיוח בטיח צמנט לרבות רשת X.P.M, לרבות שתי שכבת שפכטל מוכן לצבע.	מטר	25.00	65.00	1,625.00
סה"כ 09.01 טיח פנים					
					12,745.00
תת פרק 09.02 טיח חוץ					
09.02.0010	טיח חוץ חלק על שטחים מישוריים בשתי שכבות, הרבצה תחתונה עשירה צמנטית עשויה מאלג' ושכבת טיח מיישרת סרגל בשני כיוונים, מוכן ליישום שכבת שליכט צבעוני (המשולם בנפרד), המחיר כולל אספקה, התקנה ופירוק של פיגום תקני לכל תקופת הביצוע, חובה להמציא אישור בונה פיגומים מוסמך כדן, החיר כולל כל הציוד הנדרש לביצוע מושלם.	מ"ר	80.00	110.00	8,800.00
09.02.0020	שליכט צבעוני אקרילי "TM50" או ש"ע במרקם בינוני על קירות גבס ו/או בטון ו/או בלוק (פנים וחוץ), בכמות של 2.4-3.3 ק"ג/מ"ר בשכבה, לרבות יסוד אקרילי בגוון השליכט ע"ג תשתית מיישרת, הגוונים לפי בחירת האדריכל ללא תוספת תשלום לגוון, עד 3 גוונים.	מ"ר	80.00	90.00	7,200.00
09.02.0030	תיקון על חשפים (גליפים) מישוריים ברוחב עד 22 ס"מ, לרבות עיבוד מקצועות (פינות) וזוויתנים, וסיתות טיח קיים פגום ותיקון, המחיר כולל צבע סופרקריל מ.ד הכל עד ביצוע מושלם.	מטר	100.00	45.00	4,500.00
סה"כ 09.02 טיח חוץ					
					20,500.00
סה"כ 09 עבודות טיח					
					33,245.00

דאטום מהנדסים בע"מ כפר כנא טל: 04-6419957 פקס: 04-6411646

סעיף	תאור	יחידה	כמות	מחיר	סך הכל
פרק 10 עבודות ריצוף וחיפוי					
תת פרק 10.00 הערות					
<p>כל הרצופים יהיו בגודל וגוון לפי בחירת המתכנן.</p> <p>על האריחים לעמוד בכל הנדרש על פי ת"י, וכן להיות בעלי עמידות לשחיקה כנדרש למוסדות ציבור, ועמידות בהחלקה כנדרש על פי ת"י</p> <p>המחיר כולל את כל החומרים והמלאכות הכרוכים בבצוע עבודת הריצוף לרבות, חיתוכים למיניהם, ריצוף באלכסון, התאמה לפינות, למשקופים ולאביזרים שונים ברצפה ובקירות, לרבות רובה אקרילית לבחירת האדריכל הכל עד לביצוע מושלם</p>					
סה"כ 10.00 הערות					
תת פרק 10.01 ריצוף באריחי גרניט פורצלן וקרמיקה					
10.01.0010	ריצוף באריחי קרמיקה / גרניט פורצלן על מצע מיוצב, במידות 60/60 ס"מ ספק "אלוני" דגם "Opea antracite matte", מק"ט 224294, או ש"ע, מקדם החלקה R-10, החיר כולל רובה אקרילית גוון לפי בחירת האדריכל	מ"ר	160.00	240.00	38,400.00
10.01.0020	שיפולים לריצוף הנ"ל, בגובה עד 10 ס"מ, חלקו העליון של השיפול מעובד	מטר	200.00	42.00	8,400.00
10.01.0030	ריצוף באריחי גרניט פורצלן/קרמיקה דמוי פרקט במידות 20/120 ס"מ, ספק "אלוני" דגם "Indiana-Roca", מק"ט 228454, או ש"ע, המחיר כולל רובה אקרילית גוון לפי בחירת האדריכל.	מ"ר	30.00	290.00	8,700.00
10.01.0040	שיפולים לריצוף הנ"ל, בגובה עד 10 ס"מ, חלקו העליון של השיפול מעובד	מטר	30.00	50.00	1,500.00
10.01.0050	חיפוי מדרגות במידות 30/16.5 ס"מ (כולל רום ושלח), בעובי מנימלי 3 ס"מ, משיש אבן גרניט לפי בחירת האדריכל ממחיר יסוד: 170 (לרום ושלח ביחד) גמר האבן: מלוטשת מכל צד החשוף לעיין, לרבות פס התנגדות להחלקה ברוחב 5 ס"מ, המחיר כולל ביצוע פנל בגובה 7 ס"מ, רום ורייזר בעובי עד 1 ס"מ.	מטר	5.00	425.00	2,125.00
סה"כ 10.01 ריצוף באריחי גרניט פורצלן וקרמיקה					
59,125.00					

דאטום מהנדסים בע"מ כפר כנא טל: 04-6419957 פקס: 04-6411646

סעיף	תאור	יחידה	כמות	מחיר	סך הכל
תת פרק 10.02 חיפוי קירות					
10.02.0010	חיפוי אריחי קרמיקה/גרניט פורצלן ע"ג קירות פנים חדרי שירותים, במידות 20/60 ס"מ, ספק "אלוני" דגם "Ghiaccio" ודגם "Azzurro", או ש"ע, המחיר כולל אספקה והתקנת פינות קרמיקה עשויות אלומיניום דגם לפי רשימת גמר, במפגש האנכי בין האריחים ואופקית במפגש בין הטיח לקרמיקה. המחיר כולל ביצוע אריחים בגוונים שונים לפי בחירת האדריכל המחיר כולל שכבת טיח מיושרת בשני הכיוונים, השכבה הנ"ל כלולה במחיר ולא תחושב בנפרד. המחיר כולל ביצוע רובה אקרילית גוון לבחירת האדריכל.	מ"ר	38.00	240.00	9,120.00
10.02.0020	חיפוי אריחי קרמיקה במידות 10/30 ס"מ, ספק"מ.דוכי" דגם "Ghiaccio", או ש"ע, על משטח שיש במטבח, המחיר כולל ביצוע רובה אקרילית גוון לפי בחירת האדריכל.	מ"ר	5.00	250.00	1,250.00
					10,370.00
סה"כ 10.02 חיפוי קירות					
תת פרק 10.03 משטחי שיש ושונות					
10.03.0010	משטח קוורץ של "אבן קיסר" דגם "2003" או ש"ע, בעובי 2 ס"מ וברוחב עד 65 ס"מ, לרבות קנט חזיתי עד גובה 5 ס"מ, המחיר כולל חיתוך פתח לכיור בהתקנה שטוחה ולברז בעמידה	מטר	2.50	1,800.00	4,500.00
10.03.0020	דלפק שיש "אבן קיסר" דגם "2003" או ש"ע, בעובי 2 ס"מ וברוחב 40 ס"מ, לרבות קנט חזיתי עד גובה 5 ס"מ, מורכב על זוויתן וצינורות מעוגנות לקיר, הכל עד ביצוע מושלם	מטר	2.00	1,500.00	3,000.00
10.03.0030	סף דלת משיש גרניט טבעי גוון לפי הריצוף מלוטש יפה בעובי 3 ס"מ ברוחב עד 30 ס"מ, מותקן בסיום ריצוף.	מטר	3.00	185.00	555.00
10.03.0050	פרופיל סף הפרדה מאלומיניום דגם "5829" ספק "Bau Decor" במפגש בין סוגי ריצוף שונים.	מטר	3.00	50.00	150.00
10.03.0060	ביצוע משטח אזהרה ע"י גבשושית נירוסטה דגם "MPRT+P" בדידים בקידוח, מפלב"מ 316 (נירוסטה) (170 יח' למ"א ברוחב 60 ס"מ), בקוטר עד 26 מ"מ ובגובה עד 4 מ"מ למשטח אזהרה ובעומק 12-15 מ"מ, לפי דרישה ת"י 1918 חלק 7.	יח'	205.00	11.00	2,255.00
					10,460.00
להעברה בתת פרק 10.03					

דאטום מהנדסים בע"מ כפר כנא טל: 04-6419957 פקס: 04-6411646

סעיף	תאור	יחידה	כמות	מחיר	סך הכל
פרק 11 עבודות צביעה					
תת פרק 11.01 צבע וסיוד פנים/חוץ					
11.01.0010	צבע "סופרקריל" גוון לבן "OW241P" וכחול "1152T" ספק "טמבור" או ש"ע על טיח פנים או גבס במריחה או בהתזה, לרבות שכבת יסוד "טמבורפיל" או ש"ע, עד כיסוי מלא, גוון לפי בחירת האדריכל, המחיר כולל ביצוע בגוונים שונים.	מ"ר	510.00	30.00	15,300.00
11.01.0020	גירוד והורדת שכבת צבע פלסטי או אקרילי קיימת מקירות פנים במקומות של עובש ו/או רטיבות, ו/או לפי הוראות המפקח בשטח.	מ"ר	50.00	11.00	550.00
11.01.0030	מרק (שפכטל) בשתי שכבות והחלקתו על קירות פנים מעל טיח ו/או קירות גבס, עד למראה מושלם, העבודה תבוצע לפי דרישה בלבד.	מ"ר	400.00	38.00	15,200.00
11.01.0040	מילוי תפרים בין קיר שני קירות, ע"י חומר אקרילי גמיש "סיקה פלקס" או ש"ע.	מטר	20.00	24.00	480.00
31,530.00	סה"כ 11.01 צבע וסיוד פנים/חוץ				
תת פרק 11.02 צביעת מוצרי מסגרות					
11.02.0010	חידוש צבע על סורגים קיימים משני הצדדים, לרבות שפשוף וצביעה בצבע יסוד ושתי שכבות "המרטון" או ש"ע, גוון לפי בחירת האדריכל	יח'	10.00	135.00	1,350.00
11.02.0020	חידוש צבע "המרטון" או "סופרלק" או "פוליאור" או ש"ע על דלתות מפח דו כנפיות קיימות לרבות המשקוף, במידות פתח 180-200/210 ס"מ, לרבות קילוף צבע ישן רופף או קילוף שכבת ציפוי P.V.C, לרבות שפשוף וצביעה עד כיסוי מלא	יח'	1.00	700.00	700.00
2,050.00	סה"כ 11.02 צביעת מוצרי מסגרות				
33,580.00	סה"כ 11 עבודות צביעה				

דאטום מהנדסים בע"מ כפר כנא טל: 04-6419957 פקס: 04-6411646

סעיף	תאור	יחידה	כמות	מחיר	סך הכל
פרק 12 עבודות אלומיניום					
תת פרק 12.01 חלונות אלומיניום					
12.01.0010	חלון נגרר אגף על אגף של 2 אגפים ב-2 מסלולים מאולגן/צבוע גוון לפי בחירת האדריכל כדוגמת קליל קלאסי 7000 או ש"ע, המחיר כולל זכוכית ביטחון 3+3 מ"מ (טריפלקס) עם P.V.B 0.38. הכל לפי רשימת אלומיניום פרט א-01.	מ"ר	11.00	1,500.00	16,500.00
12.01.0020	חלון נגרר אגף על אגף של 2 אגפים ב-2 מסלולים מאולגן/צבוע גוון לפי בחירת האדריכל כדוגמת קליל קלאסי 7000 או ש"ע, עם חלק תחתון קבוע, המחיר כולל זכוכית ביטחון 3+3 מ"מ (טריפלקס) עם P.V.B 0.38, הכל לפי רשימת אלומיניום פרט א-02.	מ"ר	16.00	1,750.00	28,000.00
12.01.0030	חלון נגרר אגף על אגף במידה כללית 567/56 ס"מ מחולק לשתי יחידות במידות 312/56 ס"מ ו- 238/56 ס"מ (המחיר לשתי יחידות) מאולגן/צבוע גוון לפי בחירת האדריכל כדוגמת קליל קלאסי 7000 או ש"ע, לרבות עמוד RHS 70/70 צבוע בגוון החלון המחיר כולל זכוכית ביטחון 3+3 מ"מ (טריפלקס) עם P.V.B 0.38, הכל לפי רשימת אלומיניום פרט א-03.	יח'	1.00	3,750.00	3,750.00
12.01.0040	חלון קיפ במידות 65/80 ס"מ מאולגן/צבוע גוון לפי בחירת האדריכל כדוגמת קליל 4400 או 4500 או ש"ע, המחיר כולל זכוכית חלבית ביטחון 3+3 מ"מ (טריפלקס) עם P.V.B 0.38, הכל לפי רשימת אלומיניום פרט א-06.	יח'	4.00	1,560.00	6,240.00
12.01.0050	חלון קבוע במידות 25/230 ס"מ מאולגן/צבוע גוון לפי בחירת האדריכל כדוגמת קליל קלאסי 4500 או ש"ע, בשטח עד 2.0 מ"ר, המחיר כולל זכוכית ביטחון 3+3 מ"מ (טריפלקס) עם P.V.B 0.38, הכל לפי רשימת אלומיניום פרט א-04.	יח'	1.00	850.00	850.00
12.01.0060	חלון קבוע במידות 485/25 ס"מ מאולגן/צבוע גוון לפי בחירת האדריכל כדוגמת קליל קלאסי 4500 או ש"ע, בשטח עד 2.0 מ"ר, המחיר כולל זכוכית ביטחון 3+3 מ"מ (טריפלקס) עם P.V.B 0.38, הכל לפי רשימת אלומיניום פרט א-05.	יח'	1.00	1,400.00	1,400.00
סה"כ 12.01 חלונות אלומיניום					56,740.00
סה"כ 12 עבודות אלומיניום					56,740.00

דאטום מהנדסים בע"מ כפר כנא טל: 04-6419957 פקס: 04-6411646

סעיף	תאור	יחידה	כמות	מחיר	סך הכל
פרק 15 מיזוג אויר					
תת פרק 15.01 ציוד מיזוג אויר עילי ואביזרים					
	עבודות הביצוע יהיו לפי לפי ת"י 1001 חלק 1				
15.01.0015	אספקה והתקנת מזגן מפוצל עילי , תוצרת תדיראן או שוע"מ , דגם JOY-10 , תפוקת הקרור BTU/H 9900 , לרבות התקנה שלמה של הציוד , חיבור לחשמל , חיווט כבלים בין יחידות , חיבור הניקוז וצנרת הגז/נוזל , ביצוע וואקום מילוי גז ירוק במידת הצורך , לוחית הפעלה עם שלט מזגנית , תיאום התקנת מפסק פקט ע"י אחרים בגג ליח' חוץ , הפעלה , קומפלט .	יח'	6.00	3,800.00	22,800.00
15.01.0020	אספקה והתקנת מזגן מפוצל עילי , תוצרת תדיראן או שוע"מ , דגם JOY-18 , תפוקת הקרור BTU/H 14500 , לרבות התקנה שלמה של הציוד , חיבור לחשמל , חיווט כבלים בין יחידות , חיבור הניקוז וצנרת הגז/נוזל , ביצוע וואקום מילוי גז ירוק במידת הצורך , לוחית הפעלה עם שלט מזגנית , תיאום התקנת מפסק פקט ע"י אחרים בגג ליח' חוץ , הפעלה , קומפלט .	יח'	2.00	4,750.00	9,500.00
15.01.0030	אספקה והתקנת מזגן מפוצל עילי , תוצרת תדיראן או שוע"מ , דגם JOY-21 , תפוקת הקרור BTU/H 19450 , לרבות התקנה שלמה של הציוד , חיבור לחשמל , חיווט כבלים בין יחידות , חיבור הניקוז וצנרת הגז/נוזל , ביצוע וואקום מילוי גז ירוק במידת הצורך , לוחית הפעלה עם שלט מזגנית , תיאום התקנת מפסק פקט ע"י אחרים בגג ליח' חוץ , הפעלה , קומפלט .	יח'	1.00	5,300.00	5,300.00
15.01.0040	אספקה והתקנת מזגן מפוצל עילי אינורטור לקרור חדר תקשורת , תוצרת TADIRAN או שוע"מ , דגם INVERTER , תפוקת הקרור BTU/H 9600 , לרבות התקנה שלמה של הציוד , חיבור לחשמל , חיווט כבלים בין יחידות , חיבור הניקוז וצנרת הגז/נוזל אספקה והתקנת צנרת גז , ביצוע וואקום מילוי גז ירוק במידת הצורך , לוחית הפעלה עם שלט , הפעלה , קומפלט , והתראת עליית טמפ' בחדר / תקלה לרכזת גילוי או מנהל / אב בית , הפעלה קומפלט .	יח'	1.00	4,500.00	4,500.00
להעברה בתת פרק 15.01					42,100.00

דאטום מהנדסים בע"מ כפר כנא טל: 04-6419957 פקס: 04-6411646

סך הכל	מחיר	כמות	יחידה	תאור	סעיף
42,100.00				מהעברה	
				אספקה והתקנת צנרת גז בקטרים שונים 1/2", 3/4", 3/8", 1/4" (לפי הוראות היצרן) כבלים בין יחידות, ובידוד לכל סוגי המזגנים, צנרת תהיה תלויה בחלל תקרה ועוברת בפירים לגג לרבות ביצוע קידוחים קוטר 4" במידת הצורך כולל איטום פתחי פירי גג למעבר צנרת ע"פ הנחיות יועץ האיטום.	15.01.0080
21,750.00	150.00	145.00	מטר		
				אספקה והתקנה גומיות מחורצות ליחידת עיבוי על הגג קומפלט 4 גומיות ליחידה אחת לרבות תיאום ביצוע בסיס בטון צף על גג המבנה עם אחרים.	15.01.0090
800.00	80.00	10.00	קומפ'		
				אספקה והתקנת צנרת P.V.C קוטר 4", להתקן מוקדמת בתוך קירות למעבר צנרת גז/נוזל בשרוולים.	15.01.0100
200.00	50.00	4.00	מטר		
				אספקה והתקנת תעלות פח מגולוון לכיסוי צנרת גז/נוזל על הגג.	15.01.0110
630.00	210.00	3.00	מ"ר		
65,480.00				סה"כ 15.01 ציוד מיזוג אויר עילי ואביזרים	
				תת פרק 15.02 מפוחים אוורור שרותים	
				אספקה והתקנה וינטה 6" כולל הכנת שרוול בקירות ותריס רפפה אלחוזר.	15.02.0030
900.00	900.00	1.00	יח'		
				אספקה והתקנת צינור שרשורי אלמנום/אלמניום מבודד חסין אש קוטר 6" ליניקה משירותים.	15.02.0050
150.00	75.00	2.00	מטר		
				אספקה והתקנת תריס יניקה עגול קוטר 6" מאלמניום יניקה משרותים לרבות התקנה וחיבור לתעלת השרשורי.	15.02.0060
660.00	220.00	3.00	יח'		
1,710.00				סה"כ 15.02 מפוחים אוורור שרותים	
67,190.00				סה"כ 15 מיזוג אויר	

דאטום מהנדסים בע"מ כפר כנא טל: 04-6419957 פקס: 04-6411646

סעיף	תאור	יחידה	כמות	מחיר	סך הכל
פרק 18 תקשורת					
תת פרק 18.01 ארונות תקשורת					
18.01.0010	POE SWITCH דגם 1975 24 כניסה תוצרת HP	יח'	4.00	1,800.00	7,200.00
18.01.0020	טרנסיבר SPF מתאים למתג HP	יח'	6.00	100.00	600.00
18.01.0030	מתג 24 פורט מנוהל HP POE דגם (185W) 1820-24G-P+ סק	יח'	2.00	1,500.00	3,000.00
18.01.0040	נקודת תקשורת אחודה (WIFI/ט.מ.ס.) עשויה צנרת מריכף 25 מ"מ עם כבל מסוכך 4 זוגות (8 גידיים) CAT-7 לעמידה בתדר 600 MHZ לפי DIN 44312-5 מהנקודה ועד לארון תקשורת, סיום עם שקע RJ45 להתקנה באביזר דגם כמפורט במפרט הטכני, וכולל קופסאות הסתעפות ותיבות מעבר מותקנים כנ"ל כולל הקוים מתיבת ההסתעפות המרכזית עד נק' ההכנה	נק'	7.00	280.00	1,960.00
18.01.0050	נקודת תקשורת אחודה (עמדת מחשבים) עשויה צנרת מריכף 25 מ"מ עם כבל מסוכך 8 זוגות (16 גידיים) CAT-7 לעמידה בתדר 600 MHZ לפי DIN 44312-5 מהנקודה ועד לארון תקשורת, ללא אביזר סופי (כלול בקופסת רב שקע)	נק'	12.00	280.00	3,360.00
18.01.0060	נקודת תקשורת אחודה (מסכי טלויזיה) עשויה צנרת מריכף 25 מ"מ עם כבל מסוכך 8 זוגות (8 גידיים) CAT-7 לעמידה בתדר 600 MHZ לפי DIN 44312-5 מהנקודה ועד לארון תקשורת, ללא אביזר סופי (כלול בקופסת רב שקע)	נק'	2.00	240.00	480.00
18.01.0070	ש"ע של איש תקשורת (חיבור כבלי תקשורת לארון)	ש"ע	50.00	80.00	4,000.00
18.01.0080	העתקת תשתית תקשורת מחדר ליד מדרגות לחדר תקשורת חדש כולל תיאום עם בזק+הוט	קומפ'	1.00	5,000.00	5,000.00
סה"כ 18.01 ארונות תקשורת					25,600.00
סה"כ 18 תקשורת					25,600.00

דאטום מהנדסים בע"מ כפר כנא טל: 04-6419957 פקס: 04-6411646

סעיף	תאור	יחידה	כמות	מחיר	סך הכל
פרק 22 רכיבים מתועשים בבניין					
תת פרק 22.00 הערות					
1. המחיר כולל בדיקות מעבדה מאושרת ע"י מזמין העבודה, 2. מחיר עבודות הגבס שלהלן כוללים (בין השאר) סתימת המישקים בין לוחות הגבס ע"י מרק וסרט שריון, סתימת ראשי ברגים במרק עד לקבלת אזורים אלו כשטח אחיד וחלק וכן ביצוע מגיני פינות קשיחים מכוסים במרק על פינות חיצוניות בתקרות/סיני גבס					
סה"כ 22.00 הערות					
תת פרק 22.01 מחיצות גבס וחיפוי פנים לקירות					
22.01.0010	מחיצות גבס חד-קרומיות (בשני הצדדים) בעובי כולל של 95-100 מ"מ, עם מסילה עליונה ותחתונה וניצבים מפח פלדה מגולוון, בפסיעה של 40 ס"מ הכל עד גמר מושלם, מוכן לצביעה, המדידה נטו - ללא פתחים (חיזוק לפתחים עם ניצבים בעובי מעל 1.2 מ"מ ובידוד אקוסטי נמדדים בנפרד)	מ"ר	110.00	190.00	20,900.00
22.01.0020	תוספת למחיצות גבס עבור דופן דו קרומית (בשני הצדדים)	מ"ר	110.00	60.00	6,600.00
22.01.0030	תוספת עבור לוח גבס עמיד מים (ירוק) או חסין אש (ורוד) במקום לוח גבס רגיל - (בצד אחד)	מ"ר	42.00	11.00	462.00
22.01.0040	תוספת למחיצות גבס עבור בידוד אקוסטי ע"י צמר זכוכית עטוף פלא"ב בעובי 2" במשקל 24 ק"ג/מ"ק	מ"ר	110.00	35.00	3,850.00
22.01.0050	תוספת למחיצות גבס קרומיות עבור חיזוק לפתח מניצב פח ברוחב 7 ס"מ ובעובי 1.5 מ"מ	מטר	45.00	42.00	1,890.00
סה"כ 22.01 מחיצות גבס וחיפוי פנים לקירות					
33,702.00					
תת פרק 22.02 תקרה תותבת מלוחות מינרלים					
22.02.0010	תקרה אקוסטית מלוחות סיביים מינרליים, מצמר זכוכית ממוחזר כדוגמת אוקופון דגם "פוקוס E" או ש"ע, הארחים במידות 60/60 ס"מ, אחוז בליעת רעשים 95 - N.R.C, עומד בדרישות אש ע"פ ת"י 755 לרבות כל הקונסטרוקציה לנשיאה ותליה פיין-ליין כולל פרופילי גמר L+Z ליד הקירות, הכול עד לביצוע מושלם של העבודה.	מ"ר	60.00	250.00	15,000.00
סה"כ 22.02 תקרה תותבת מלוחות מינרלים					
15,000.00					

דאטום מהנדסים בע"מ כפר כנא טל: 04-6419957 פקס: 04-6411646

סעיף	תאור	יחידה	כמות	מחיר	סך הכל
תת פרק 22.03 תקרות מפח מגולוון					
22.03.0010	תקרת תותב ממגשי פח מגולוון וצבוע, לוחות ברוחב 30 ס"מ, מחורר בחירור מיקרו עם גיזה שחורה, עובי פח 0.6 מ"מ לרבות קונסטרוקציה נשיאה ותליה כולל פרופילי L+Z גמר ליד הקירות ופרופיל אומגה בין השדות (במידה ונדרש)	מ"ר	60.00	240.00	14,400.00
22.03.0020	תקרת תותב ממגשי פח מגולוון וצבוע, לוחות ברוחב 30 ס"מ, לא מחוררים עובי פח 0.6 מ"מ לרבות קונסטרוקציה נשיאה ותליה כולל פרופילי L+Z גמר ליד הקירות ופרופיל אומגה בין השדות (במידה ונדרש)	מ"ר	7.00	210.00	1,470.00
סה"כ 22.03 תקרות מפח מגולוון					
					15,870.00
תת פרק 22.04 תקרות גבס וסינרים					
22.04.0010	תקרת גבס, לרבות לוח גבס בעובי 12.7 מ"מ וקונסטרוקציה (גובה תקרה עד 1.0 מ') הכול עד ביצוע מושלם מוכן לצבע	מ"ר	8.00	190.00	1,520.00
22.04.0020	סגירה אופקית ו/או אנכית (סינר) מלוחות גבס בעובי 12.5 מ"מ בגובה עד 50 ס"מ צד אחד בלבד, בין שתי תקרות גבס במפלסים שונים, לרבות קונסטרוקציה (בגובה עד 1.0 מ') הכל עד גמר מושלם מוכן לצביעה.	מטר	110.00	180.00	19,800.00
22.04.0030	תוספת לסגירה אופקית ואנכית (סינר) או לתקרת גבס עבור ביצוע שקע לוויילון או למסך נסתר	מטר	25.00	86.00	2,150.00
22.04.0040	סגירה מלוחות גבס בעובי 12.5 מ"מ בחתך "ר" לכיסוי צנרת אופקית ו/או אנכית מלוחות גבס עמיד מים (ירוק) בעובי 12.5 מ"מ, לרבות קונסטרוקציה הכל עד גמר מושלם מוכן לצביעה, בפריסה ברוחב עד 60 ס"מ	מטר	6.00	175.00	1,050.00
22.04.0050	ביצוע הנמכת תקרה וסינר גבס מעל ארון מטבח עליון ונישא למקרר, בעומק 80 ס"מ המחיר כולל כל הנדרש לביצוע מושלם.	קומפ'	1.00	1,000.00	1,000.00
סה"כ 22.04 תקרות גבס וסינרים					
					25,520.00
סה"כ 22 רכיבים מתועשים בבניין					
					90,092.00

דאטום מהנדסים בע"מ כפר כנא טל: 04-6419957 פקס: 04-6411646

סעיף	תאור	יחידה	כמות	מחיר	סך הכל
פרק 24 הריסות ופירוקים					
תת פרק 24.00 הערות					
<p>כל מחירי עבודות ההריסה, הפירוק, הניסור וכו' כוללים סילוק הפסולת למקום המאושר לכך ע"י הרשויות המקומיות, המחיר אינו כולל תשלום אגרות שפיכה.</p> <p>האלמנטים המפורקים הראויים לדעת המפקח לשימוש חוזר, יפורקו בזהירות מירבית, כדי למנוע פגיעה בשלמותם, ויאוחסנו בשטח האתר ו/או במחסן שברשות המזמין.</p>					
סה"כ 24.00 הערות					
תת פרק 24.01 הריסת וניסור קירות, תקרות ומחיצות					
24.01.0010	חציבה או הגדלה פתחים בקירות בניינים ומטויחים בעובי 10 עד 22 ס"מ, עבור פתח לדלת ולפרוזדור ע"י פטיש חשמלי (קונגו), לרבות חיתוך הזיון לפי הצורך בלבד ועיבוד צורת הפתח ע"י בטון וטיח לפי תכנית הריסה, המחיר כולל כל החומר הנדרש לביצוע עבודה מושלמת.	מ"ר	7.00	280.00	1,960.00
24.01.0020	הריסת קירות בטון מטויחים ו/או מחופים בקרמיקה, בעובי עד 15 ס"מ, לרבות חיתוך הזיון.	מ"ר	20.00	220.00	4,400.00
24.01.0030	הריסת קירות בניינים ומטויחים ו/או מחופים בקרמיקה, בעובי עד 15 ס"מ, לרבות חגורות בטון בתוך הבנין, לרבות חיתוך הזיון במידה וקיים לפי הוראות המפקח	מ"ר	10.00	95.00	950.00
24.01.0040	הריסת קירות בניינים ומטויחים ו/או מחופים בקרמיקה, בעובי עד 22 ס"מ, לרבות חגורות בטון בתוך הבנין, לרבות חיתוך הזיון במידה וקיים לפי הוראות המפקח	מ"ר	14.00	130.00	1,820.00
סה"כ 24.01 הריסת וניסור קירות, תקרות ומחיצות					
9,130.00					
תת פרק 24.02 פירוק ריצוף וחיפוי קירות, סיתות טיח ואבן					
24.02.0010	פירוק ריצוף כללי קיים לרבות סילוק כל שכבת מצע החול או כל חומר אחר מתחת לריצוף עד פני בטון נקי.	מ"ר	180.00	50.00	9,000.00
24.02.0020	פירוק ופינוי אריחי חרסינה או קרמיקה מקירות קיימים אשר אינם מיועדים להריסה, לרבות סיתות שכבת הטיט מהקיר, בשירותים ובפרוזדור.	מ"ר	20.00	55.00	1,100.00
להעברה בתת פרק 24.02					
10,100.00					

דאטום מהנדסים בע"מ כפר כנא טל: 04-6419957 פקס: 04-6411646

סעיף	תאור	יחידה	כמות	מחיר	סך הכל
	מהעברה				10,100.00
24.02.0030	פירוק ופינוי מדרגות (רום ושלה)	מטר	10.00	50.00	500.00
24.02.0040	פירוק שיפולי ריצוף קיימים (כל סוג וכל גובה נמצא בבניין).	מטר	150.00	16.00	2,400.00
24.02.0050	סיתות והסרת טיח פנים קיים על שטחים מישוריים, עד גילוי פני הקיר.	מ"ר	45.00	40.00	1,800.00
24.02.0060	סיתות והסרת טיח חוץ קיים על שטחים מישוריים, עד גילוי פני הקיר.	מ"ר	40.00	60.00	2,400.00
24.02.0070	פירוק חיפוי לוחות אבן/שיש מקירות קיימים, לרבות סיתות שכבת הטיט מהקיר, כולל הרשת במידה ונדרש	מ"ר	60.00	75.00	4,500.00
21,700.00	סה"כ 24.02 פירוק ריצוף וחיפוי קירות, סיתות טיח ואבן				
	<u>תת פרק 24.03 פירוק כלים סניטריים, ארונות ומשטחי שיש</u>				
24.03.0010	פירוק אסלה קיימת עם כל אביזריה, לרבות מיכל הדחה, ניתוק מקווי מים ומנקזים וסתימת הפתחים לפי הצורך	יח'	2.00	195.00	390.00
24.03.0020	פירוק כיור מחרס או נירוסטה עם כל אביזריהם וסוללה, לרבות ניתוק מקווי מים ומנקזים וסתימת הפתחים לפי הצורך.	יח'	2.00	175.00	350.00
24.03.0030	פירוק וסילוק כל סוגי הצנרת מתחת לריצוף ובקירות ותקרות כהכנה לעבודות אינסטלציה, מחסומי רצפה, קופסאות ביקורת, לרבות סתימת וסגירת נקודות מים במידה ונדרש, הכל עד ביצוע מושלם.	קומפ'	1.00	1,200.00	1,200.00
24.03.0035	הריסה וסילוק משטח בטון בשירותים במידה ונדרש	קומפ'	1.00	500.00	500.00
24.03.0040	פירוק ופינוי ארון מטבח תחתון, פירוק השיש נמדד בנפרד.	מטר	2.00	115.00	230.00
24.03.0050	פירוק ופינוי ארון מטבח עליון.	מטר	2.00	90.00	180.00
24.03.0060	פירוק משטח שיש קיים ברוחב עד 65 ס"מ.	מטר	2.00	95.00	190.00
24.03.0070	פירוק מחמם מים מהיר "אטמור", לרבות סגירה וביטול נק' מים, לשימוש חוזר או לפי הוראות המפקח בשטח, הכל עד ביצוע מושלם.	יח'	1.00	180.00	180.00
3,220.00	סה"כ 24.03 פירוק כלים סניטריים, ארונות ומשטחי שיש				

דאטום מהנדסים בע"מ כפר כנא טל: 04-6419957 פקס: 04-6411646

סעיף	תאור	יחידה	כמות	מחיר	סך הכל
תת פרק 24.04 פירוק תקרות ורכיבים מתועשים					
24.04.0010	פירוק תקרה אקוסטית ו/או תקרת גבס קיימת לרבות פירוק אלמנטי התליה, גופי התאורה והבידוד (במידה וקיים).	מ"ר	50.00	68.00	3,400.00
24.04.0020	פירוק מחיצות גבס ו/או נישה קיימות, לרבות מסלולים, ניצבים מפלדה ובידוד (במידה ונדרש).	מ"ר	20.00	72.00	1,440.00
24.04.0050	פירוק מדפים, במידות שונות, לרבות אביזרי תליה מהקיר. לרבות תיקון החורים מוכן לצבע.	יח'	10.00	30.00	300.00
סה"כ 24.04 פירוק תקרות ורכיבים מתועשים 5,140.00					
תת פרק 24.05 פירוק דלתות, חלונות ומעקות פלדה					
24.05.0005	פירוק מאחזי יד או מגיני קירות קיימים	מטר	15.00	55.00	825.00
24.05.0010	פירוק דלתות פח ו/או עץ חד כנפיות ומשקופיהן.	יח'	10.00	180.00	1,800.00
24.05.0020	פירוק דלתות פח דו כנפיות ומשקופיהן	יח'	1.00	250.00	250.00
24.05.0030	פירוק דלתות פח של ארון שרות, לרבות משקוף.	מ"ר	12.00	65.00	780.00
24.05.0040	פירוק תריסי אלומיניום ומשקופיהם בשטח של עד 3 מ"ר.	יח'	1.00	140.00	140.00
24.05.0050	פירוק חלונות אלומיניום ומשקופיהם בשטח של עד 2.5 מ"ר (הסעיף כולל גם חלון קבוע ו/או קיפ).	יח'	27.00	130.00	3,510.00
24.05.0060	פירוק סורגי פלדה לחלונות לשימוש חוזר.	יח'	10.00	135.00	1,350.00
סה"כ 24.05 פירוק דלתות, חלונות ומעקות פלדה 8,655.00					
תת פרק 24.06 פירוק מערכת חשמל, תקשורת ומיזוג אוויר					
24.06.0010	פירוק תשתית חשמל ותקשורת קיימת+גופי תאורה כולל סילוק כל החומרים מהשטח - קומפלט	קומפ'	1.00	5,000.00	5,000.00
24.06.0020	פירוק לוחות חשמל וארונות תקשורת קיימים כולל סילוק כל החומרים מהשטח - קומפלט.	קומפ'	1.00	2,000.00	2,000.00
24.06.0030	פירוק יחידת מ"א מיני מרכזית לרבות יחידת האיוד, יחידת העיבוי, צנרת הגז והתעלות, ופינויין למקום עליו יורה המזמין.	קומפ'	1.00	800.00	800.00
להעברה בתת פרק 24.06 7,800.00					

דאטום מהנדסים בע"מ כפר כנא טל: 04-6419957 פקס: 04-6411646

סעיף	תאור	יחידה	כמות	מחיר	סך הכל
	מהעברה				7,800.00
24.06.0040	פירוק יחידת מזגן מפוצל עם מעבה, לרבות ניתוק יחידת העיבוי וצנרת הגז ופינויין למקום עליו יורה המזמין ו/או שימוש חוזר.	יח'	7.00	470.00	3,290.00
24.06.0050	פירוק יחידת מאייד (פנימית) של מזגן מפוצל (לצורך שיפוץ או שיקום הקירות) והתקנתה מחדש על הקיר, לאחר גמר עבודות השיפוץ, לרבות חיבור לחשמל וניקוז קיימים.	יח'	2.00	440.00	880.00
24.06.0060	פירוק יחידת מעבה (חיצונית) של מזגן מפוצל מעל גג סכני והעתקתו לצורך ביצוע עבודות איטום גג, המחיר כולל התקנה מחדש בתום הביצוע, לרבות חיבור לחשמל וניקוז קיימים.	יח'	3.00	650.00	1,950.00
13,920.00	סה"כ 24.06 פירוק מערכת חשמל, תקשורת ומיזוג אוויר				
	תת פרק 24.07 פינוי תכולת מבנה				
24.07.0010	פינוי תכולת מבנה (ציוד, מחסנים, גרוטאות, ארונות, כסאות וכד') למקום שיאושר ע"י המפקח ומזמין העבודה ו/או למקום שפך מאושר ע"י הרשויות - קומפלט.	קומפ'	1.00	7,000.00	7,000.00
7,000.00	סה"כ 24.07 פינוי תכולת מבנה				
	תת פרק 24.08 פירוק וקילוף מערכת איטום				
24.08.0010	פירוק וקילוף שכבות איטום ביריעות קיימת בשטח לרבות ניקיון עד פני בטון שיפועים, המחיר כולל תיקני בטון שיפועים ורולקות ככל שנדרש, המחיר כולל פינוי החומר למקום שפך מאושר.	מ"ר	45.00	62.00	2,790.00
2,790.00	סה"כ 24.08 פירוק וקילוף מערכת איטום				
71,555.00	סה"כ 24 הריסות ופירוקים				

דאטום מהנדסים בע"מ כפר כנא טל: 04-6419957 פקס: 04-6411646

סעיף	תאור	יחידה	כמות	מחיר	סך הכל
פרק 30 ריהוט וציוד מורכב בבנין					
תת פרק 30.01 אביזרים במקלחת ובשירותים					
30.01.0010	נגיש- מאחז יד מתרומם לשרותי נכים להתקנה על הקיר, באורך 73-90 ס"מ עם ציר מובנה מוגן היתפסות, עשויה ממתכת, צבועה/מצופה כרום, 22 ניוטון כוח הרמה, לפי תקן ישראלי 3 חלק 1918	יח'	1.00	650.00	650.00
30.01.0020	נגיש- ידית אחיזה 60 ס"מ ממתכת מצופה ניקל, להתקנה על כנף דלת תא שירותי נכים, לפי תקן ישראלי 1918 חלק 3	יח'	1.00	320.00	320.00
30.01.0030	נגיש- מדף לשירותי נכים להתקנה על הקיר צמוד לכיור באורך 30 ס"מ ורוחב 15 ס"מ מפלב"מ (304נירוסטה) עם קצוות מעוגלות, לפי תקן ישראלי 1918 חלק 3, מותקן מושלם	יח'	1.00	250.00	250.00
30.01.0040	נגיש- מראה מזכוכית מלוטשת "קריסטל"(גודל תקני-מידות 45/90 ס"מ), לפי תקן ישראלי 1918 חלק 3 (חלק תחתון 90 ס"מ מהרצפה)	יח'	2.00	405.00	810.00
30.01.0050	מתקן לסבון נוזלי מפלב"מ (304נירוסטה) התקנה על הקיר, נפח 1.1-1.2 ליטר, מותקן מושלם.	יח'	3.00	250.00	750.00
30.01.0060	מתקן לממחטות נייר במידות 300/152/62 מ"מ ממתכת מצופה כרום תלוי על הקיר, מותקן מושלם	יח'	2.00	250.00	500.00
30.01.0070	מחזיק נייר סגור ממתכת מצופה כרום, מותקן מושלם	יח'	2.00	180.00	360.00
30.01.0080	נגיש- קולב זוגי ממתכת מצופה ניקל, בתא בצדהפנימי של הדלת בגובה 140 ס"מ דגם"דאלאס" מק"ט 4302 או ש"ע ברוחב 560 מ"מ, גובה 38 מ"מ ובעומק 37 מ"מ, מותקן מושלם	יח'	2.00	80.00	160.00
3,800.00	סה"כ 30.01 אביזרים במקלחת ובשירותים				
3,800.00	סה"כ 30 ריהוט וציוד מורכב בבנין				

דאטום מהנדסים בע"מ כפר כנא טל: 04-6419957 פקס: 04-6411646

סעיף	תאור	יחידה	כמות	מחיר	סך הכל
פרק 34 מערכות גילוי וכיבוי אש					
תת פרק 34.01 מערכות גילוי אש ועשן					
34.01.0010	רכזת כתובתית עד 250 כתובות בעלת תקן UL ועם תו תקן ישראלי כדוגמת ADR-7000 מתוצרת חב' טלפייר בעלת תו תקן ירוק, עם תצוגה בעברית עד 40 תווים ואפשרות להוצאת דו"ח על רמת העשן לפי כתובת הגלאי.	יח'	1.00	13,000.00	13,000.00
34.01.0020	גלאי עשן פוטו אלקטרי כתובתי בעל תו תקן ירוק כדוגמת TFO-480A מתוצרת חב' טלפייר כולל בסיס	יח'	18.00	360.00	6,480.00
34.01.0080	לחצן ניפוץ כתובתי אדום לגילוי כולל כתובת אינטגרלית כדוגמת TPB-800ASR מתוצרת חב' טלפייר	יח'	1.00	370.00	370.00
34.01.0090	צופר-נצנץ פנימי בעל ערוץ נפרד כדוגמת TFS-214S המשוק ע"י חב' טלפייר	יח'	2.00	340.00	680.00
34.01.0100	צופר-נצנץ חיצוני מוגן מים בעל תקן UL כדוגמת TFS-324 המשוק ע"י חב' טלפייר	יח'	1.00	500.00	500.00
34.01.0110	חייגן אוטומטי בעל תצוגה ספרתית לשני אירועים על פי דרישות מכבי אש בעל בקרת קו טלפון כדוגמת TDM-500i מתוצרת חב' טלפייר	יח'	1.00	350.00	350.00
34.01.0130	בדיקת מתקן גילוי האש ע"י בודקי מכון התקנים, ובמידה ויש ליקויים יש לתקנם על חשבון הקבלן עד להפעלה תקינה של המערכת, כולל תשלום דמי הבדיקה	קומפ'	1.00	4,200.00	4,200.00
34.01.0140	סוללות 12V 7AH כדוגמת TB-70 תוצרת טלפייר עבור חיבור לרכזת כתובתית מסדרת ה-7000	יח'	1.00	99.00	99.00
34.01.0150	ספק כוח כתובתי מזווד המספק 4A כדוגמת TPS-74A	יח'	1.00	1,193.00	1,193.00
34.01.0160	חייגן אוטומטי סולרי לרבות הודעה מוקלטת, לא כולל סים	יח'	1.00	3,500.00	3,500.00
34.01.0180	ספק כוח לרכזת עמדות מחסה	יח'	1.00	680.00	680.00
סה"כ 34.01 מערכות גילוי אש ועשן					31,052.00

דאטום מהנדסים בע"מ כפר כנא טל: 04-6419957 פקס: 04-6411646

סעיף	תאור	יחידה	כמות	מחיר	סך הכל
תת פרק 34.02 מערכות כיבוי אש					
34.02.0015	מערכת כיבוי אש אוטומטית ללוח חשמל בנפח עד 9 מ"ק הכוללת: מיכל גז FM-200 מאושר NFPA-2001 או ש"ע, זוג גלאים (מחוברים בהצלבה), 2 נורות סימון, נחירי התזה, צנרת בין הנחירים והמיכל וחוט	יח'	1.00	9,800.00	9,800.00
34.02.0030	כרטיס הפעלת כיבוי אוטומטי לרכזת כיבוי	יח'	1.00	500.00	500.00
34.02.0040	לחצן גילוי אש/עשן צהוב עם משיכה לכיבוי בגז דגם TPB-10Y תוצרת טלפייר או ש"ע מאושר	יח'	1.00	300.00	300.00
34.02.0050	בדיקת מערכת הכיבוי האוטומטי בלוח החשמל בהתאם ל- NFPA 2001 על ידי בודקי מכון התקנים, כולל תשלום דמי הבדיקה	קומפ'	1.00	500.00	500.00
11,100.00	סה"כ 34.02 מערכות כיבוי אש				
תת פרק 34.03 מערכת כריזה					
34.03.0020	עמדת הפעלה תלוייה על הקיר בארון מוגן, עם לחצן לכריזה כללית הכוללת כבל גמיש מושחל כדוגמת TFVX-RM ייבואן טלפייר.	יח'	1.00	4,880.00	4,880.00
34.03.0030	מערכת כריזה 600W העשויה מפלדה מצופה באבקה ומשלבת מוזיקה בשעת שיגרה ועד 8 הודעות מוקלטות בשעת חירום הכוללת מקרופון PTT ובעלת תקן EN-54 כדוגמת TFVE-600 המשווק ע"י טלפייר	יח'	1.00	18,300.00	18,300.00
34.03.0040	עמדת מקרופון מרוחק הכוללת לחצן לכריזה וכבל גמיש כדוגמת TFVE-RM ייבואן טלפייר.	יח'	1.00	2,500.00	2,500.00
34.03.0050	עמדת מקרופון שולחני עם בקרת קו כדוגמת TFVE-DM המשווק ע"י חב' טלפייר.	יח'	1.00	2,500.00	2,500.00
34.03.0070	רמקול עגול שקוע בתקרה 10W/20W/40W" 8 כדוגמת דגם TLS-108 המשווק על ידי חברת טלפייר, קומפלט.	יח'	10.00	280.00	2,800.00
34.03.0100	רמקול שופר, להתקנה מרחבית 5-40W, כדוגמת דגם TLS-T1001 משווק על ידי טלפייר, קומפלט.	יח'	1.00	560.00	560.00
34.03.0120	מגבר הספק דיגיטלי בעל הספק 300W לפחות מותאם להתקנה בתוך מארז (המארז כלול במחיר המגבר)	יח'	1.00	6,500.00	6,500.00
38,040.00	סה"כ 34.03 מערכת כריזה				
80,192.00	סה"כ 34 מערכות גילוי וכיבוי אש				

דאטום מהנדסים בע"מ כפר כנא טל: 04-6419957 פקס: 04-6411646

סעיף	תאור	יחידה	כמות	מחיר	סך הכל
פרק 35 מערכות תקשורת ובקרה					
תת פרק 35.01 מצלמות					
35.01.0010	מצלמת צינור MP3.0, חיישן "CMOS", Progressive 1/3, קצב FPS@3MP 25FPS@1.3MP/2MP, 20, טווח תאורה עד 30 מ', עדשה 2.8-12 מ"מ, מתח עבודה, DC12V / PoE וכולל / SD CARD / AUDIO-I/O / ALARM / IP66 / 3D-DNR / DWDR / BLC / VMD, ICR / H.264/MJPEG / dual-stream / המצלמה מתוצרת חברת "Hickvision" או "Geovision" או ש"ע	יח'	4.00	1,400.00	5,600.00
35.01.0020	סט ממירים IP/POE Convertor על כבל קואקס (מיועד להחלפת מצלמה אנלוגית במצלמת IP)	יח'	1.00	1,450.00	1,450.00
35.01.0030	מערכת NVR היברידי 16 ערוצים אנלוגיים + 16/32 ערוצי רשת במארז "1U 19", רזולוציה עד 5MP לערוץ, דיסק 1TB SATA	יח'	1.00	3,700.00	3,700.00
35.01.0050	מסך LCD לצפייה במצלמות	יח'	1.00	800.00	800.00
סה"כ 35.01 מצלמות					11,550.00
תת פרק 35.02 מערכת גילוי פריצה					
35.02.0020	רכזת גילוי פריצה דגם הנטר פרו תקן 1337 תוצרת פימה בקיבולת של עד 32 איזורים, כולל ספק כח בתוך קופסא עם מטען וכולל סוללה נטענת 20AH, 12V	קומפ'	1.00	3,000.00	3,000.00
35.02.0030	ספק כח (עזר) מבוקר לרכזת בסעיף קודם בקופסה מזוודת, כולל סוללות 20A	יח'	1.00	600.00	600.00
35.02.0040	גלאי אינפרא אדום פסיבי	יח'	15.00	200.00	3,000.00
35.02.0060	קיבורד כותב עברית דגם 410T	יח'	1.00	600.00	600.00
35.02.0070	צופר פנימי להתקנה בתוך רכזת UL	יח'	1.00	200.00	200.00
35.02.0080	צופר חיצוני רב עוצמה מוגן בקופסא 1 מ"מ	יח'	1.00	300.00	300.00
35.02.0090	נצנץ לפריצה	יח'	1.00	100.00	100.00
35.02.0100	חייגן הודעות אוטומטי דיגיטלי, עם הודעה מוקלטת וגיבוי מצבר	יח'	1.00	900.00	900.00
35.02.0110	חיווט של המערכת כולל כבילה לכל המערכת - קומפלט	קומפ'	1.00	2,000.00	2,000.00
להעברה בתת פרק 35.02					10,700.00

דאטום מהנדסים בע"מ כפר כנא טל: 04-6419957 פקס: 04-6411646

סעיף	תאור	יחידה	כמות	מחיר	סך הכל
פרק 57 תשתיות מים/ביוב/ניקוז					
תת פרק 57.01 תשתיות מים					
57.01.0030	המחיר כולל אספקה והתקנת החומר , מחירי הצנורות והאביזרים המונחים בקרקע , כוללים את עבודת החפירה ו/או החציבה בכל סוגי הקרקע. 2. כל המחירים של חלקי המתכת הגלויים כוללים את הצביעה	מטר	15.00	190.00	2,850.00
57.01.0090	צינורות פלדה מגולוונים דרג ב' קוטר "2, עובי דופן 3.65 מ"מ, עם עטיפה חיצונית פוליאטילן שחול תלת שכבתי דוגמת "טריו 4" או "APC-GAL" או ש"ע, לפי ת"י 103, מונחים בקרקע בעומק עד 1.25 מ', לרבות ספחים, עבודות חפירה, עטיפת חול ומילוי חוזר. או צינור פלסטיק כדוגמת PE-100 קוטר 63 מ"מ דרג 16 התקנה כנ"ל .	קומפ'	1.00	1,000.00	1,000.00
סה"כ 57.01 תשתיות מים					
					3,850.00
תת פרק 57.02 תשתיות ביוב					
57.02.0010	צינור ביוב פלסטי מ-P.V.C קשיח SN-8 מרביד או שווה ערך , כתום כולל חפירה או חציבה בכל סוג של קרקע כלשהיא , עטיפת חול דיונות בעובי 30 ס"מ מעל ומתחת לצינור מילוי הידוק קרקע הידוק חיבורים לתאי ביקורת וכל המפורט במפרט הכללי , בקוטר "6 ובעומק עד 125 ס"מ.	מטר	10.00	160.00	1,600.00
57.02.0025	שוחת בקרה לביוב מבטון בקוטר 80 ס"מ ובעומק עד 1.25 מטר דוגמת "וולפמן" או ש"עמ , עם תקרה ומכסה קוטר 60 ס"מ מסוג ב.ב. 12.5 טון , איטום בין כל חלקי השוחה בכל קוטר כנגד חדירות מים באמצעות אטם "איטופלסט" .	יח'	1.00	2,800.00	2,800.00
57.02.0070	חיבור קו ביוב לשוחת ביוב קיימת , לרבות עיבוד מתעל מבטון קידוח יהלום קוטר "6 התקנת מחבר תקני חפירה גישוש והחזרת מצב לקדמתו .	יח'	1.00	1,200.00	1,200.00
סה"כ 57.02 תשתיות ביוב					
					5,600.00
סה"כ 57 תשתיות מים/ביוב/ניקוז					
					9,450.00

דאטום מהנדסים בע"מ כפר כנא טל:04-6419957 פקס:04-6411646

סך פרק	סך תת פרק	
		פרק 02 עבודות בטון יצוק באתר
	1,496.00	תת פרק 02.01 חגורות בטון
	2,890.00	תת פרק 02.02 קידוחים
4,386.00		סה"כ 02 עבודות בטון יצוק באתר
		פרק 04 עבודות בניה
	16,400.00	תת פרק 04.01 בניה בבולקי בטון
16,400.00		סה"כ 04 עבודות בניה
		פרק 05 עבודות איטום
	11,620.00	תת פרק 05.01 איטום גגות ביריעות ביטומניות
	3,240.00	תת פרק 05.02 איטום רצפות חדרים רטובים
	15,500.00	תת פרק 05.03 איטום תפרי התפשטות אנכיים בקירות
30,360.00		סה"כ 05 עבודות איטום
		פרק 06 נגרות אומן ומסגרות פלדה
	30,000.00	תת פרק 06.01 דלתות עץ, פולימר וזכוכית
	26,500.00	תת פרק 06.02 דלתות פלדה
	13,300.00	תת פרק 06.03 ארונות מטבח
	15,070.00	תת פרק 06.04 מאחז יד ושונות
84,870.00		סה"כ 06 נגרות אומן ומסגרות פלדה
		פרק 07 מתקני תברואה
	11,490.00	תת פרק 07.01 צנרת מים קרים וחמים
	24,775.00	תת פרק 07.02 מערכת נקזים ואיוורור
	14,200.00	תת פרק 07.03 קבועות תברואיות ואביזריהן
	4,670.00	תת פרק 07.04 ברזים ובר מים
	2,800.00	תת פרק 07.05 שונות
57,935.00		סה"כ 07 מתקני תברואה

סך פרק	סך תת פרק	
		פרק 08 מתקני חשמל מתח נמוך
	1,500.00	תת פרק 08.20 מובילים
	10,700.00	תת פרק 08.30 כבלים ומוליכים
	6,510.00	תת פרק 08.40 הארקות והגנות אחרות
	23,608.00	תת פרק 08.60 לוח E1
	6,725.00	תת פרק 08.70 אביזרים
	21,020.00	תת פרק 08.80 גופי תאורה, מנורות ואביזריהם
	61,550.00	תת פרק 08.90 נקודות וסעיפים מיוחדים
131,613.00		סה"כ 08 מתקני חשמל מתח נמוך
		פרק 09 עבודות טיח
	12,745.00	תת פרק 09.01 טיח פנים
	20,500.00	תת פרק 09.02 טיח חוץ
33,245.00		סה"כ 09 עבודות טיח
		פרק 10 עבודות ריצוף וחיפוי
		תת פרק 10.00 הערות
	59,125.00	תת פרק 10.01 ריצוף באריחי גרניט פורצלן וקרמיקה
	10,370.00	תת פרק 10.02 חיפוי קירות
	11,640.00	תת פרק 10.03 משטחי שיש ושונות
81,135.00		סה"כ 10 עבודות ריצוף וחיפוי
		פרק 11 עבודות צביעה
	31,530.00	תת פרק 11.01 צבע וסיוד פנים/חוץ
	2,050.00	תת פרק 11.02 צביעת מוצרי מסגרות
33,580.00		סה"כ 11 עבודות צביעה
		פרק 12 עבודות אלומיניום
	56,740.00	תת פרק 12.01 חלונות אלומיניום
56,740.00		סה"כ 12 עבודות אלומיניום

סך פרק	סך תת פרק	
		פרק 15 מיזוג אויר
	65,480.00	תת פרק 15.01 ציוד מיזוג אויר עילי ואביזרים
	1,710.00	תת פרק 15.02 מפוחים אורור שרותים
67,190.00		סה"כ 15 מיזוג אויר
		פרק 17 מעלון
	75,000.00	תת פרק 17.01 מתקני הרמה לנכים
75,000.00		סה"כ 17 מעלון
		פרק 18 תקשורת
	25,600.00	תת פרק 18.01 ארונות תקשורת
25,600.00		סה"כ 18 תקשורת
		פרק 19 מסגרות חרש
	1,500.00	תת פרק 19.01 עמודי R.H.S
1,500.00		סה"כ 19 מסגרות חרש
		פרק 22 רכיבים מתועשים בבניין
		תת פרק 22.00 הערות
	33,702.00	תת פרק 22.01 מחיצות גבס וחיפוי פנים לקירות
	15,000.00	תת פרק 22.02 תקרה תותבת מלוחות מינרלים
	15,870.00	תת פרק 22.03 תקרות מפח מגולוון
	25,520.00	תת פרק 22.04 תקרות גבס וסינירים
90,092.00		סה"כ 22 רכיבים מתועשים בבניין
		פרק 24 הריסות ופירוקים
		תת פרק 24.00 הערות
	9,130.00	תת פרק 24.01 הריסת וניסור קירות, תקרות ומחיצות
	21,700.00	תת פרק 24.02 פירוק ריצוף וחיפוי קירות, סיתות טיח ואבן
	3,220.00	תת פרק 24.03 פירוק כלים סניטריים, ארונות ומשטחי שיש
	5,140.00	תת פרק 24.04 פירוק תקרות ורכיבים מתועשים
	8,655.00	תת פרק 24.05 פירוק דלתות, חלונות ומעקות פלדה
	13,920.00	תת פרק 24.06 פירוק מערכת חשמל, תקשורת ומיזוג אויר

דאטום מהנדסים בע"מ כפר כנא טל: 04-6419957 פקס: 04-6411646

סך פרק	סך תת פרק	
	7,000.00	תת פרק 24.07 פינוי תכולת מבנה
	2,790.00	תת פרק 24.08 פירוק וקילוף מערכת איטום
71,555.00		סה"כ 24 הריסות ופירוקים
	3,800.00	פרק 30 ריהוט וציוד מורכב בבנין
		תת פרק 30.01 אביזרים במקלחת ובשירותים
3,800.00		סה"כ 30 ריהוט וציוד מורכב בבנין
	31,052.00	פרק 34 מערכות גילוי וכיבוי אש
		תת פרק 34.01 מערכות גילוי אש ועשן
	11,100.00	תת פרק 34.02 מערכות כיבוי אש
	38,040.00	תת פרק 34.03 מערכת כריזה
80,192.00		סה"כ 34 מערכות גילוי וכיבוי אש
	11,550.00	פרק 35 מערכות תקשורת ובקרה
		תת פרק 35.01 מצלמות
	10,875.00	תת פרק 35.02 מערכת גילוי פריצה
22,425.00		סה"כ 35 מערכות תקשורת ובקרה
	3,850.00	פרק 57 תשתיות מים/ביוב/ניקוז
		תת פרק 57.01 תשתיות מים
	5,600.00	תת פרק 57.02 תשתיות ביוב
9,450.00		סה"כ 57 תשתיות מים/ביוב/ניקוז

סך הכל	
977,068.00	סכום לחישוב הנחה
	הנחה כללית %
	סה"כ לאחר הנחה
	17% מע"מ
	סה"כ כולל מע"מ

דאטום מהנדסים בע"מ כפר כנא טל: 04-6419957 פקס: 04-6411646

נספח 2

תוכניות אדריכלות 1

עמ' 81

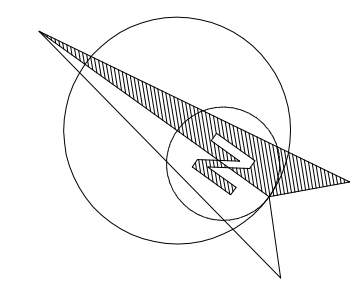
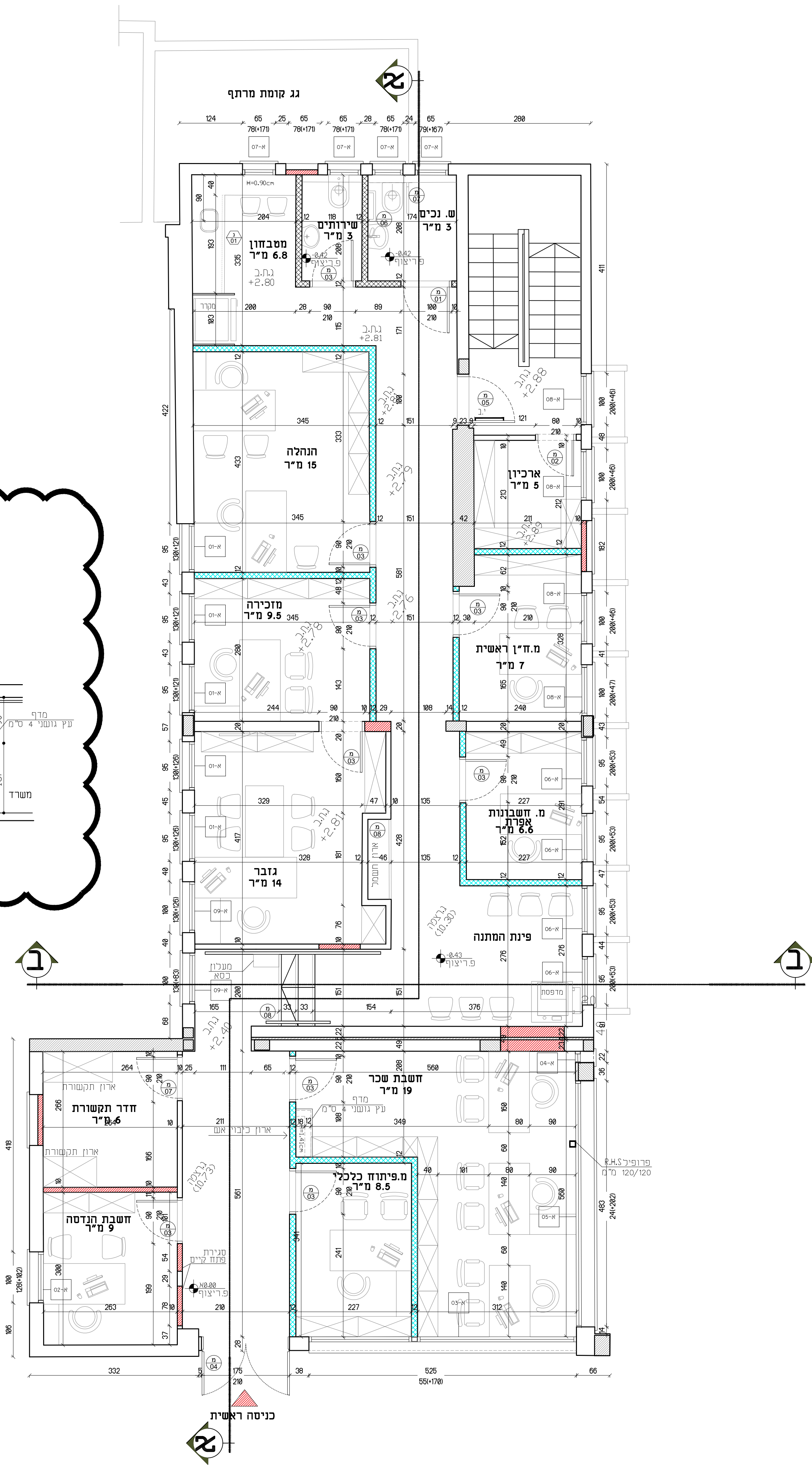
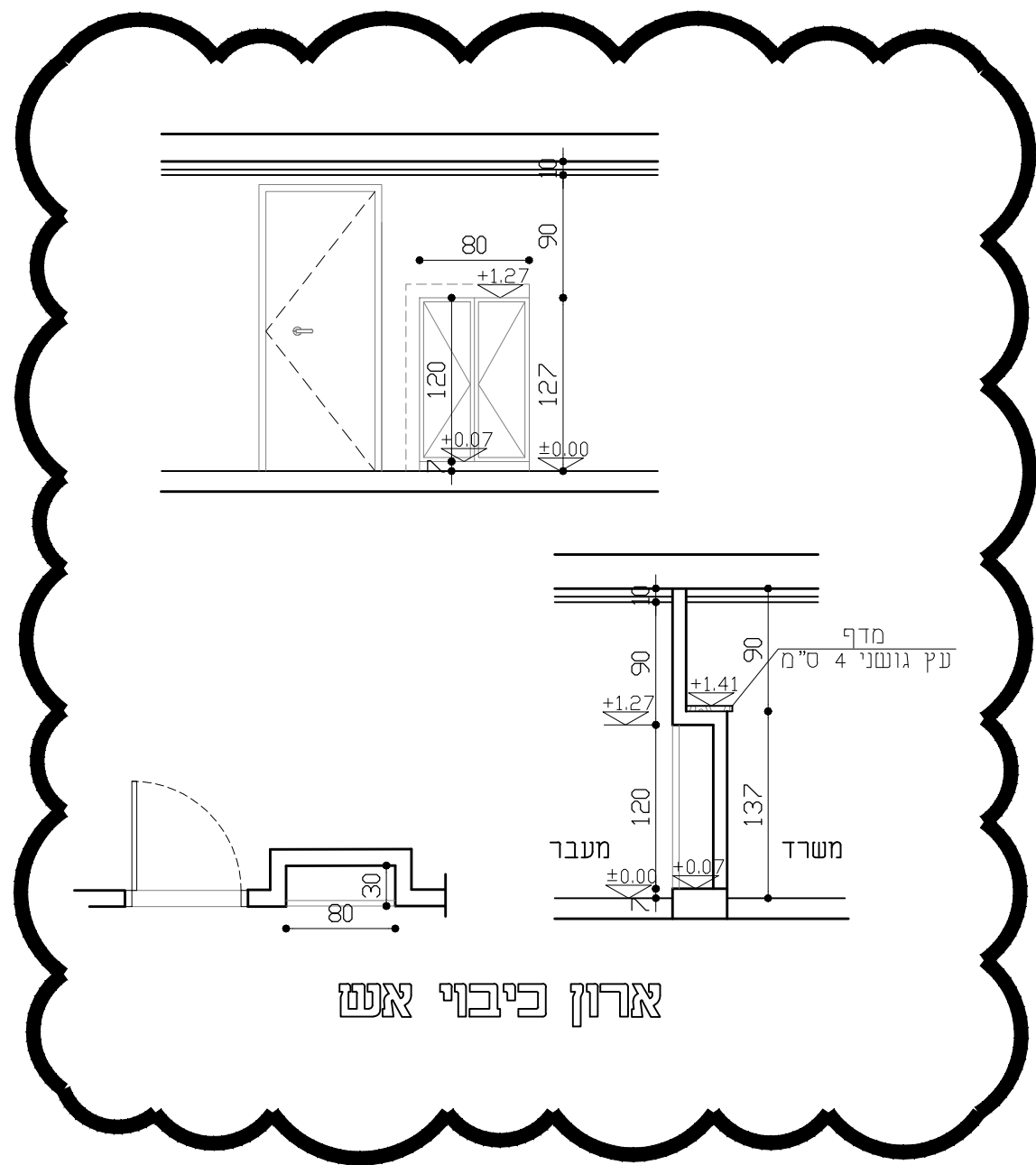

מקרא:

- קיר בסוף קיים
- קיר בלוק קיים
- בניית קיר בלוק
- קיר גבס דו קרומי משני צדדים לרבות צמר סלעים 2 צול
- קיר גבס (ירוק) דו קרומי משני צדדים לרבות צמר סלעים 2 צול

תחצית:	כמות:
גבייה וגזברות	
תאריך:	שנים:
	מחזור:

- תכנון אחרון לבדיקת מידות ותאמתן במקום.
 - בכל מקרה של טפס, טעות או אי התאמה יש לפנות למתכנן.
 - אין לבצע מידות ע"פ מדידה מהשטח.
 - חוזר מ"ר ואבזור פרטיל יורכבו לאזור אישור ומתכנן.
 - אין לעשות כל שימוש בתכנית זו או ברעיונות הגלומים בה ללא אישור מתכנן/מחלקת.
 - מתנדב/וא יועץ אשר שמו רשום מעל שם האדריכל בתכנית זו נושא לבדו באחריות המקצועית והחוקית לתכנית.

טעיפוין מחלקת גבייה וארכיטון
 מעמד

תכנית קרקע - מפלס ± 0.00
 תכנית ביצוע

לעיון	לאישור	למכרז	לביצוע
	11.10.2022		
מחזור:	ת"ס גניון:	מחזור:	
עריית נשר	PL-01	01	
אדריכל אודאי:	מבוק:	מחזור:	
	טלאים נג'מ'		
	ש"ב:	ת"ס עבודה:	150
		00/000	

DATUM Eng Ltd
 Engineering Services And Consulting
 Tel: 04-6419957 | Fax: 04-6411646 | Kfar Kana 16930 | P.O.Box: 132
 E-Mail: Datum@datum-eng.com

נספח 3

תוכניות אדריכלות 2

עמ' 83

נספח 4

תוכניות אדריכלות 3

עמ' 85

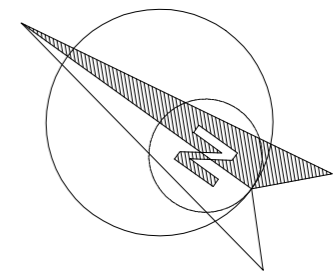
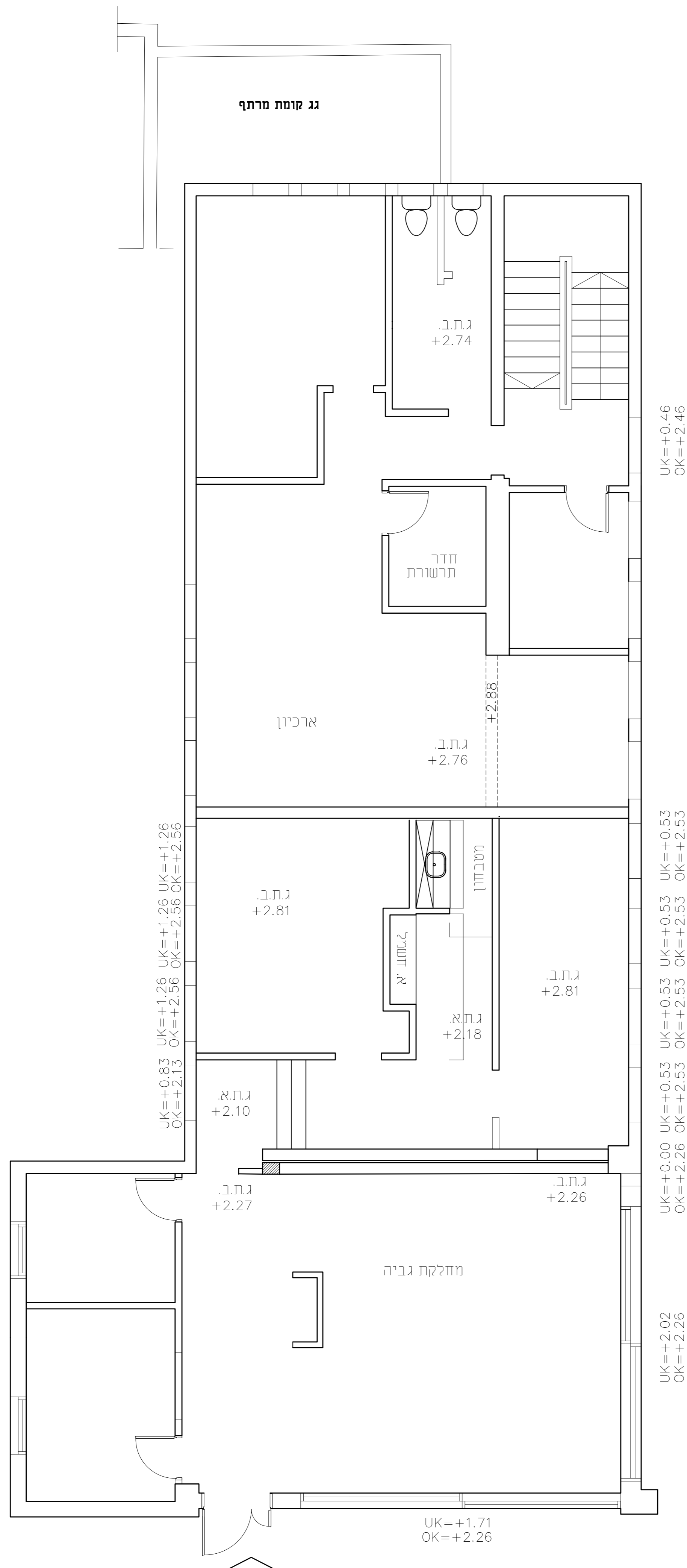

תפוצה:	כמות:
גביה וגזברות	

תאריך:	שנים:	מחזור:

- תמבצע אחראי לבדיקת המידות והתאמתן במקום.
 - בכל מקרה של טפס, טעות או אי התאמה יש לפנות למתכנן.
 - אין לבצע מידות ע"פ מדידה מהרשטום.
 - חומרי גמר ואביזרי פרזול יורכבו לאחר אישור המתכנן.
 - אין לעשות כל שימוש בתכנית זו או ברעיונות הגלומים בה ללא אישור
 בכתיב מהמתכנן.
 - מהנדס/אז יועץ אשר שמו רשום מעל שם האדריכל בתכנית זו נושא
 לבדו באחריות המקצועית והחוקית לתכנית.

סייפוף מחלקת גביה וארכיון
מסדר

תכנית מצב קיים

לביצוע	למכרז	לאישור	לעיון
	13.10.2022		

מחזור:	מס' גליון:	מס' עריית נשר
01	PL-03	
מבקר:	מחזור:	אדריכל אחראי:
טלאם נג'מי		
מחזור:	מס' עבודה:	מחזור:
קובץ:	00/000	150

DATUM Eng Ltd
 Engineering Services And Consulting

Tel: 04-6419957 | Fax: 04-6411646 | Kfar Kana 16930 | P.O.Box: 132
 E-Mail: Datum@datum-eng.com

נספח 5



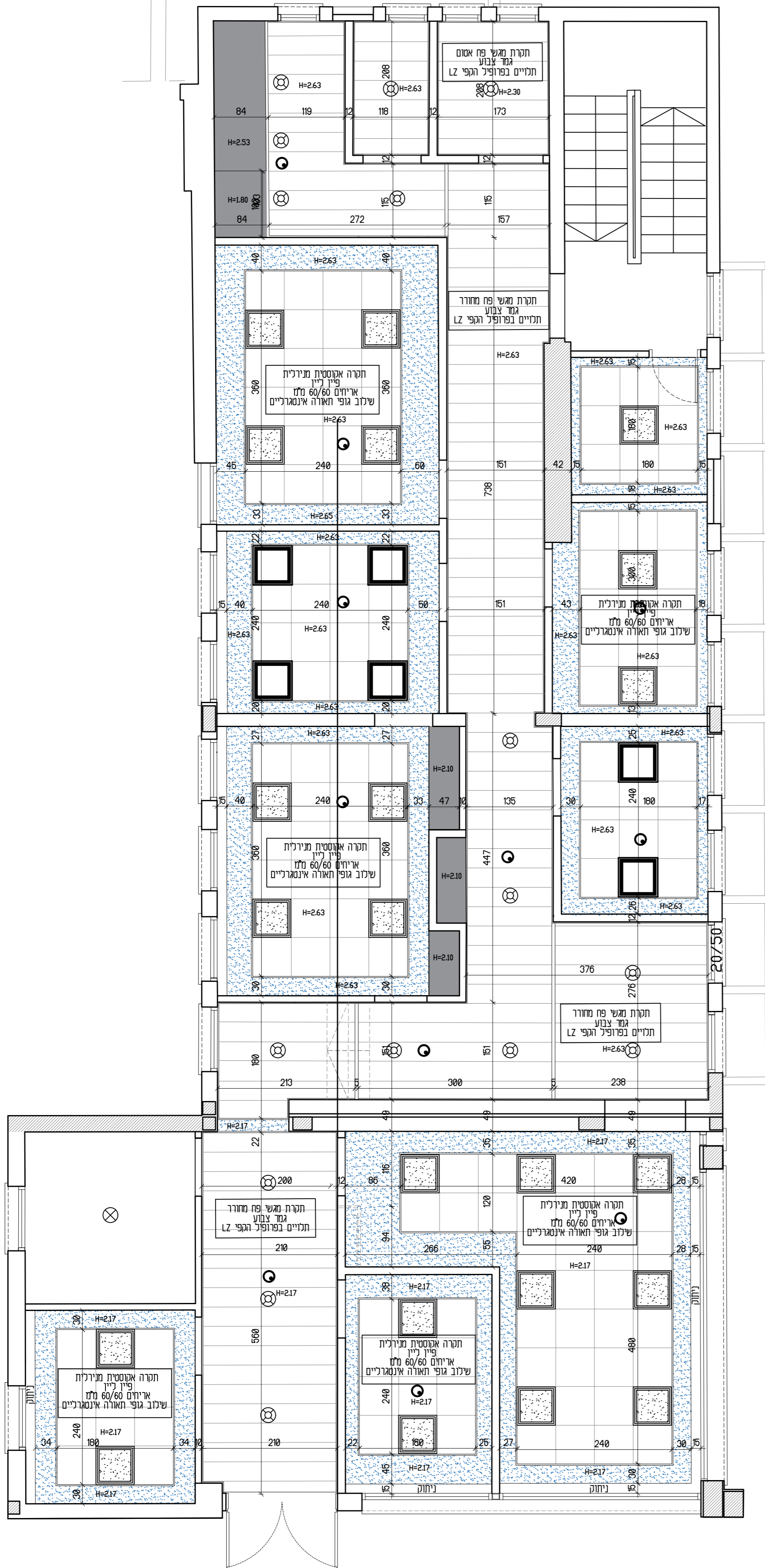

תוכניות אדריכלות 4

עמ' 87

גג קומת מרתף

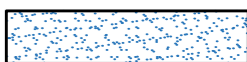

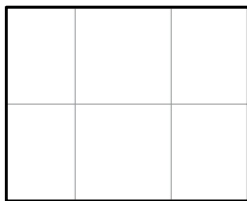
מקרא:

-  סיני גבס גמד שפנטל וצבע
-  תקרת גבס גמד שפנטל וצבע
-  תקרה אקוסטית מנירלית אריחים 60/60 מ"מ שילוב גופי תאורה אינטגרטיים קונסי פייני
-  תקרת מגשי פח מחוררים חירור מיקרו עם גיזה שחורה תלויים בפרופילי הקפי LZ

תאריך:	שנים:	מחזור:	מחזור:

תאריך:	שנים:	מחזור:	מחזור:

- המבצע אחראי לבדיקת המידות והתאמתן במקום.
 - בכל מקרה של טפס, טעות או אי התאמה יש לפנות למתכנן.
 - אין לבצע מידות ע"פ מדידה מהשרטוט.
 - חומרי גמר ואביזרי פרטול יורכבו לאחר אישור המתכנן.
 - אין לעשות כל שימוש בתכנית זו או ברעיונות התלומים בה ללא אישור מתכנן.
 - מהנדס (נא ייגיש אשר שמו רשום מניל עם האדריכל בתכנית זו נושא לבדו באחריות המקצועית והחוקית לתכנית.

שיפוץ מחלקת גבייה וארכיון

מסמך

תכנית קרקע - מפלס ±0.00
 תכנית תקרות

לעיון	לאישור	למכרז	לביצוע
		22.8.2022	

מס' גליון:	מס' עבודה:	מחזור:
01	PC-04	01

מס' גליון:	מס' עבודה:	מחזור:
01	00/000	01

מס' גליון:	מס' עבודה:	מחזור:
01	00/000	01



Tel: 04-6419957 | Fax: 04-6411646 | Kfar Kana 16930 | P.O.Box: 132
 E-Mail: Datum@datum-eng.com

נספח 6

תוכניות אדריכלות 5

עמ' 89

נספח 7

תוכניות אדריכלות 6

עמ' 91

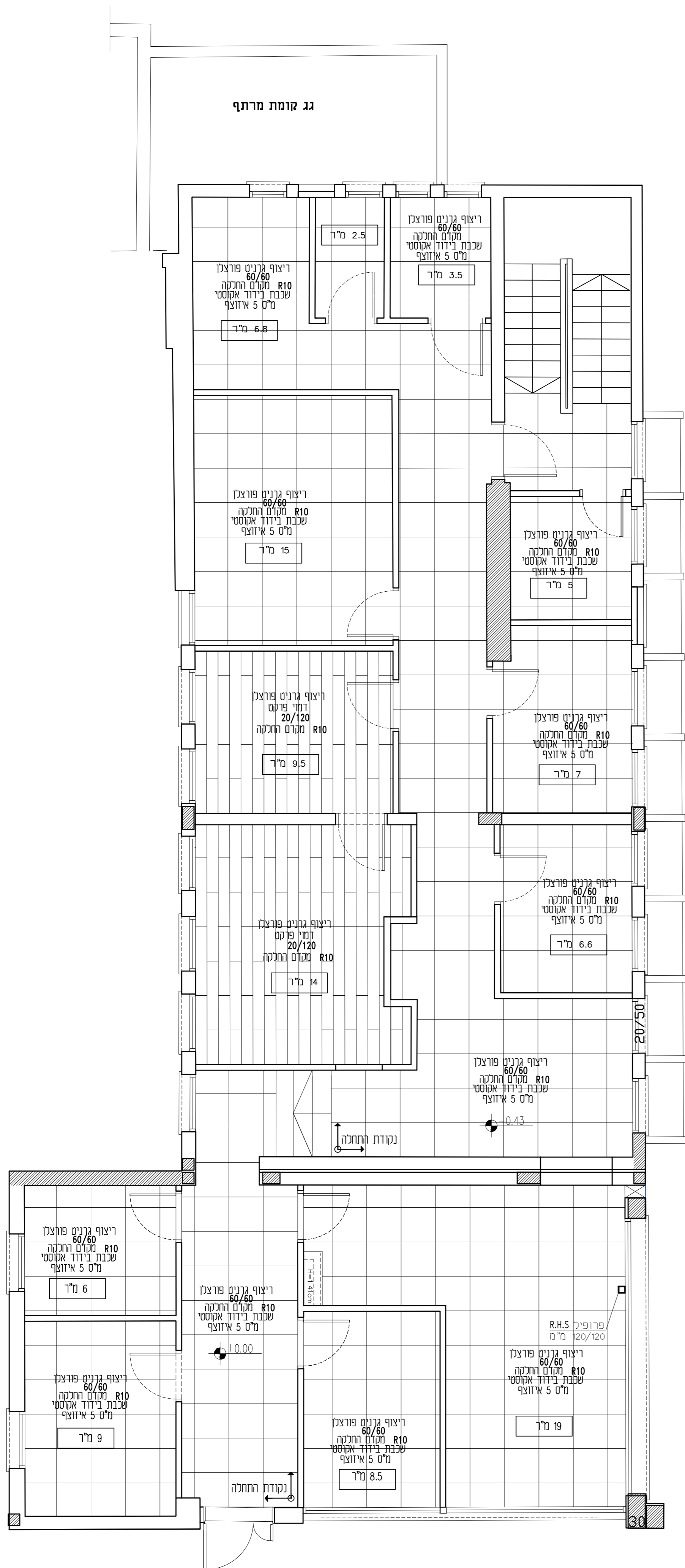

מקרא:

ריצוף גרניט פורצלן
60/60
מקום החלקה R10
שכבת בידוד אקוסטי
מ'ס 5 איזוצף

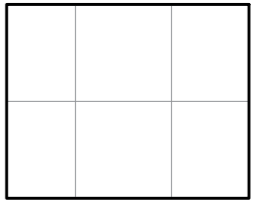

ריצוף גרניט פורצלן
דומי פרקט
20/120
מקום החלקה R10

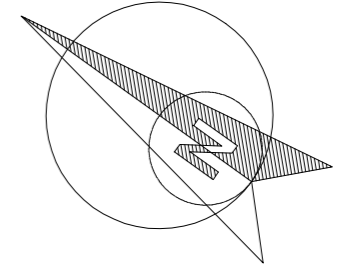
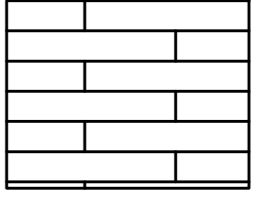

תפוצה:	מחנה:
גבייה וגזברות	

תאריך:	שנים:	מחזור:

- המבצע אחראי לבדיקת המידות והתאמתן במקום.
- בכל מקרה של טפג, טעות או אי התאמה יש לפנות למתכנן.
- אין לבצע מידות עיף מדידה מהשרטוט.
- חומרי גמר ואביזרי פרזול יורכבו לאחר אישור המתכנן.
- אין לעשות כל שימוש בתכנית זו או ברעיונות הגלומים בה ללא אישור מתכנן/מחבר/מחברת.
- מחדש/לא ינעף אשר שמו רשום מעל שם האדריכל בתכנית זו נושא לבדו באחריות המקצועית והחוקית לתכנית.

טעיפוץ מחלקת גבייה וארכיון
קטמך

תכנית קרקע - מפלס ±0.00
תכנית ריצוף

לעיון	לאישור	למכרז	לביצוע
		13.10.2022	

מחזור:	מס' גליון:	מחזור:
01	PF-05	01
מחזור:	מס' עבודה:	מחזור:
מבקר:	00/000	מבקר:
מחזור:	מס' עבודה:	מחזור:
מחזור:	00/000	מחזור:

DATUM Eng Ltd
Engineering Services And Consulting

Tel: 04-6419957 | Fax: 04-6411646 | Kfar Kana 16930 | P.O.Box: 132
E-Mail: Datum@datum-eng.com

נספח 8

תוכניות אדריכלות 7

עמ' 93

נספח 9

תוכניות אדריכלות 8

עמ' 95

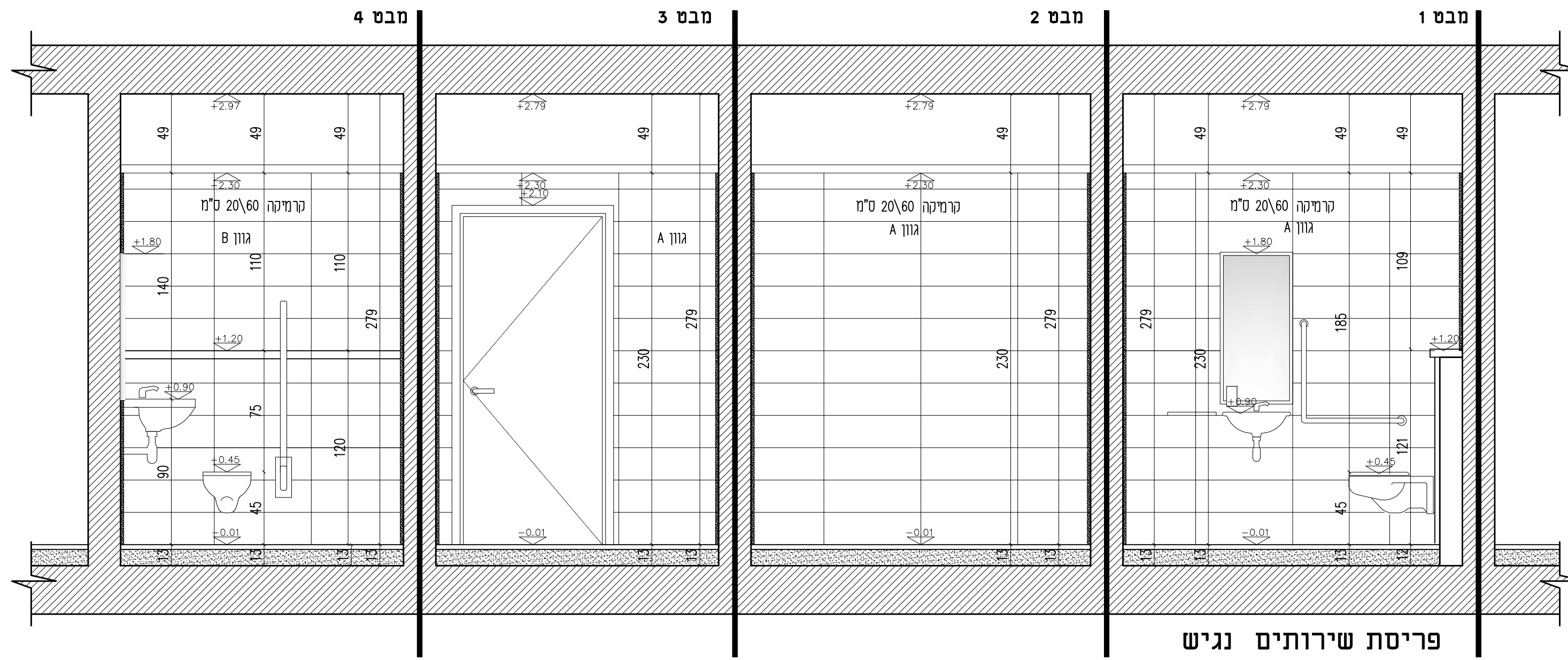

פריסת שירותים נגיש

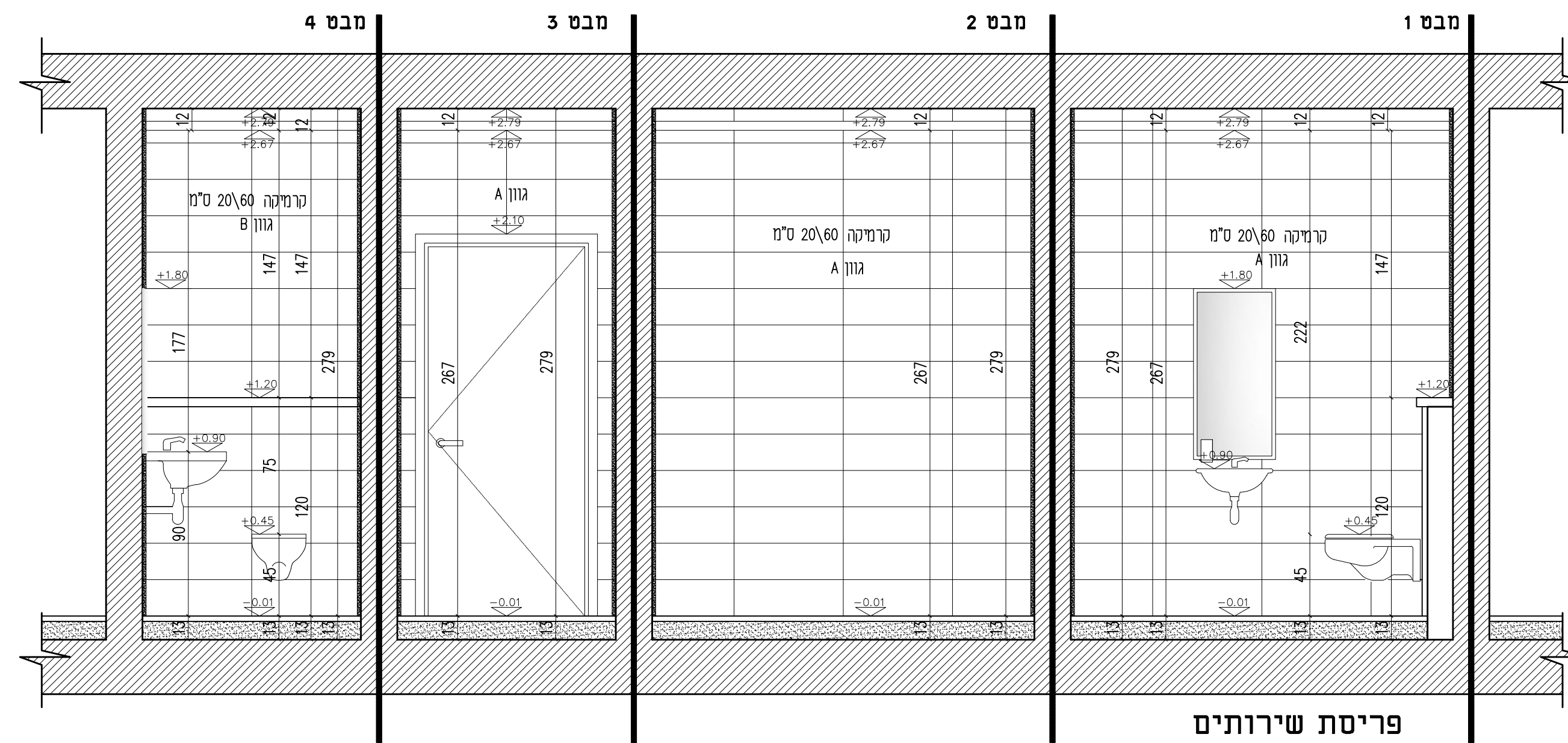
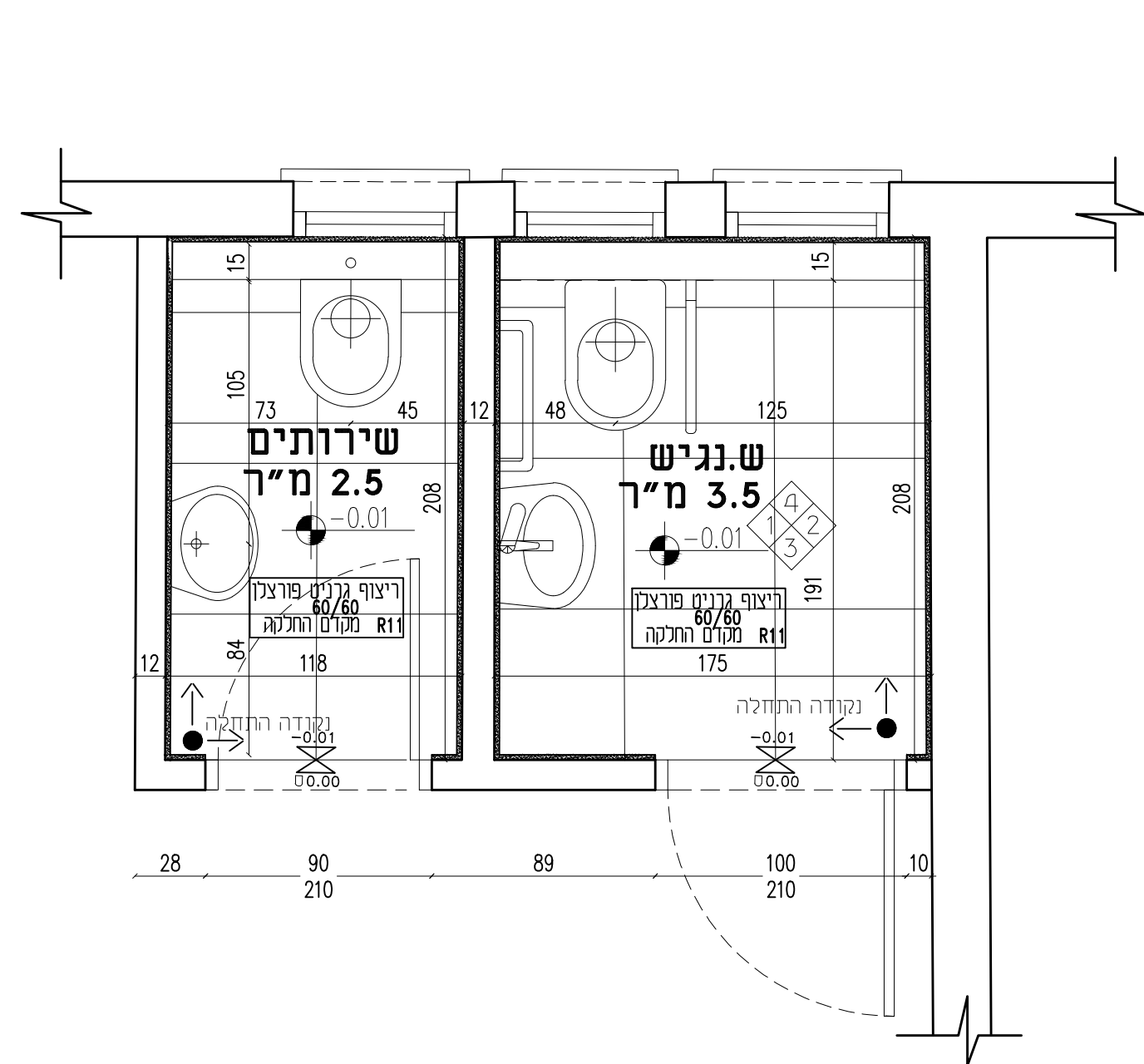

פריסת שירותים

תפוצה:	כמות:
גבייה וגזברות	

תאריך:	שינויים:	מהדורה:

- המבצע אחראי לבדיקת המידות והתאמתן במקום.
- בכל מקרה של ספק, טעות או אי התאמה יש לפנות למתכנן.
- אין לבצע מידות ע"פ מדידה מהשרטוט.
- חומרי גמר ואביזרי פרזול יורכבו לאחר אישור המתכנן.
- אין לעשות כל שימוש בתכנית זו או ברעיונות הגלומים בה ללא אישור בכתב מהמתכנן.
- מהנדס ו/או יועץ אשר שמו רשום מעל שם האדריכל בתכנית זו נושא לבדו באחריות המקצועית והחוקית לתכנית.

טיפול מחלקת גבייה וארכיון ננטר אופציה 2 - ב

תכנית קרקע - מפלס ± 0.00
פריסת שירותים

לעיון	לאישור	למכרז	לביצוע
		13.10.2022	

מזמין:	מס' גליון:	מהדורה:
עריית נשר	PT-06	01

אדריכל אחראי:	מבקר:
מוחמד שואהדה	סלאם נג'מי

קובץ:	מס' עבודה:	מאסק:
	00/000	



DATUM Eng Ltd
Engineering Services And Consulting

Tel: 04-6419957 | Fax: 04-6411646 | Kfar Kana 16930 | P.O.Box: 132
E.Mail: Datum@datum-eng.com

נספח 10

רשימת אלומיניום

עמ' 97

מחלקת גזברות - נשר		מס' גליון: RS-AL-01	
רשימת אלומיניום		קנה מידה: 1:50	
מס' עבודה:	מס' גליון:	מס' עבודה:	מס' גליון:
01	01	01	01
תאריך:	תאריך:	תאריך:	תאריך:
13/10/2022	13/10/2022	13/10/2022	13/10/2022
מחזור:	מחזור:	מחזור:	מחזור:
01	01	01	01
מחזור:	מחזור:	מחזור:	מחזור:
01	01	01	01
מחזור:	מחזור:	מחזור:	מחזור:
01	01	01	01

DATUM Eng Ltd
Engineering Services And Consulting
Tel: 04-6419957 | Fax: 04-641646 | Mar Kana 16990 | P.O.Box 132
E-Mail: Datum@datum-eng.com

חלון 100/128 ס"מ א-02

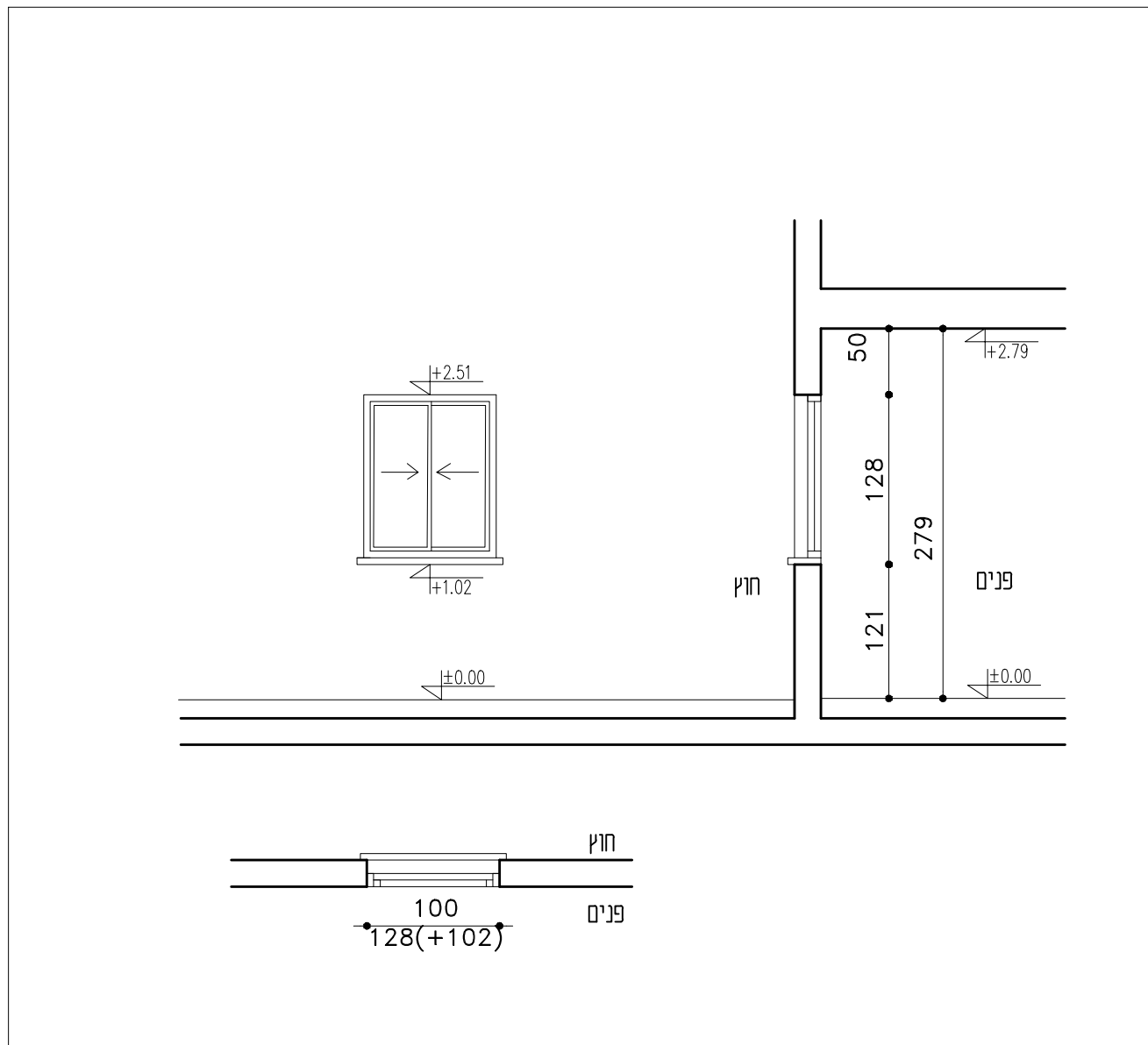

חלון נגרר אגף על אגף מאולגן/צבוע כדוגמת קליל קלאסי 7,000 או ש"ע. לרבות רשת יתושים.

מידות	חלון 100/128 ס"מ
כמות	1 יח'
גמר	גוון בהתאם לבחירת אדריכל
זיגוג	זכוכית ביטחון 3+0.38+3 מ"מ טריטפלקס .
פירזול	בהתאם ליצרן (קליל) באישור אדריכל

הערות:
- על הקבלן להכין תכניות ופרטי ביצוע אשר יוגשו לבדיקה ולאישור יועץ אקוסטיקה והאדריכל לפני היצור.
- במקרה של אי התאמה/סתירה בין התיאור לתקן, הקובע הוא התקן. באחריות הקבלן לעמוד בכל התקנים הנדרשים.
- כל מידות הפתחים הן מידות פתח בנייה.
- עובי וסוג הזכוכית יהיה ע"פ שטח הזיגוג ובהתאם לת"י 1099 ות"י 938 וכל חלקיהם.
- בכל הדלתות המזוגגות ובוטרינות יש להוסיף מדבקות בגבהים 100 ו-150 ס"מ מפני הריצוף.

חלון 95/130 ס"מ א-01

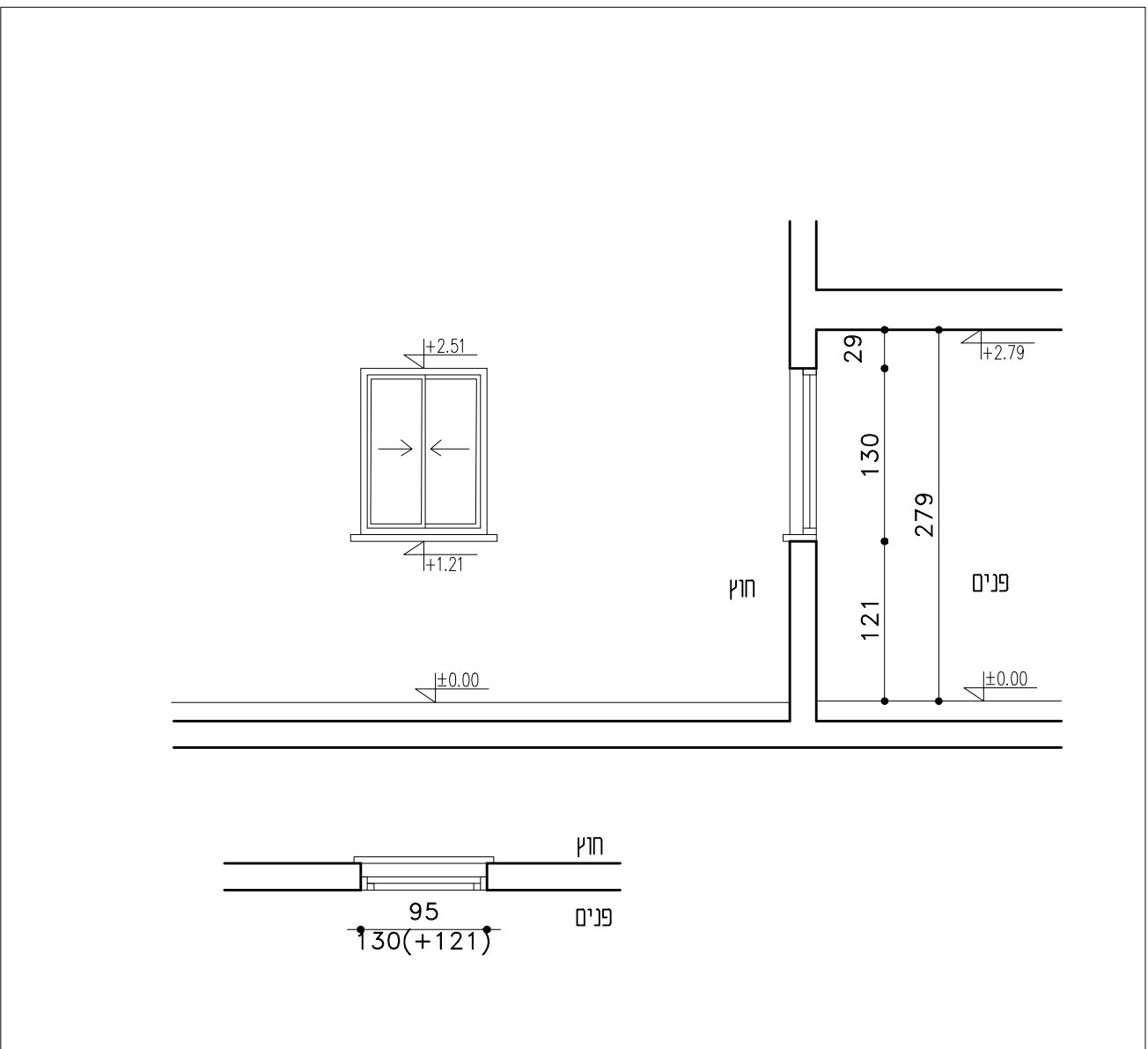

חלון נגרר אגף על אגף מאולגן/צבוע כדוגמת קליל קלאסי 7,000 או ש"ע. לרבות רשת יתושים.

מידות	חלון 95/130 ס"מ
כמות	5 יח'
גמר	גוון בהתאם לבחירת אדריכל
זיגוג	זכוכית ביטחון 3+0.38+3 מ"מ טריטפלקס .
פירזול	בהתאם ליצרן (קליל) באישור אדריכל

הערות:
- על הקבלן להכין תכניות ופרטי ביצוע אשר יוגשו לבדיקה ולאישור יועץ אקוסטיקה והאדריכל לפני היצור.
- במקרה של אי התאמה/סתירה בין התיאור לתקן, הקובע הוא התקן. באחריות הקבלן לעמוד בכל התקנים הנדרשים.
- כל מידות הפתחים הן מידות פתח בנייה.
- עובי וסוג הזכוכית יהיה ע"פ שטח הזיגוג ובהתאם לת"י 1099 ות"י 938 וכל חלקיהם.
- בכל הדלתות המזוגגות ובוטרינות יש להוסיף מדבקות בגבהים 100 ו-150 ס"מ מפני הריצוף.

תיאור גרפי	
תיאור מילולי	
מידות	חלון 95/130 ס"מ
כמות	5 יח'
גמר	גוון בהתאם לבחירת אדריכל
זיגוג	זכוכית ביטחון 3+0.38+3 מ"מ טריטפלקס .
פירזול	בהתאם ליצרן (קליל) באישור אדריכל

מחלקת גזברות - נשר	מחלקת אלומיניום	מחלקת גזברות - נשר	מחלקת אלומיניום
מס' עבודה:	מס' גליון:	מס' עבודה:	מס' גליון:
01	02	01	02
תאריך:	תאריך:	תאריך:	תאריך:
13/10/2022	13/10/2022	13/10/2022	13/10/2022
מס' עבודה:	מס' גליון:	מס' עבודה:	מס' גליון:
01	02	01	02
מחלקת:	מחלקת:	מחלקת:	מחלקת:
RS-AL-02	RS-AL-02	RS-AL-02	RS-AL-02
קובץ:	קובץ:	קובץ:	קובץ:
DA-87-012	DA-87-012	DA-87-012	DA-87-012
מס' עבודה:	מס' גליון:	מס' עבודה:	מס' גליון:
01	02	01	02
מחלקת:	מחלקת:	מחלקת:	מחלקת:
RS-AL-02	RS-AL-02	RS-AL-02	RS-AL-02
קובץ:	קובץ:	קובץ:	קובץ:
DA-87-012	DA-87-012	DA-87-012	DA-87-012

DATUM Eng Ltd
Engineering Services And Consulting
Tel: 04-6419957 | Fax: 04-641646 | Mar Kana 16930 | P.O.Box 132
E-Mail: Datum@datum-eng.com

חלון קבוע 22/227 ס"מ

א-04

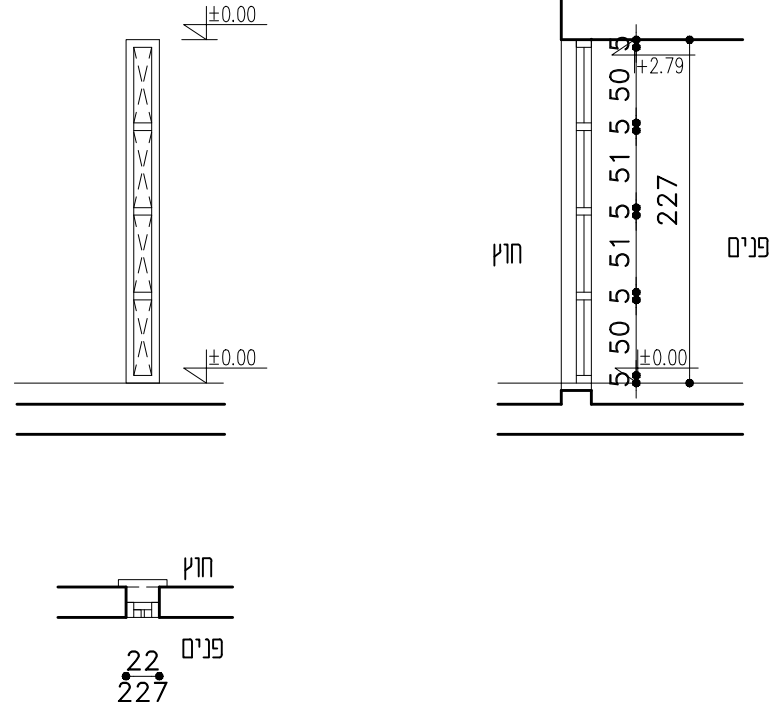

חלון קבוע מאולגן דוגמת קליל 4,500 או ש"ע.
חלוקה לפי שרטוט

22/227 ס"מ

1 יח'

גוון בהתאם לבחירת אדריכל

זכוכית ביטחון 3+0.38 מ"מ טריספלקס .

בהתאם ליצרן (קליל) באישור אדריכל

- מעצור לדלת "סטופר מגניטי"

- משקוף עזר פז מגולוון מ"מ 1 לרבות ביטון .
- בכל החלונות יותקן מתקן מגביל פתיחה תקני .
- זכוכית בידודית לפי דוח יועץ אקוסטי
- מחזיר שמן הידראולי מתאים לדלת
- מגן אצבעות דגם "שהרבאני"

חלון 567/55 ס"מ

א-03

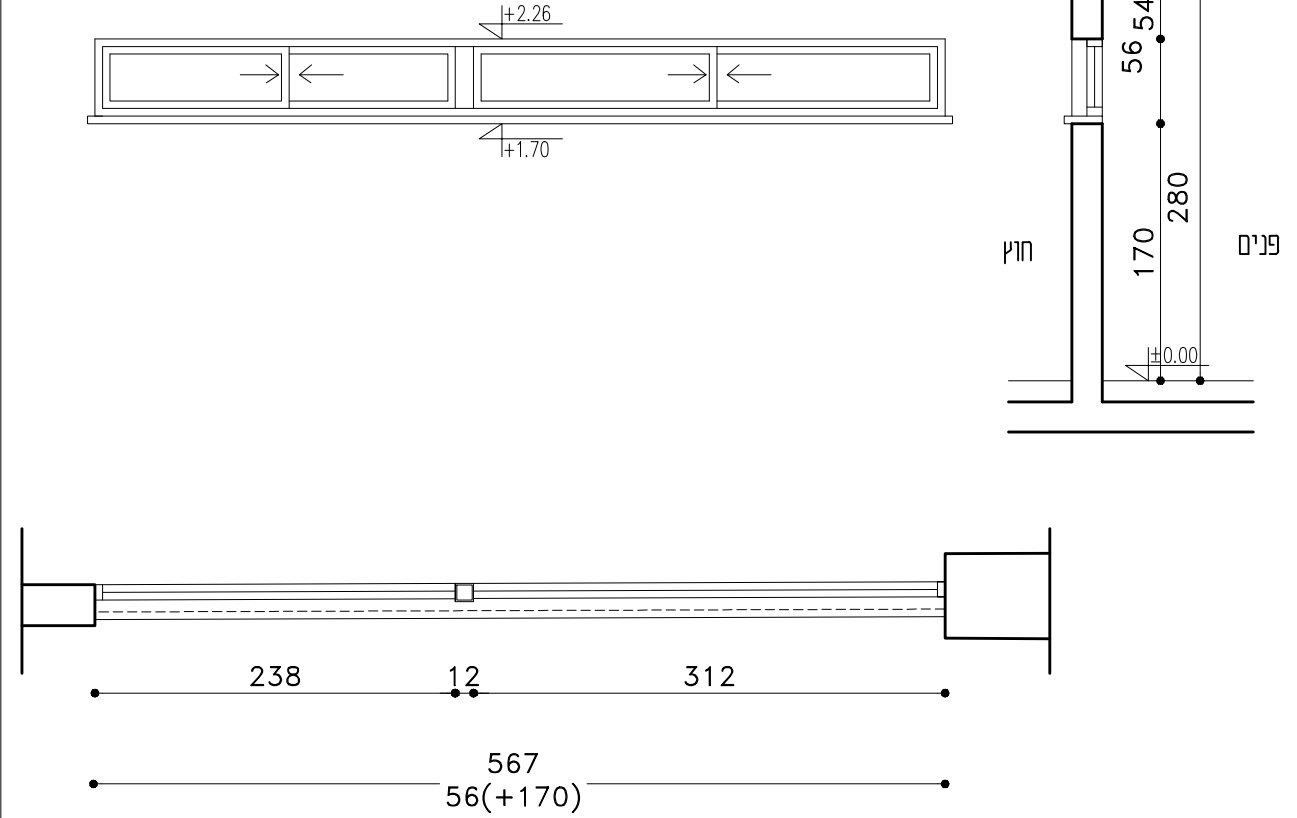

חלון נגרר אגף על אגף מאולגן/צבוע כדוגמת קליל קלאסי 7,000 או ש"ע.
לרבות רשת יתושים.

567/55 ס"מ

1 יח'

גוון בהתאם לבחירת אדריכל

זכוכית ביטחון 3+0.38 מ"מ טריספלקס .

בהתאם ליצרן (קליל) באישור אדריכל

הערות:

- על הקבלן להכין תכניות ופרטי ביצוע אשר יוגשו לבדיקה ולאישור יועץ אקוסטיקה והאדריכל לפני היצור.
- במקרה של אי התאמה/סתירה בין התיאור לתקן, הקובע הוא התקן. באחריות הקבלן לעמוד בכל התקנים הנדרשים.
- כל מידות הפתחים הן מידות פתח בנייה.
- עובי וסוג הזכוכית יהיה ע"פ שטח הזיגוג ובהתאם לת"י 1099 ות"י 938 וכל חלקיהם.
- בכל הדלתות המזוגגות ובויטרינות יש להוסיף מדבקות בגבהים 100 ו-150 ס"מ מפני הריצוף.

תיאור גרפי

תיאור מילולי

מידות

כמות

גמר

זיגוג

פירזול

מחלקת גזברות - נשר	מס' גליון: RS-AL-03	מס' עבודת: 01
רשימת אלומיניום	קנה מידה: 1:50	מחזור: 01
	קובץ: DA-87-012	תאריך: 13/10/2022
	אדריכל אודיא: מוזמד שואהדה	מחזור: 01
	עריכת שר	מס' עבודה:

DATUM Eng Ltd
 Engineering Services And Consulting
 P.O.Box: 192
 Kfar Kana 16990 | P.O.Box: 192
 Tel: 04-6419957 | Fax: 04-6411646 | Kfar Kana 16990 | P.O.Box: 192
 Email: Datum@datum-eng.com

חלון 95/200 ס"מ 06-א

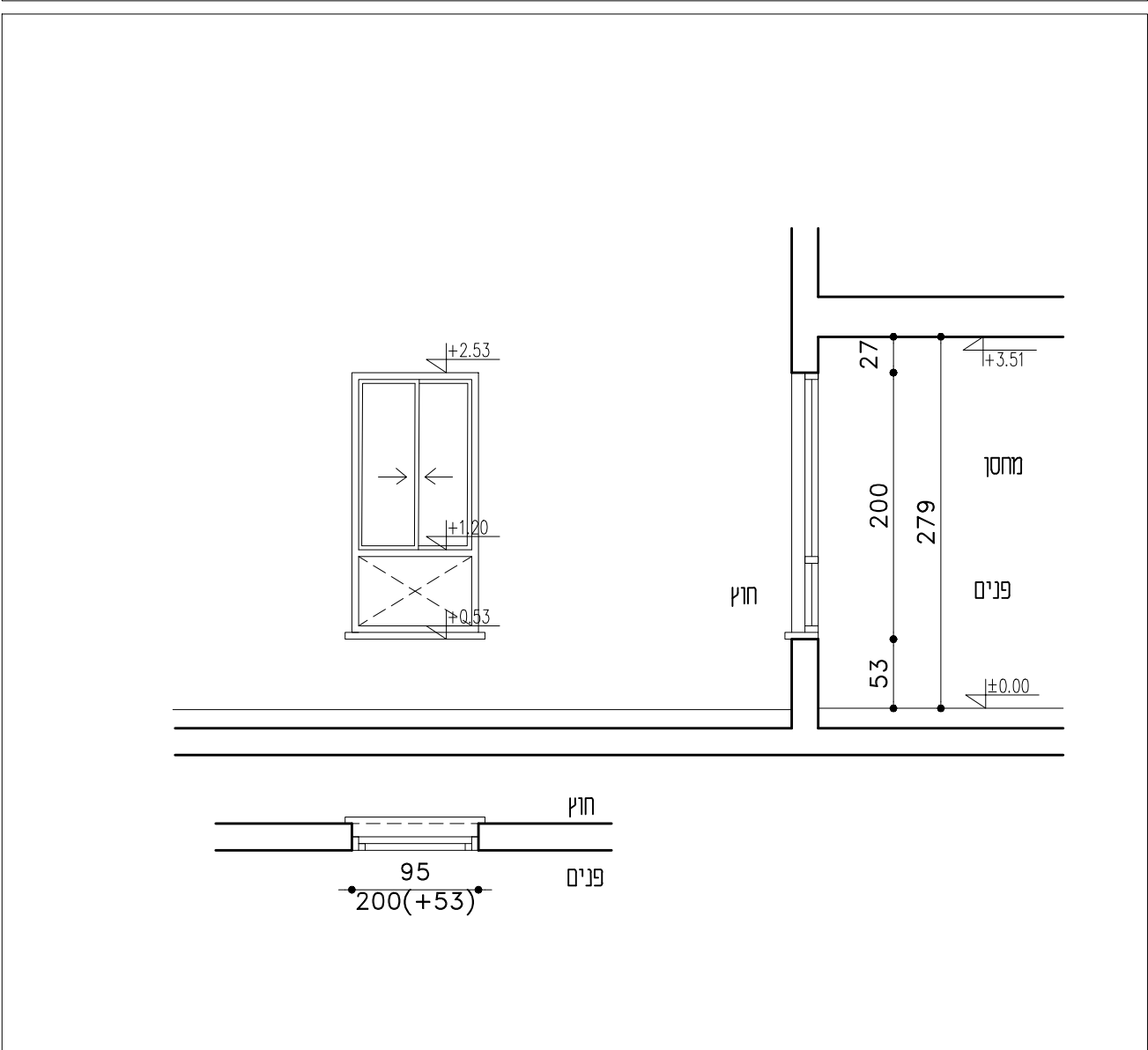

חלון נגרר אגף על אגף קליל מאולגן/צבוע כדוגמת 7,000 קלאסי או ש"ע עם חלק תחתון קבוע. לרבות רשת יתושים.

חלון 95/200 ס"מ

4 יח'

גוון בהתאם לבחירת אדריכל

זכוכית ביטחון 3+0.38 מ"מ טריספלקס .

בהתאם ליצרן (קליל) באישור אדריכל

חלון קבוע 483/24 ס"מ 05-א

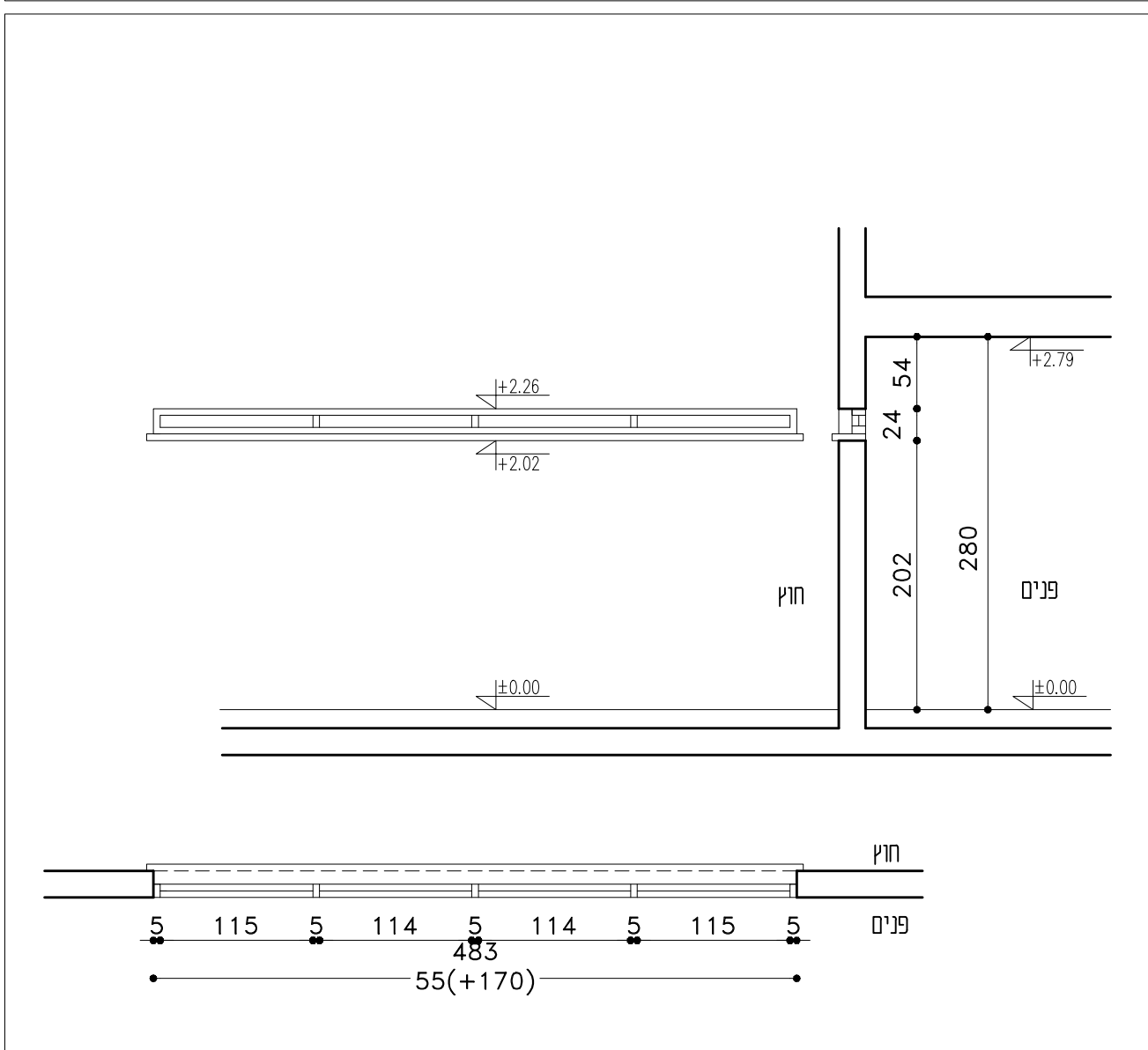

חלון קבוע מאולגן דוגמת קליל 4,500 או ש"ע. חלוקה לפי שרטוט

חלון 483/24 ס"מ

1 יח'

גוון בהתאם לבחירת אדריכל

זכוכית ביטחון 3+0.38 מ"מ טריספלקס .

בהתאם ליצרן (קליל) באישור אדריכל

תיאור גרפי

תיאור מילולי

מידות

כמות

גמר

דיגוג

פירזול

הערות:
 - על הקבלן להכין תכניות ופרטי ביצוע אשר יוגשו לבידיקה ולאישור יועץ אקוסטיקה והאדריכל לפני היצור.
 - במקרה של אי התאמה/סתירה בין התיאור לתקן, הקובע הוא התקן. באחריות הקבלן לעמוד בכל התקנים הנדרשים.
 - כל מידות הפתחים הן מידות פתח בנייה.
 - עובי וסוג הזכוכית יהיה ע"פ שטח הזיגוג ובהתאם לת"י 1099 ות"י 938 וכל חלקיהם.
 - בכל הדלתות המזוגות ובוטריטיות יש להוסיף מדבקות בגבהים 100 ו-150 ס"מ מפני הריצוף.

100 - מגן אצבעות דגם "שהרבאני"
 - משקוף עזר פח מגולוון מ"מ 1 לרבות ביטון .
 - בכל החלונות יותקן מתקן מגביל פתיחה תקני .
 - זכוכית בידודית לפי דוח יועץ אקוסטי
 - מחזיר שמן הידראולי מתאים לדלת
 - מעצור לדלת "סטופר מגניטי" -

מחלקת גזברות - נשר	מס' גליון: RS-AL-05	מס' עבודה:	מס' עבודה:
רשימת אלומיניום	קנה מידה: 1:50	אודיכל אחראי: מוחמד שואהד	מחזור: 01
	קובץ: DA-87-012	תאריך: 13/10/2022	
	מס' עבודה:	מחזור:	תאריך:
	מס' גליון:	אודיכל אחראי:	מחזור:
	קנה מידה:	מחזור שואהד:	תאריך:
	מס' עבודה:	מס' עבודה:	מס' עבודה:

DATUM Eng Ltd
Engineering Services And Consulting

Tel: 04-6419957 | Fax: 04-641646 | Mar Kana 16930 | P.O.Box 132
E-Mail: Datum@datum-eng.com

נשר

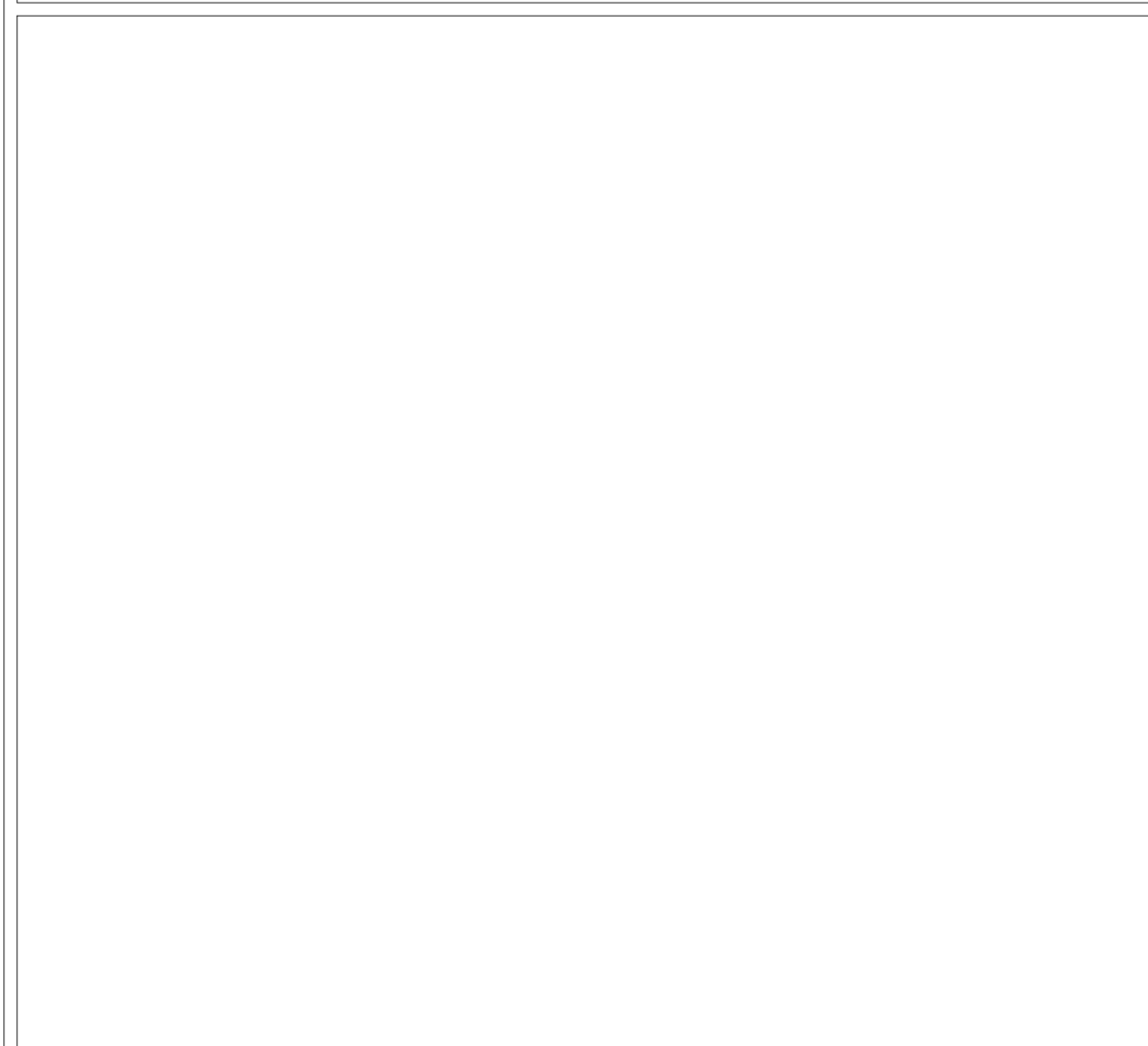

חולון נגרר אגף על אגף מאולגן/צבוע כדוגמת קליל קלאסי 7,000 או ש"ע.
לרבות רשת יתושים.

חולון נגרר אגף על אגף מאולגן/צבוע כדוגמת קליל קלאסי 7,000 או ש"ע.
לרבות רשת יתושים.

חולון נגרר אגף על אגף מאולגן/צבוע כדוגמת קליל קלאסי 7,000 או ש"ע.
לרבות רשת יתושים.

חולון נגרר אגף על אגף מאולגן/צבוע כדוגמת קליל קלאסי 7,000 או ש"ע.
לרבות רשת יתושים.

חולון נגרר אגף על אגף מאולגן/צבוע כדוגמת קליל קלאסי 7,000 או ש"ע.
לרבות רשת יתושים.

חולון נגרר אגף על אגף מאולגן/צבוע כדוגמת קליל קלאסי 7,000 או ש"ע.
לרבות רשת יתושים.

חולון נגרר אגף על אגף מאולגן/צבוע כדוגמת קליל קלאסי 7,000 או ש"ע.
לרבות רשת יתושים.

חולון 100/130 ס"מ

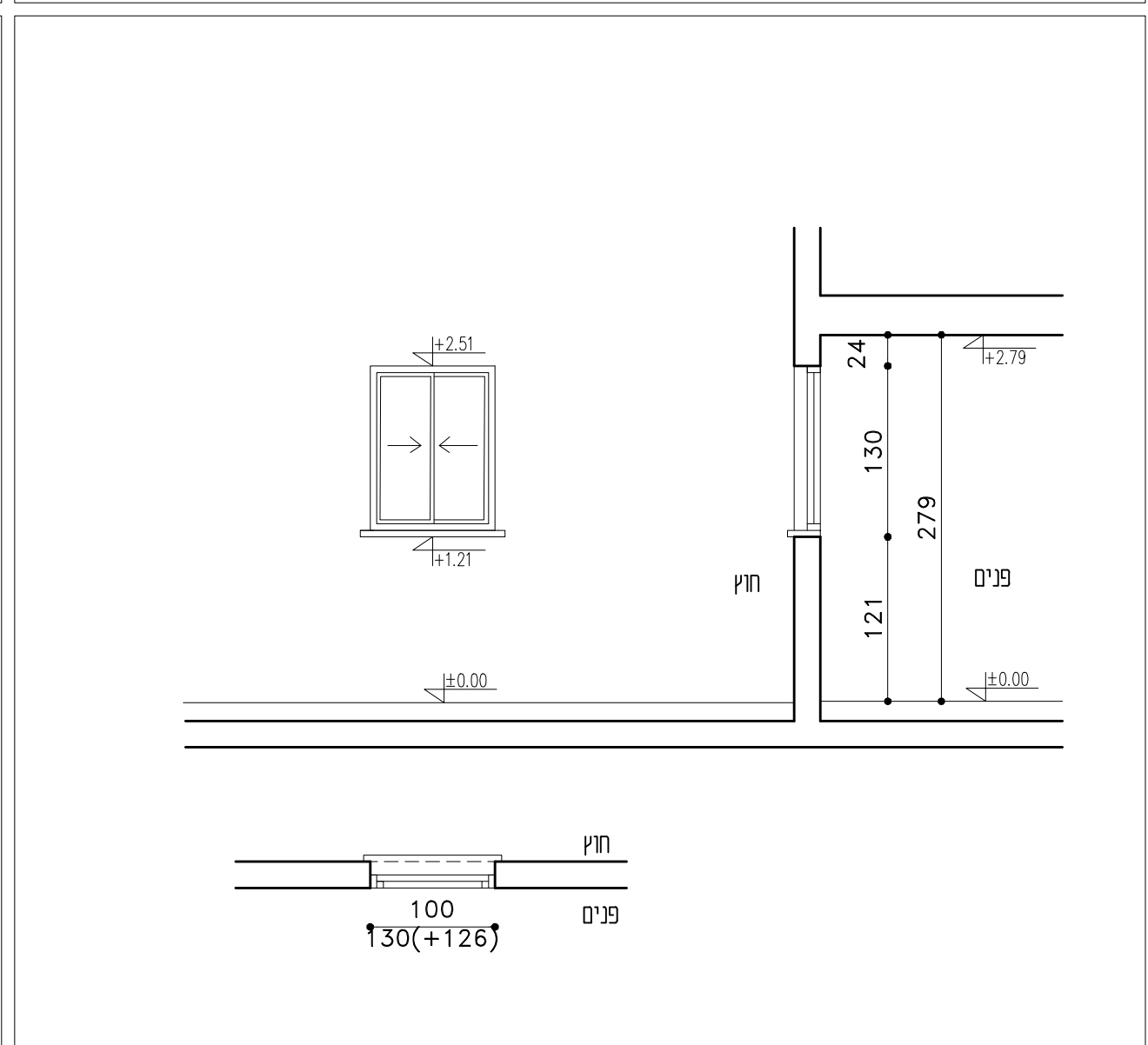

חולון נגרר אגף על אגף מאולגן/צבוע כדוגמת קליל קלאסי 7,000 או ש"ע.
לרבות רשת יתושים.

חולון נגרר אגף על אגף מאולגן/צבוע כדוגמת קליל קלאסי 7,000 או ש"ע.
לרבות רשת יתושים.

חולון נגרר אגף על אגף מאולגן/צבוע כדוגמת קליל קלאסי 7,000 או ש"ע.
לרבות רשת יתושים.

חולון נגרר אגף על אגף מאולגן/צבוע כדוגמת קליל קלאסי 7,000 או ש"ע.
לרבות רשת יתושים.

חולון נגרר אגף על אגף מאולגן/צבוע כדוגמת קליל קלאסי 7,000 או ש"ע.
לרבות רשת יתושים.

חולון נגרר אגף על אגף מאולגן/צבוע כדוגמת קליל קלאסי 7,000 או ש"ע.
לרבות רשת יתושים.

חולון נגרר אגף על אגף מאולגן/צבוע כדוגמת קליל קלאסי 7,000 או ש"ע.
לרבות רשת יתושים.

09-א

תיאור גרפי

תיאור מילולי

מידות

כמות

גמר

זיגוג

פירזול

הערות:

- על הקבלן להכין תכניות ופרטי ביצוע אשר יוגשו לבדיקה ולאישור יועץ אקוסטיקה והאדריכל לפני היצור.
- במקרה של אי התאמה/סתירה בין התיאור לתקן, הקובע הוא התקן. באחריות הקבלן לעמוד בכל התקנים הנדרשים.
- כל מידות הפתחים הן מידות פתח בנייה.
- עובי וסוג הזכוכית יהיה ע"פ שטח הזיגוג ובהתאם לת"י 1099 ות"י 938 וכל חלקיהם.
- בכל הדלתות המזוגגות ובוטרינות יש להוסיף מדבקות בגבהים 100 ו-150 ס"מ מפני הריצוף.

מעצור לדלת "סטופר מגניטי" - משקוף עזר פז מגולוון מ"מ 1 לרבות ביטון .
בכל החלונות יותקן מתקן מגביל פתיחה תקני .
זכוכית בידודית לפי דוח יועץ אקוסטי
מחזיר שמן הידראולי מתאים לדלת
מגן אצבעות דגם "שהרבאני"

נספח 11

רשימת מסגרות

עמ' 104

מחלקת גזברות-נשר	מחלקת מסגרות	תמונה: RS-MS-02	מס' גליון: 150
מס' עבודה: 94-000	מס' עיריית נשר	מס' אוריכל אחראי: DA-94000-01	מס' ז'בן: 01
מס' עבודה: 01	מס' עיריית נשר	מס' אוריכל אחראי: DA-94000-01	מס' ז'בן: 01
מס' עבודה: 01	מס' עיריית נשר	מס' אוריכל אחראי: DA-94000-01	מס' ז'בן: 01

DATUM Eng Ltd
 Engineering Services And Consulting
 P.O.Box 132
 Mar Kana 16930 | Tel: 04-6419577 | Fax: 04-641646 | Email: Datum@datum-eng.com

דלת כנף וחצי 130/210 ס"מ
 כולל ידית בהלה

מ 04

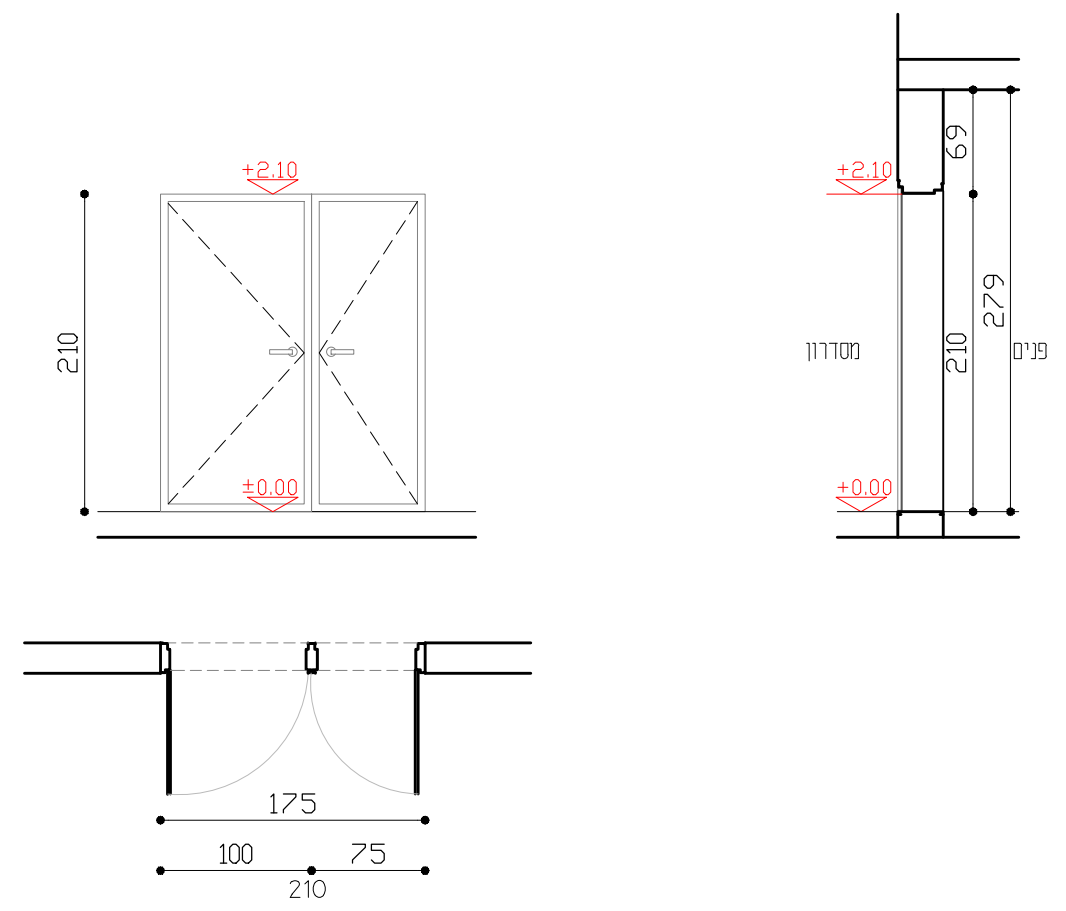

דלת פלדה מוסדית כנף וחצי במידות 175/210 ס"מ. דוגמה רב בריח - כולל ידית בהלה צבוע תנור לרבות משקוף פז מכופף בעובי 1.50 מ"מ. עם רצועת גומי לכל המשקוף. 175/210 ס"מ, חלוקה לפי שרטוט. ו' יח'

צביעה בתנור, גוון בהתאם לבחירת אדריכל

מנעול צילנדר עם פרפר אביזר לבלימת וקביעת הדלת, מחזיר דלת הידראולי (מותאם לעבודה מאומצת), מעצור עליון מגנטי, מגן אצבעות דוגמת שהרבאני עם ידית בהלה. עומד בתי"י 6185.

דלת חדרים 90/210 ס"מ

מ 03

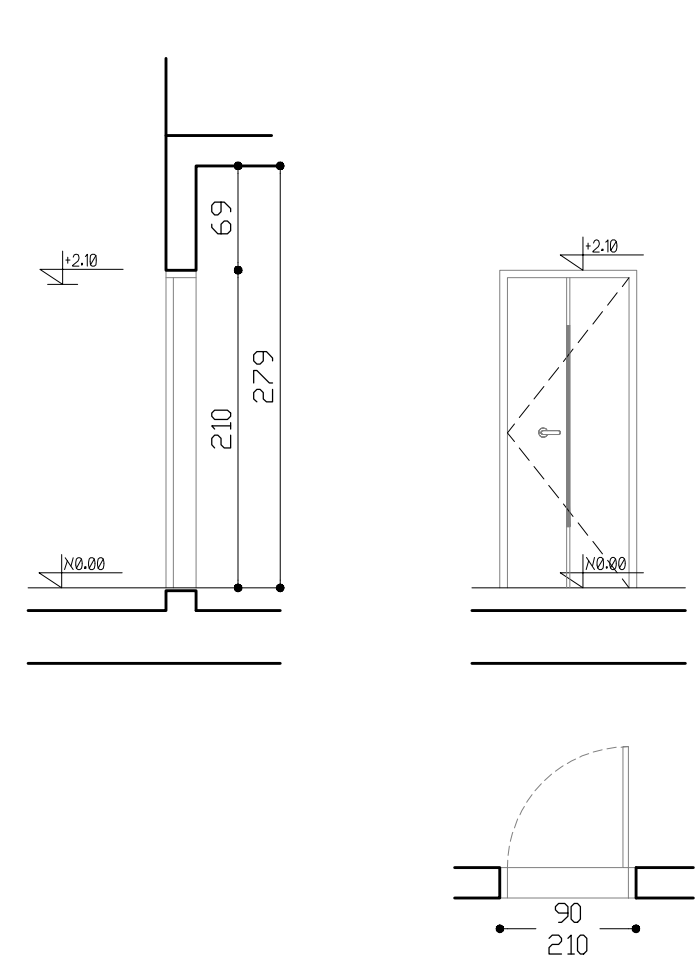

דלת סדרת "FRAMES" דגם "C" חברת "רב בריח" 90/210 ס"מ 9 יח'

גוון לפי בחירת אדריכל

זוג ידיות, סטופר

תיאור גרפי
תיאור מילולי
מידות
כמות
גמר
פירוזול

הערות:
 - על הקבלן להכין תכניות ופרטי ביצוע אשר יוגשו לבדיקה ולאישור יועץ הנגישות והאדריכל לפני היצור.
 - במקרה של אי התאמה/סתירה בין התיאור לתקן, הקובע הוא התקן. באחריות הקבלן לעמוד בכל התקנים הנדרשים.
 - כל מידות הפתחים הן מידות פתח בנייה.
 - יש לספק "רב מפתח" (מאסטר-קיי) המתאים לכל המנעולים.
 - פס נירוסטה 316 תחתון מעוגן באופן סמוי ושטוח עם מישר הפורמאיקה.

מחלקת גזברות-נשר	מחלקת גזברות-נשר	מחלקת גזברות-נשר	מחלקת גזברות-נשר
רשימת מסגרות	רשימת מסגרות	רשימת מסגרות	רשימת מסגרות
מס' גליון: RS-MS-03	מס' גליון: RS-MS-03	מס' עבודה: 94-000	מס' עבודה: 94-000
קנה מידה: 1:50	קנה מידה: 1:50	מחזור: 01	מחזור: 01
קובץ: DA-94000-01	קובץ: DA-94000-01	תאריך: 13.10.2022	תאריך: 13.10.2022

DATUM Eng Ltd
 Engineering Services And Consulting
 Tel: 04-6419957 | Fax: 04-641646 | Kar Kana 16930 | P.O.Box 132
 E-Mail: Datum@datum-eng.com

מאזן יד צמוד קיר למדרגות

מ 06

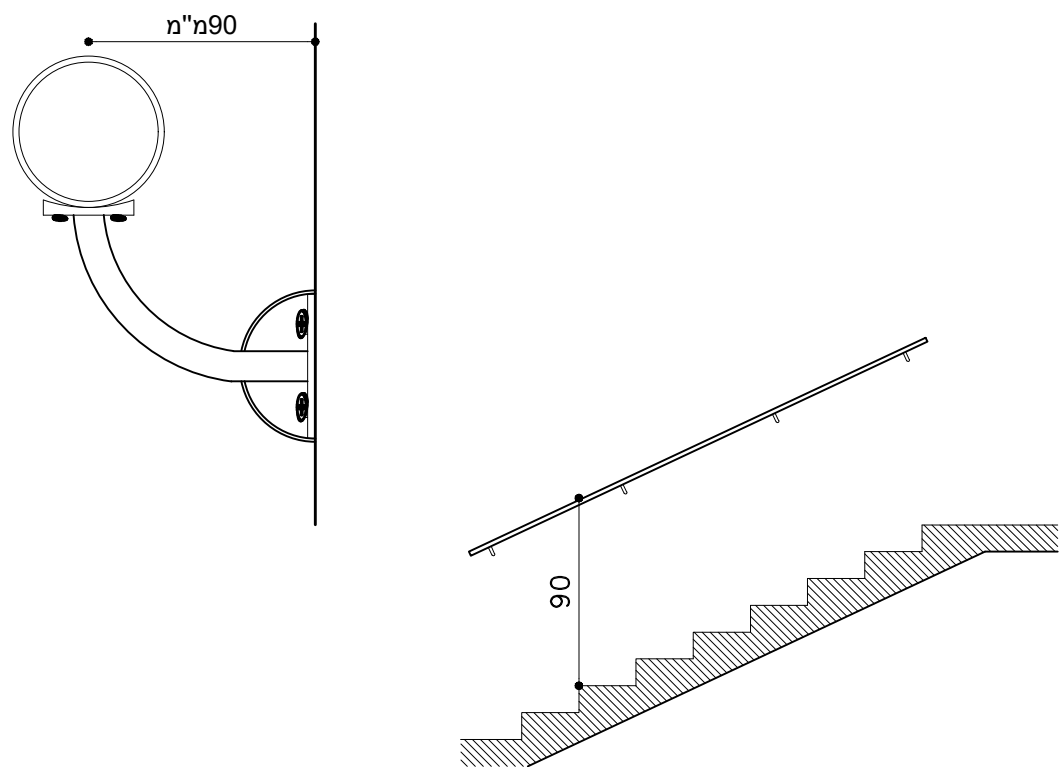

מאזן יד בחדרי מדרגות מצינור פלדה מגולוון וצבוע בתנור בקוטר 1 1/2"

גובה 90 ס"מ

1.5 מ"א

צביעה בתנור, גוון בהתאם לבחירת אדריכל

אביזרי החיבור, בהתאם להוראות יצרן ובאישור האדריכל.

דלת פלדה 100/210 ס"מ

מ 05

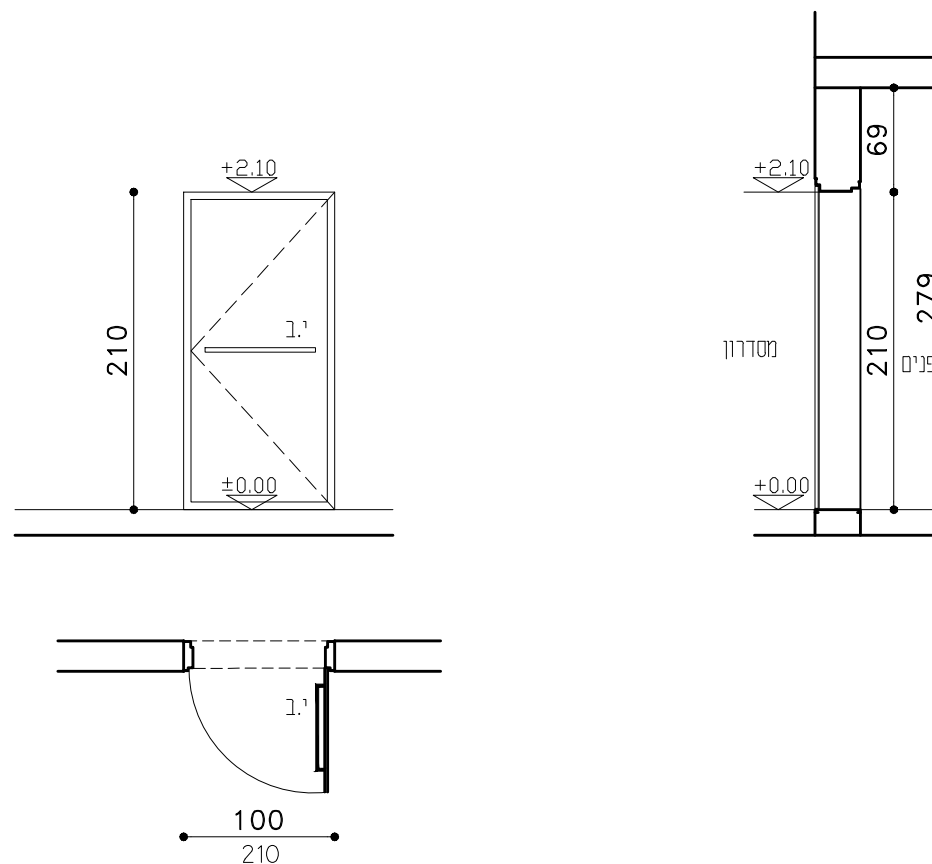

דלת פלדה מוסדית במידות 100/210 ס"מ. דוגמה רב בריח - כולל ידית בהלה לרבות משקוף פח מכופף בעובי 1.50 מ"מ עם רצועת גומי לכל המשקוף.

100/210 ס"מ

1 יח'

צביעה בתנור, גוון בהתאם לבחירת אדריכל

לרבות משקוף פח מכופף בעובי 1.50 מ"מ עם רצועת גומי לכל המשקוף.

מנועל צילנדרים עם פרפר אביזר לבלימת וקביעת הדלת, מחזיר דלת הידראולי (מותאם לעבודה מאומצת), מעצור עליון מגנטי, מגן אצבעות דוגמת שהרבאני עם ידית בהלה. עומד בת"י 6185.

תיאור גרפי

תיאור מילולי

מידות

כמות

גמר

משקוף

פירוול

הערות:

- על הקבלן להכין תכניות ופרטי ביצוע אשר יוגשו לבדיקה ולאישור יועץ הנגישות והאדריכל לפני היצור.
- במקרה של אי התאמה/סתירה בין התיאור לתקן, הקובע הוא התקן. באחריות הקבלן לעמוד בכל התקנים הנדרשים.
- כל מידות הפתחים הן מידות פתח בנייה.
- יש לספק "רב מפתח" (מאסטר-קיי) המתאים לכל המנעולים.
- פס נירוסטה 316 תחתון מעוגן באופן סמוי ושטוח עם מישר הפורמאיקה.

נספח 12

רשימת נגרות

עמ' 111

מחלקת גזברות-נשר
 רשימת נגרות
 מסי גליון: RS-NG-01
 קנה מידה: 1:50
 מסי עבודה: 94-000
 מודול: 01
 תאריך: 13.10.2022
 מסי גליון: RS-NG-01
 קנה מידה: 1:50
 מסי עבודה: 94-000
 מודול: 01
 תאריך: 13.10.2022

DATUM Eng Ltd
 Engineering Services And Consulting
 P.O.Box 132
 Mar Kana 16930 | Tel: 04-6419957 | Fax: 04-641646 | Email: Datum@datum-eng.com

נישה למקרר 02

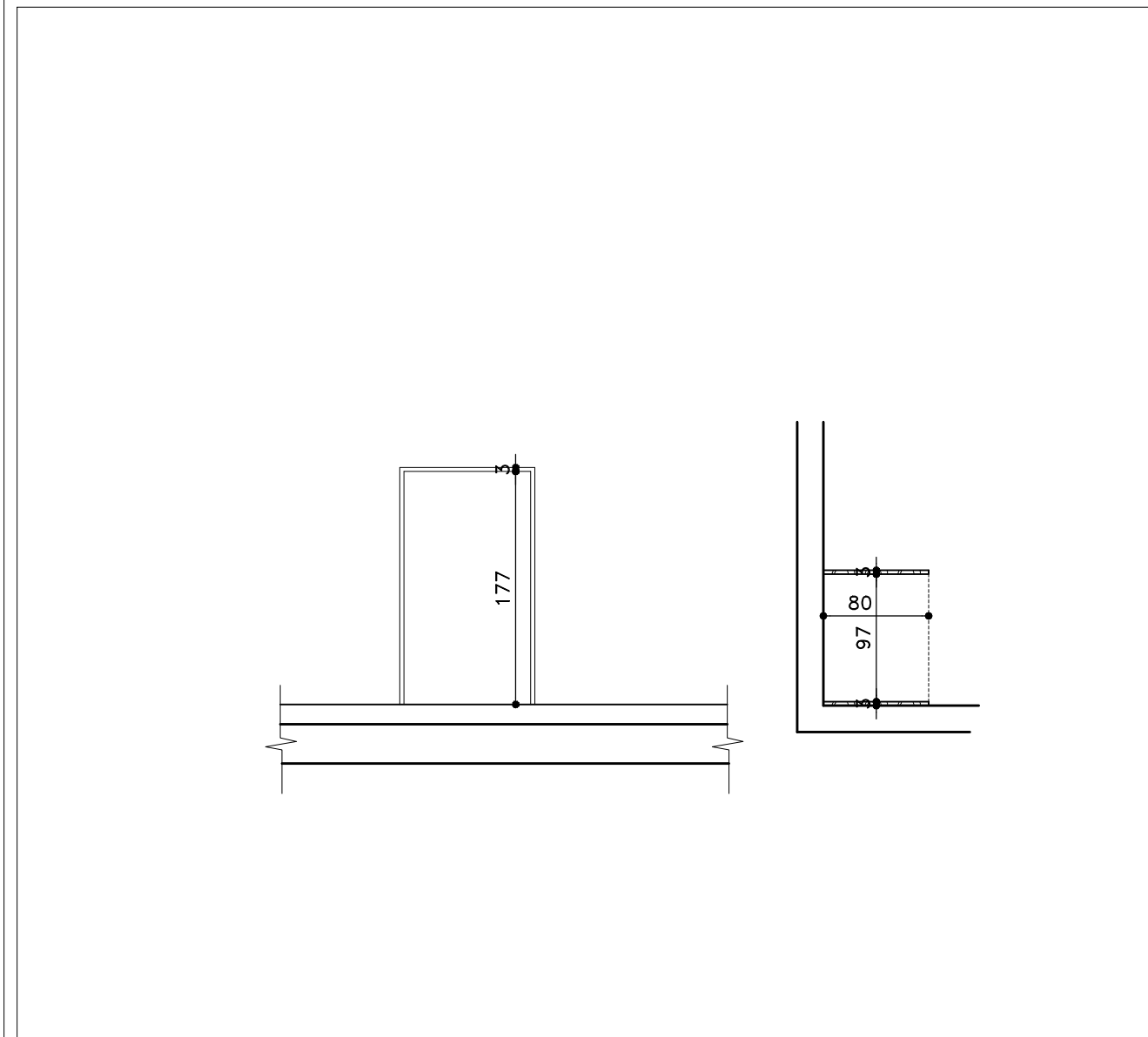

נישה למקרר עשויה סנדוויץ מצופה פורמייקה במידות 103/80/180 ס"מ.

לפי שרטוט
1 יחיד קומפ'
גוון C: עץ SD5525
פרוזל נירוסטה, בהתאם להוראות יצרן ובאישור האדריכל.

ארון מטבח עם שילוב דלפק 01

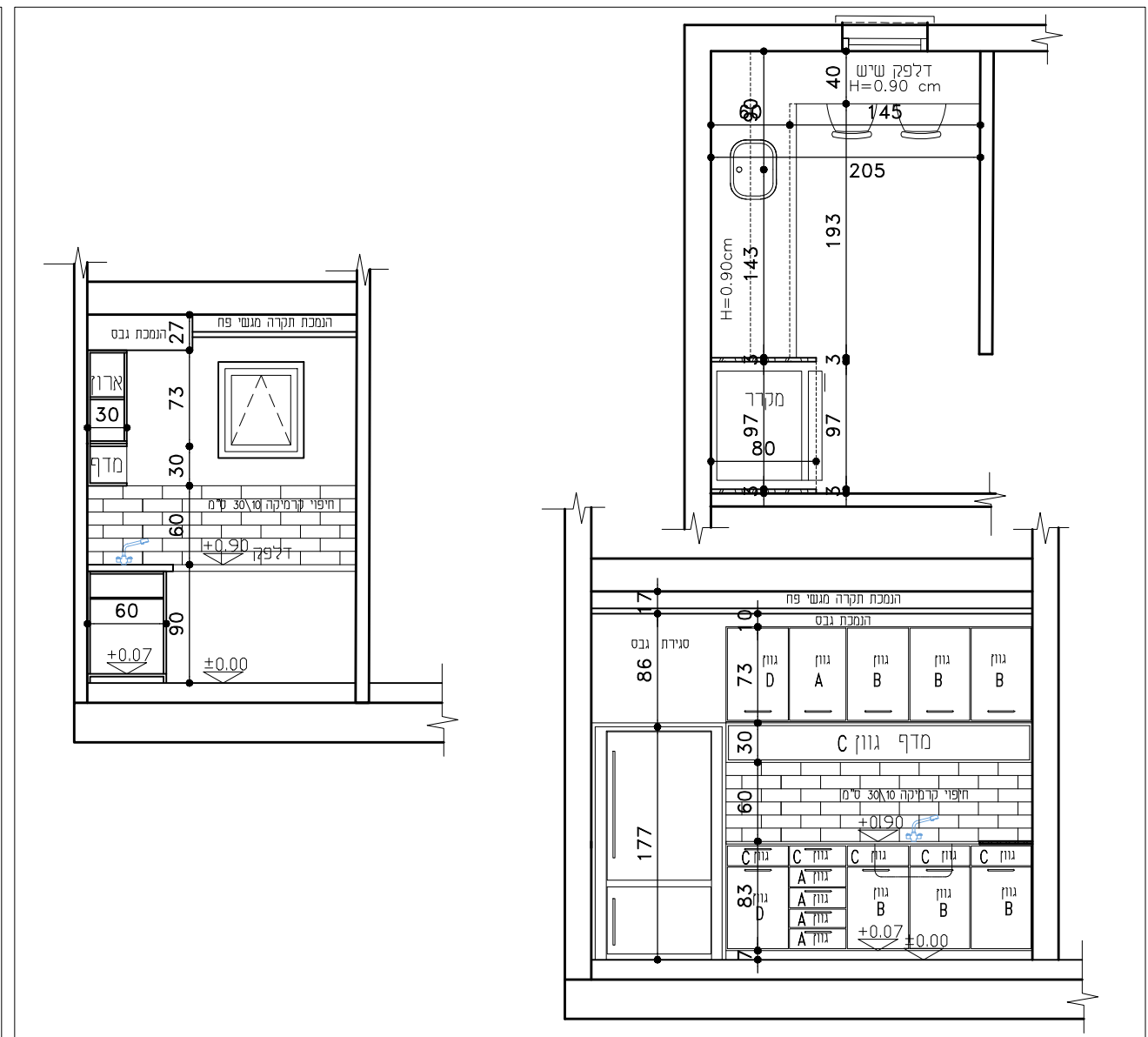

① יחידת ארון מטבח תחתון עשוי סנדוויץ במידות 233/90/60 ס"מ ציפוי פנים וציפוי חוץ פורמייקה. סוגל תחתון סנדוויץ, הארון כולל 6 מגירות 4 דלתות פתיחה רגילה 4 מחיצות, מדפים.
 ② יחידת ארון מטבח עליון עשוי סנדוויץ במידות 233/73/30 ס"מ ציפוי פנים וציפוי חוץ פורמייקה. הארון כולל: 5 דלתות לפתיחה רגילה, 4 מחיצות, 5 מדפים.
 ③ מדף תלוי מקובע לקיר עשוי סנדוויץ מצופה פורמייקה במידות 233/30/30 ס"מ.
 ④ דלפק עשוי שיש "אבן קיסר" ברוחב 65 ס"מ אורך 145 ס"מ עובי 2 ס"מ, עם עיבוד קנטים מעוגלים.

לפי שרטוט
1 יחיד קומפ'
גוון A: כחול SD2960 גוון B: לבן SD3552 גוון C: עץ SD5525 גוון D: אפור כהה SD3160
פרוזל נירוסטה, בהתאם להוראות יצרן ובאישור האדריכל.

תיאור גרפי

תיאור מילולי

מידות
כמות
גמר
פירוול

הערות:
 - על הקבלן להכין תכניות ופרטי ביצוע אשר יוגשו לבדיקה ולאישור יועץ הנגישות והאדריכל לפני היצור.
 - במקרה של אי התאמה/סתירה בין התיאור לתקן, הקובע הוא התקן. באחריות הקבלן לעמוד בכל התקנים הנדרשים.
 - כל מידות הפתחים הן מידות פתח בנייה.
 - יש לספק "רב מפתח" (מאסטר-קיי) המתאים לכל המנעולים.
 - פס נירוסטה 316 תחתון מעוגן באופן סמוי ושטוח עם מישר הפורמייקה.

נספח 13

חשמל 1

עמ' 114

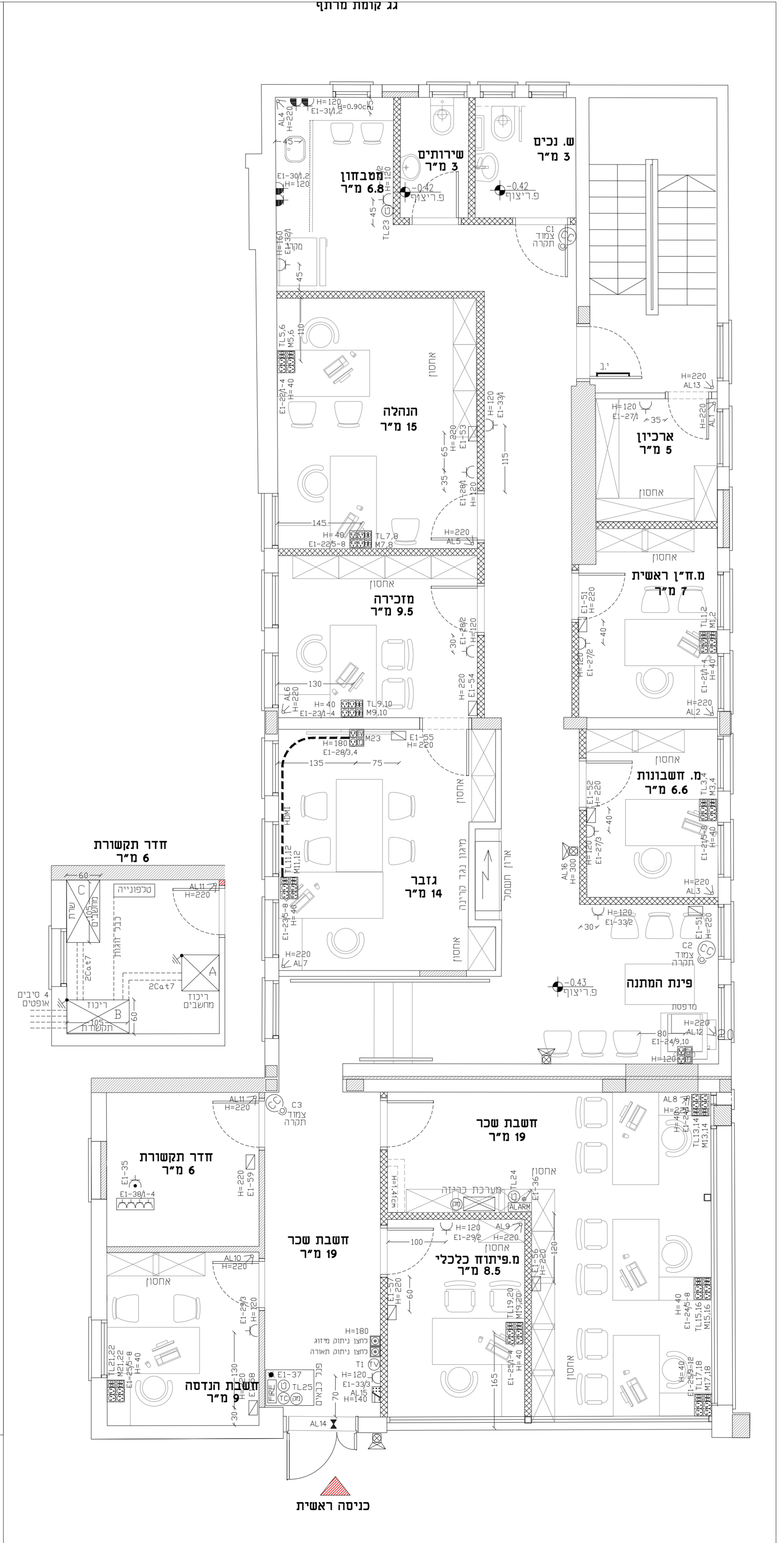
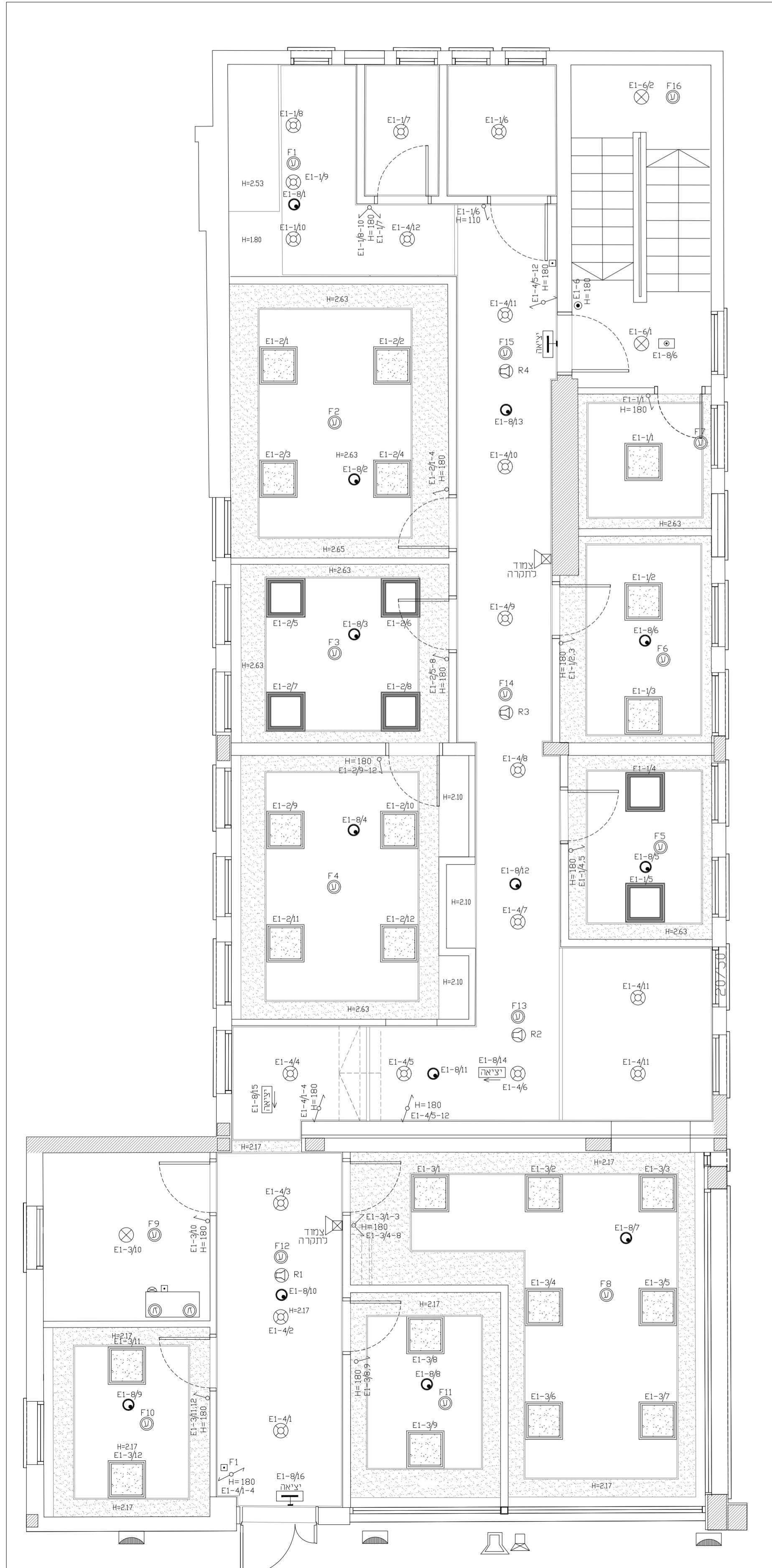

גג קומות מרתון

כניסה ראשית

הערות:

- 1- המתקן יבוצע בהתאם לחוק החשמל התש"ד 1954 ותקנותיו, ובהתאם לדרישות חברת החשמל.
- 2- כל מכשירי מתקן החשמל ואביזריו ייבנים לשאת תו תמו או סימו השגחה.
- 3- אין לבצע לוח חשמל לפני בדיקת אישור המתקן. מעגל, כאשר לכל המעגלים מפתח זהה.
- 4- ארונות החשמל, ראשי ומשניים, יהיו עם גגירה ע"י המבנה יתאם ביצוע גם מול בזק ועביר בדיקת של בזק לקו ההנהגה ועד לתור המיבנה ע"פ דרישת בזק. לחצו החירום הפסקת חשמל בכניסה לבניין.
- 5- ביצוע מערכת גילוי אש/עשן, בהתאם לתנאים ות"י 1220 על כל חלקיו. המערכת תכנסו: פיקוד, בקרה, גילוי וכתיבתם של פתחים לשרשרת עשן הפעלה כייבנים אוטומטיים בנוחות חשמל. בגמר העבודות, המערכת תיבדק ותאושר ע"י מנו החשמלים או הטכניון.
- 6- יש לדאוג לביצוע הכנות בעמודים+תקרות בטון, לפני ביצוע היציקות. ככל מורה אין לבצע חיבורות מערכת האשורה מרכזית (טכניוזה) תבוצע לפי ת"י 799 ע"י מתקן מאושר, ותיבדק ע"י מנו החשמלים הישראלי (התקנה צלחה לתחת ישראל).
- 7- מיקום נקודות מוגנים לפי תכנית יועץ המיזוג ובאישור מפנה.
- 8- מיקום נקודות דוד חשמל מים חמים בתיאום עם יועץ האינסטלציה.
- 9- יש לחבר את כל האקססים המותקנים בהם משולבים מתקני חשמל להארכה ע"י מיקוד נחושת בחדר 10 ממד לפחות ושלה תימנית. (תיקורת וחתימה, תעלות מ"ד תעלות רשת, ארונות חשמל וכו').
- 10- ככל תקשרות נשמתי המשרות CAT7 עמדות לכא אביזר סופי של טכניון וחמש.
- 11- סוג גודל הארון לתערכת אחרת חשבים וטכניון לפי תכניתו כלא חיווט החיווט יהיה ע"י העיירה.
- 12- עבודות החשמל כוללת דוח בדיקה ע"י בודק מומך ו/או בדיקת חברת החשמל.

מקרא:

- מ"ד יחיד רגיל/מוגן מים
- מ"ד כפול רגיל/מוגן מים
- מ"ד חיובי רגיל/מוגן מים
- מ"ד דו-קוטבי
- מ"ד דו-קוטבי עם מנורת סימון
- מ"ד דו-קוטבי עם מנורת סימון מוגן מים
- לחצו מאור
- מפסק פקט חד פאזי מוגן מים
- מפסק פקט תלת פאזי מוגן מים
- ב"ת למוגן מפוצל עם אביזר בריטי
- ב"ת 16 אמפר עם תריסי הגנה
- ב"ת 16 אמפר עם תריסי הגנה
- ב"ת 16 אמפר CEE
- ב"ת 16 אמפר עם אביזר סופי N

עמדת עבודה מודולרית המשלמת בתי חקע רבי יציאות כחלקה קבועה, כוללת הפרדה באמצעות מוציא קבועה להפרדה בין האביזרים המוגנים ממעגלים שונים. דגם NISKO OFFICE 17-D-2 תכולת: 4 ב"ת עם תריסי הגנה נגד התחשמלות 2 ב"ת משני לפונ כולל כבל CAT-2 2 ב"ת לטפוח כולל כבל CAT-7

עמדת עבודה מודולרית המשלמת בתי חקע רבי יציאות כחלקה קבועה, כוללת הפרדה באמצעות מוציא קבועה להפרדה בין האביזרים המוגנים ממעגלים שונים. דגם NISKO OFFICE 14-D-2 תכולת: 2 ב"ת עם תריסי הגנה נגד התחשמלות 2 ב"ת משני כולל אביזר סופי כפול 1 ב"ת טכניוזה כולל אביזר סופי

נקודת טכניוזה צינור 20 מ"מ וכבל RG-60
 ב"ת תקשורת מחשבים כולל בכבל כפול CAT-7
 כולל קופסה 4 מקום
 ב"ת תקשורת טכניון כולל כבל כפול CAT-7
 כולל קופסה 4 מקום
 נקודת ביינר
 נקודת לחצו הפסקה כללית
 לחצו הפסקה כללית מיזוג או הארה
 ריבון תקשורת
 לוח חשמל

ל"ח דגם ויניד שקוע בתקרה שיווק לרד שטיינג מ"מ 1040 L-37W-4000L-4000K
 נושא
 ג"ח דגם ויניד שקוע בתקרה שיווק לרד שטיינג מ"מ 1040 L-27W-3000L-4000K
 נושא
 ג"ח חירום נושא תו חקן 20.2.22 מתאים לגובה התקנה של 3 מ"ט דוגמת EL-602 תוצרת אלקטרונייט

ג"ח דגם חלקיית עם שלם "יציאה" דגם ח"א LED עם שיווק מתאים תוצרת געש תוצרת געש עם כורת LED 1000L-55F5441
 ג"ח עגול שקוע בתקרה דגם פסקל 26W עם שיווק מתאים תוצרת געש עם נורת LED עם כורת LED 1000L-55F5441
 ג"ח דגם כלאר כד תוצרת THRON עם נורת כד 180 ג'ימור בצבע לפי בחירת האדריכל כולל נורת כד 26W

נקודת הארכה עם מוקי 10 מ"מ
 נקודת מצלמת, צינור 25 מ"מ וכבל CAT 7
 הכנה לרכות גילוי פריצה כולל הכנה קו טכניון וקו חשמל כולל מ"ד דו קוטבי
 נק' הכנה גלאי נפה, צינור 20 מ"מ וחוט משינה
 נק' הכנה מגנט נדה, צינור 20 מ"מ וחוט משינה
 ההכנה בתור המשקוף
 נק' הכנה לוח משקים, צינור 20 מ"מ וחוט משינה
 נק' הכנה סרינה פנימית, צינור 20 מ"מ
 נק' הכנה סרינה חיצונית, צינור 20 מ"מ
 נק' גילוי אש כולל צינור חסין אש אדום וחיווט תימני, דוחו מנו החקנים
 נקודת גלאי אש/עשן

נקודת מנורת סימון במבטיל נלאי
 נקודת לחצו שבר זכוכית
 נקודת סרינה פנימית
 נקודת סרינה חיצונית
 נקודת פנל משנה מתאים לרכות גילוי אש וזנטה בשירותים
 ב"ת 16 אמפר עם אביזר סופי N4
 מערכת כיבוי אוטומטי כוח חשמל בגד FM-200

טבלת מעגלים - לוח חשמל E1					
מעגל	מ"מ	צנור	מוקיים	ת	א ו ר
E1-1	10	200	3x1.5	הארה ת. ארכיון+מח"ל ראשית+ מ. חשבונות	
E1-2	12	200	3x1.5	הארה ת. הנהלה+מכירה+גב	
E1-3	12	200	3x1.5	הארה ת. חשבון שר+ת. פיתוח	
E1-4	14	200	3x1.5	הארה פרודור	
E1-6	2	200	3x1.5	הארה מדרגות	
E1-8	16	200	3x1.5	הארה חירום+יציאת	

טבלת מעגלים - לוח חשמל E1					
מעגל	מ"מ	צנור	מוקיים	ת	א ו ר
E1-21	8	200	3x2.5	ב"ת מח"ל ראשית+מ. חשבונות	
E1-22	8	200	3x2.5	ב"ת ת. הנהלה	
E1-23	8	200	3x2.5	ב"ת מ. מכירה+גב	
E1-24	12	200	3x2.5	ת. חשבון שר	
E1-25	8	200	3x2.5	ב"ת מ. פיתוח כלכלי+חשבון הנהלה	

E1-27	3	200	3x2.5	ב"ת מח"ל ראשית+מ. חשבונות+ ארכיון
E1-28	3	200	3x2.5	ב"ת מ. מכירה+גב+הנהלה
E1-29	3	200	3x2.5	ב"ת מ. פיתוח כלכלי+חשבון הנהלה
E1-30	2	200	3x2.5	ב"ת חשבון שר
E1-31	2	200	3x2.5	ב"ת חשבון
E1-32	2	200	3x2.5	ב"ת חשבון
E1-33	3	200	3x2.5	ב"ת פרודור
E1-35	1	200	3x2.5	ארון המשרות
E1-36	1	200	3x2.5	רכות גילוי פריצה
E1-37	1	200	3x2.5	רכות גילוי אש/עשן
E1-38	4	200	3x2.5	ריבון תקשורת

E1-51	1	200	3x2.5	מוגן מפוצל ת. מח"ל ראשית
E1-52	1	200	3x2.5	מוגן מפוצל ת. חשבונות
E1-53	1	200	3x2.5	מוגן מפוצל ת. הנהלה
E1-54	1	200	3x2.5	מוגן מפוצל ת. מכירה
E1-55	1	200	3x2.5	מוגן מפוצל ת. גב
E1-56	1	200	3x2.5	מוגן מפוצל ת. חשבון שר
E1-57	1	200	3x2.5	מוגן מפוצל ת. פיתוח כלכלי
E1-58	1	200	3x2.5	מוגן מפוצל חשבון הנהלה
E1-59	1	200	3x2.5	מוגן מפוצל מדרגות

רשימת תכניות	
מ"ט	נושא
01	תכנית חשמל ותקשורת כללית
02	תכנית לוח חשמל ופיקודים

עוד	מ ע ו	תאריך

מס' מהות השינוי	
מס'	תאריך אישור
01	13.10.22
02	28.11.22
03	12.1.2023

מהדורה מס' 03	
עריית נשר	
שם הפרויקט: שיפוץ מחלקת גזברות - עריית נשר	
נושא הגילוי: תכנית חשמל ותקשורת כללית	

הכנ:	מחמד: שרמט: ויויא: אישר: ענא:
תאריך: 19.7.22	תאריך: 20.7.22
תאריך: 28.11.22	תאריך: 28.11.22
תאריך: 12.1.2023	תאריך: 12.1.2023
מס' עבודה: 0832/56	
E01	
מס' גיליון:	שם קובץ:
E-ALL	E-ALL
ד. כ.:	ד. כ.:
1:50	1:50
מיישד:	מיישד:
מיישד:	מיישד:
מיישד:	מיישד:

ענאן בטחיים - מהנדס חשמל בע"מ
 טלפון: 04-6461563 04-6452750
 דוא"ר: nsh@nsh.co.il
 E-MAIL: info@nsh.co.il

נספח 14

חשמל 2

עמ' 116

נספח 15

תוכנית אינסטלציה

עמ' 118

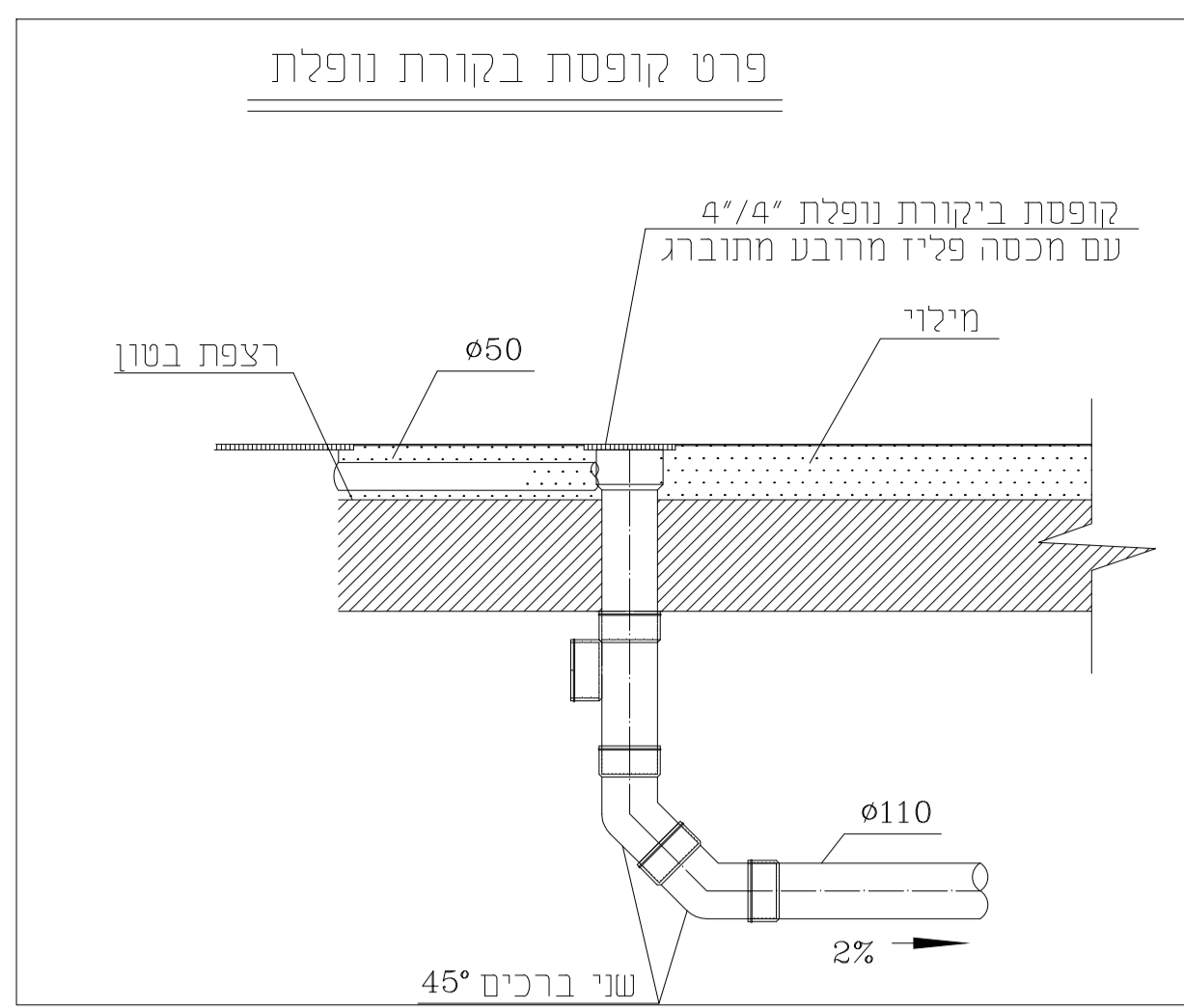
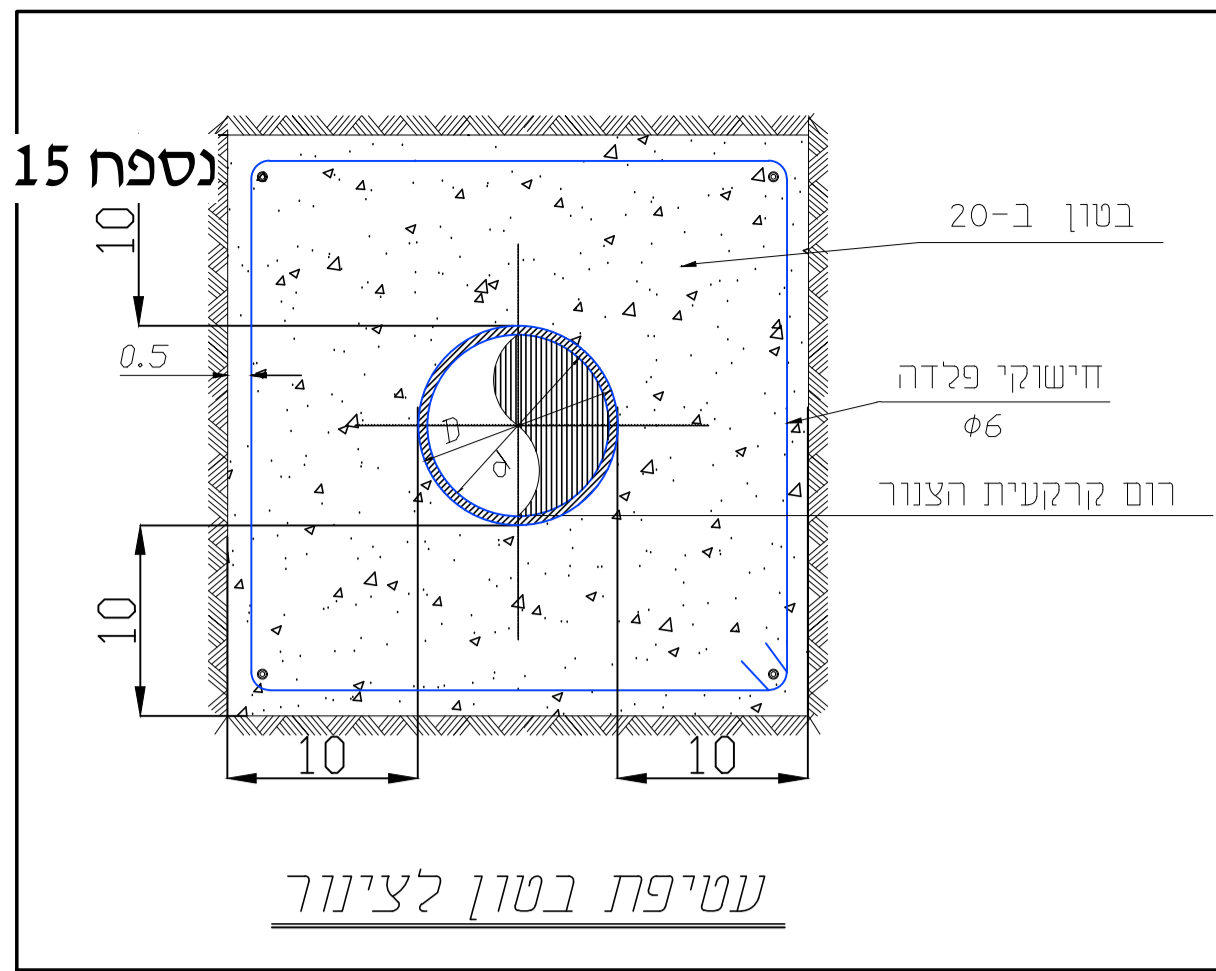

הערות

- שיפוע כל צנרת הדלוחין יהיה 2.0%
- חיבור לקו ביוב עירוני ולקו מים עירוני יבוצע בתאום ואישור הרשות המקומית.
- צנור ביוב מונח בקרקע מתחת לבנין ומתחת למשתחוי בטון תהיה מ-H.P.D.E.
- גיבריים עם עטיפת בטון מזוין 10 ס"מ סביב לצינור.
- שינויים בכיוון הזרימה מאכזיב לאופקית יעשו באמצעות קולטן בקומת הקרקע, הכולל שתי ברכים בנות 45 מעלות כל אחת.
- כל צנרת הביוב בקוטר 110 מ"מ תהיה מ-H.P.D.E. לרבות הספחים והביקורות.
- על קולטן מקומות הבנין מונחו 'עין בקורת' או 'קטע בקורת' מעל הרצפה לפני הירידה לקרקע, כל שתי קומות ובקומה עליונה.
- צנרת דלוחין בקוטר 50-40 מ"מ תהיה מפוליפרופילן.
- צנרות מים קרים וחמים לבצע מצנורות יהיו מסוג Multigol/s.p.
- גובה המכסים יתואם סופית עם הפיתוח
- המכסים בתוך שטח כביש יהיה מכסה ב.ב.כ והשאר ב.ב.בונני

מקרא ביוב:

- קובץ קופסת ביקורת נופלת מכסה פזי
- קובץ קופסת ביקורת מכסה פזי
- מחסום רצפה מכסה פזי

ק.ב. קופסת ביקורת

מ.ת. מחסום תופי

מ.ר. מחסום רצפה

צנור דלוחין ואוויר צ.ש. + א"א Ø4" עינין בקורת

עליית צנרת בתוך תקרה של הקומה
עליית צנרת מקומי (לא עובר בתקרה)
ירידת צנרת בתוך תקרה של הקומה
ירידת צנרת מקומי (לא עובר בתקרה)

שוחת ביוב מחונקת ע"פ המפרט

צינור שופכין / וא דלוחין מפוליאינולין
בצפיפות גבוהה 'גבריים' או 'שיעם', רמונח
תת קרקעי עם עטיפת בטון ע"פ המפרט
צינור שופכין / וא דלוחין מ-פ.ו.י.טי.
עטרף בטון

מקרא מים:

- קו אטפקת מים לכיבוי אש מונח בקרקע
- קו אטפקת מי צריכה מונח בקרקע ברז יתוק

צינור מים חמים-מולטיגול h-w-Ø16

צינור מים קרים-מולטיגול c-w-Ø25

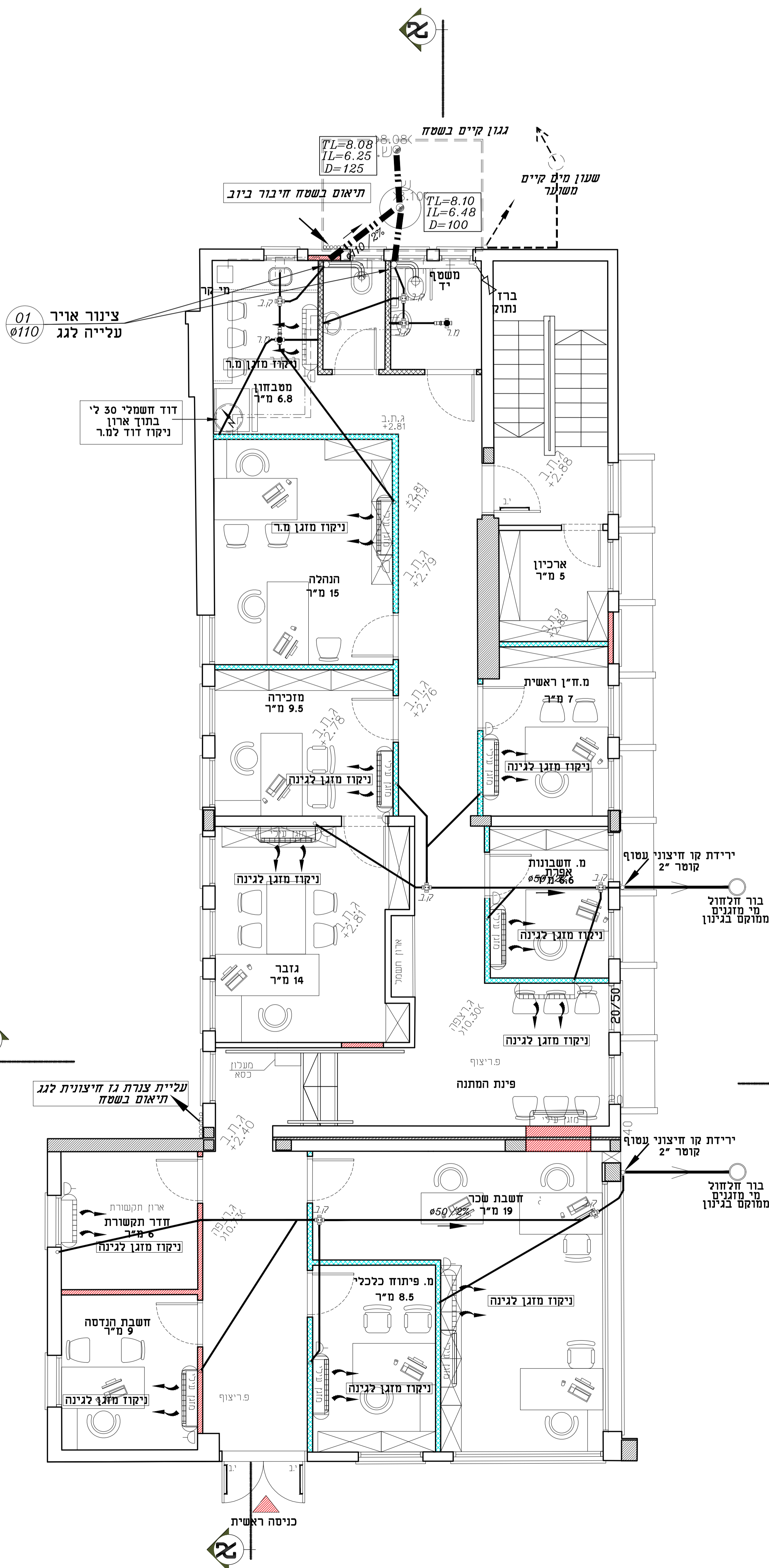

גבן הנדסה יעוץ הנדסי

G R

שם הפרוייקט
שיפוץ מבנה גזברות נשר

תוכן הגליון:
מע' אינסטלציה סניטרית קי קרקע

אדריכל: **דאטום מהנדסים**
מזמין: **דאטום מהנדסים**

גליון מס' 01
לאישור: 25.9.22
עדכון אחרון: 25.9.22
ק"מ: 150
מהדורה: 01

Gaban Civil Eng
תכנון ויעוץ הנדסי
מערכות אינסטלציה סניטרית
מיזוג אויר • הסקה • בטיחות

054-6595776
gaban.eng.ltd@gmail.com
כתובת: כפר טורעאן ת.ד. 59 מיקוד 16950

נספח 16

תוכנית מיזוג אוויר

עמ' 120

