



מכרז פומבי מס' 11/23

**לביצוע עבודות הנגשת שטחי ציבור ומוסדות
ציבור בעיר נשר**

מרץ 2023

לוח זמנים למכרז

מועד	פעילות
12:00 עד השעה 27.3.2023	מועד אחרון להגשת שאלות הבהרה
16:00 עד השעה 3.4.2023	מועד אחרון לפרסום מענה לשאלות, הבהרות, תיקונים ושינויים במכרז, באתר העירייה
12:00 עד השעה 17.4.2023	מועד אחרון להגשת הצעות

- העירייה רשאית לערוך שינויים והתאמות במועדים השונים שנקבעו במכרז או על פיו, ובכלל זה המועד למתן הבהרות וכן לדחות את המועד האחרון להגשת הצעות, כל עוד לא חלף מועד זה. הודעה בדבר דחייה כאמור תימסר למשתתפים במכרז בהתאם לפרטים שמסרו בעת רכישת מסמכי המכרז וכן באמצעי בו פורסם המכרז.
- במקרה של אי התאמה בין התאריכים שצוינו לעיל לבין תאריכים אחרים המופיעים בגוף המכרז, קובעים התאריכים בטבלה זו.

חוברת המכרז

- ניתן לעיין במסמכי המכרז באתר האינטרנט של עיריית נשר בכתובת: www.nesher.muni.il
- עלות רכישת מסמכי המכרז: 600 ש"ח (שש מאות שקלים חדשים) שלא יוחזרו בכל מקרה. יש לבצע את התשלום בהעברה בנקאית לחשבון בנק ע"ש עיריית נשר, בנק לאומי (10) סניף 887, חשבון: 18060003. אישור על ביצוע התשלום יש להעביר לגב' אורית חידרסקי בדוא"ל: oritg@nesher.muni.il
- גורם שלא רכש את מסמכי המכרז לא ייחשב כמציע במכרז (גם אם הגיש את ההצעה ללא תשלום) ולא יהא זכאי לזכויות העומדות למציע במכרז.

חתימת המציע: _____

מכרז פומבי מס' 11/23
לביצוע עבודות לביצוע עבודות הנגשת שטחי ציבור
ומוסדות ציבור בעיר נשר

רשימת הנספחים :

- נספח 1 – הצעת המציע
- נספח 2 – נוסח כתב ערבות להגשת המכרז
- נספח 3 – תיאור ניסיון קודם והמלצות
- נספח 4 – אישור עורך דין בדבר מורשה חתימה
- נספח 5 – תצהיר בדבר אי הרשעה שיש עמה קלון
- נספח 6 – תצהיר לפי חוק עסקאות גופים ציבוריים, התשל"ו 1976
- נספח 7 – תצהיר בדבר אי תיאום מכרז
- נספח 8 – כתב התחייבות לפי חוק למניעת העסקת עברייני מין
- נספח 9 - הסכם ביצוע עבודות
- נספח 10 - מהות והיקף העבודות
- נספח 10 א – סקרי נגישות להמחשה
- נספח 10 ב – הנחיות ביצוע להמחשה

- 1.1. עיריית נשר (להלן: "העירייה" ו/או "המזמין" ו/או "הרשות") מבקשת לקבל הצעות מחיר לביצוע עבודות הנגשת שטחי ציבור ומוסדות ציבור בעיר נשר (להלן: "העבודות") כמפורט במסמכי מכרז זה (להלן: "המכרז").
- 1.2. העבודות יבוצעו לפי ההוראות המצורפות במסמכי המכרז ועל המציע יהיה לבצע עבודות להתאמת נגישות בהתאם לדרישות המזמין.
- 1.3. רשאים להשתתף במכרז אך ורק מציעים אשר מתקיימים העומדים **בכל** התנאים והדרישות המצטברים והקבועים במסמכי המכרז ושהצעתם נערכה כדין על פי דרישות ותנאי מכרז זה.
- 1.4. על המציע לצרף להצעתו ערבות בנקאית בלתי מותנית להגשת המכרז, בסכום **20,000 ₪** לפי הנוסח המופיע במסמכי המכרז. הצעה אשר לא יצורף לה כתב ערבות בנוסחו על פי מסמכי המכרז לא תובא כלל לדיון בוועדת המכרזים.
- 1.5. מובהר בזאת כי אין הרשות מתחייבת לקבל את ההצעה הזולה ביותר או כל הצעה שהיא. הרשות רשאית להתחשב בין השאר, בכושרו וניסיונו של המציע לבצע את השירותים נושא המכרז.
- 1.6. לא תתאפשר הגשה של שני מציעים או יותר במשותף. מציע שהוא ישות משפטית מאוגדת מנוע מלהגיש הצעה נוספת של גוף מאוגד אחר שהינו ישות משפטית מאוגדת במידה ואחד מיחידיו של הגוף המאוגד האחר הינו בעלים ו/או בעל מניות ו/או מנהל ו/או נושא משרה ו/או שותף של המציעה.
- 1.7. ההצעה על מסמכיה, נספחיה ואישוריה (לרבות הצעת המחיר ולרבות חוזה העבודה על נספחיו) תוגש בתוך מעטפה סגורה ועליה יצוין מספר המכרז בלבד, ללא כל פרט מזהה של המציע כאשר היא ערוכה וחתומה על ידי המציע כנדרש על פי מסמכי המכרז.
- 1.8. ההצעה תימסר במסירה ידנית בלבד לתיבת המכרזים במשרדי העירייה בכתובת דרך השלום 20, נשר לא יאוחר **מיום 17.4.2023 עד השעה 12:00**. הצעה אשר לא תוגש במועד לא תתקבל.
- 1.9. מועד מתוכנן לתחילת ביצוע העבודות הינו כשבוע לאחר קבלת הודעה על זכיה במכרז או במועד מאוחר יותר שעליו העירייה תודיע לזוכה.
- 1.10. לא יתקיימו סיור ומפגש מציעים/הבהרות במכרז זה.

2. אופן ביצוע העבודה והתמורה:

- 2.1. התמורה בגין ביצוע העבודות תהא על פי מחירון דקל להסכמי מסגרת על כלל סעיפיו ובהתאם לאחוז הנחה קבוע.
- 2.2. על המציע לרשום בהצעתו במכרז (**נספח 1** למכרז זה) במקום המיועד לכך, את הצעות המחיר מטעמו.
- 2.3. העבודות יבוצעו בהתאם להנחיות מחלקת ההנדסה בעירייה והנחיות יועץ הנגישות.
- 2.4. פירוט מהות והיקף העבודות הנו בהתאם **לנספח 10** למכרז זה.
- 2.5. העבודות תבוצענה לפי ההוראות ולפי התקנים ההנדסיים לכל סוג עבודה במסמכי המכרז, והזוכה נדרש לספק כוח האדם, כלי הרכב, הציוד, החומרים וכל האמצעים הדרושים לביצועם של כלל השירותים והעבודות.
- 2.6. מפרטים טכניים לביצוע השירותים והעבודות על פי מכרז זה יוגדרו במסמכי החוזה.
- 2.7. התמורה הנקובה בהצעתו של המציע למכרז כוללת את כל ההוצאות שתהיינה לזוכה במכרז בקיום התחייבויותיו שבחוזה זה הכול כמפורט במפרט העבודה.
- 2.8. הרשות תראה במשתתף במכרז כמי שהצהיר שברשותו נמצאים כל מסמכי המכרז והוא קראם, הבין את תוכנם, קיבל את כל ההסברים אשר ביקש, ומתחייב לבצע את עבודתו עפ"י תנאי ההסכם המצורף להם, אם הצעתו תבחר כזוכה במכרז.

3. מועדי ביצוע ופיצויים בגין הפרות

- 3.1. כל עבודה תתבצע לכל היותר תוך שבעה ימי עבודה מהיום בו אושרה לביצוע ע"י הרשות.
- 3.2. הקבלן הזוכה יידרש לבצע את העבודות על פי כל כללי הבטיחות בעבודה ועבודה בגובה.
- 3.3. הקבלן הזוכה יידרש להעסיק עובדים מוסמכים בתחום העבודה אותה הם מבצעים.
- 3.4. הקבלן הזוכה יידרש להוציא אישור עבודות שנתי ברחבי העיר נשר ובמקרה הצורך להזמין שוטרים ולקבל אישורי עבודה ספציפיים לצורך ביצוע העבודות.
- 3.5. הקבלן הזוכה יעסיק מנהל עבודה מטעמו אשר יתאם את העבודות עם מהנדס העיר ו/או מי מטעמו.
- 3.6. צוות העובדים של הקבלן הזוכה יהיה עם אפודות זוהרות עם הכיתוב בשירות עיריית נשר ועם לוגו העירייה לאורך ביצוע כלל העבודות בתחומי העיר נשר.
- 3.7. בגין ליקויים והפרות בקשר לשירותים והעבודות, יחויב הקבלן הזוכה בתשלום פיצוי בדרך של קיזוז בהתאם לטבלה שלהלן:

סכום הקיזוז המוסכם	הליקוי (למקרה בודד)
500 ₪ עבור כל שעת פיגור 2,000 ₪ עבור יום איחור	אי הענות לקריאה לביצוע עבודה
1,000 ₪	אי מילוי הוראות מהנדס הרשות ו/או מי מטעמו
1,000 ₪ לכל אירוע	אי עבודה על פי הסדרי בטיחות ו/או אי עבודה על פי היתר עבודה של משטרת ישראל
500 ₪ לכל עובד ללא אפודה באותו יום עבודה	אי לבוש אפודה זוהרת עם הכיתוב בשירות עיריית נשר ולוגו הרשות
500 ₪ לכל מקרה בודד	אי עמידה בלוחות זמני עבודה ו/או אספקת השירותים כנדרש

4. תקופת והיקף ההתקשרות:

- 4.1 מועד משוער לתחילת העבודות על פי המכרז הינו **1.5.2023** הרשות תהא רשאית לדחות מועד זה או להקדימו בהתאם לשיקול דעתה הבלעדי.
- 4.2 תקופת ההתקשרות הינה ל- 12 חודשים, והיא ניתנת להארכה על פי שיקול דעתה הבלעדי של עיריית נשר לתקופות נוספות של 12 חודשים כל אחת, עד לחמש שנים בסה"כ. במידה והעירייה החליטה להאריך את תקופת ההסכם, יידרש הזוכה לחתום על הסכם הארכה, בה ימשיכו לחול על הצדדים כל הוראות ההסכם למעט שינויים המחויבים על פי דין.
- 4.3 לעירייה שמורה הזכות, על פי שיקול דעתה הבלעדי, לאחר מתן התראה מראש של 30 ימים, להפסיק את ההתקשרות בשל אי שביעות רצון מאופן ביצוע ההתקשרות על ידי הזוכה, או מכל סיבה אחרת, לרבות שינוי בצרכים (להלן: "**הפסקת התקשרות**"). הודיעה העירייה על הפסקת ההתקשרות, לא תשלם לזוכה פיצוי כלשהו.
- 4.4 מבלי להוות התחייבות להיקף העבודות שידרשו, ולצורך הערכה ואומדן בלבד, היקף ההתקשרות השנתי המשוער הנו עד 4,000,000 ₪ (במילים: חמישה מיליון ₪).
- 4.5 יודגש כי הערכה שלעיל הינה על דרך האומדן בלבד ואינה מחייבת את העירייה לכל דבר ועניין ולא תהווה בסיס לדרישה ו/או טענה ו/או זכות תביעה כלשהי מצד המשתתפים ו/או הזוכה, גם אם בפועל תתברר כשגויה.
- 4.6 יובהר כי העירייה איננה מחויבת להעביר לטיפול הזוכה עבודות בהיקף כלשהו ושומרת על זכותה לבצע חלק מהעבודות בעצמה ו/או ע"י קבלנים אחרים מטעמה ולזוכה לא תהיה כל טענה ו/או דרישה ו/או זכות תביעה בגין כך.

5.1. רשאים להשתתף במכרז ולהגיש הצעות מציעים העונים על הדרישות והתנאים המצטברים שלהלן (להלן: "תנאי הסף"):

5.1.1. המציע צירף הצעה על פי הנוסח הרצ"ב נספח 1.

5.1.2. המציע צירף להצעתו ערבות בנקאית להגשת המכרז בנוסח הרצ"ב בנספח 2.

5.1.3. המציע הינו בעל תעודת סיווג קבלני ג-1 קוד 100.

▪ על המציע לצרף תעודות המעידות על הסיווג הקבלני שנדרש.

5.1.4. המציע הינו עוסק מורשה או תאגיד רשום, שביצע בשנים 2017 עד 2022 (כולל) עבודות הנגשת שטחי ציבור ומוסדות ציבור, לפחות עבור שלוש רשויות מקומיות (עירייה, מועצה אזורית, מועצה מקומית) מעל 20 אלף תושבים לפי הלשכה המרכזית לסטטיסטיקה.

▪ על המציע לצרף פירוט בדבר ניסיון קודם בנוסח הרצ"ב בנספח 3 וכן המלצות.

6. תנאים נוספים:

6.1. המציע יצרף להצעתו את המסמכים הבאים:

6.1.1. קבלה על רכישת חוברת המכרז.

6.1.2. אישור תקף, ליום הגשת ההצעה על ניהול פנקסי חשבונות ורשומות של המציע, על פי חוק עסקאות גופים ציבוריים, תשל"ו 1976. אישור כאמור על פי סעיף 2 לחוק זה יכול שיינתן על ידי פקיד השומה ו/או רואה החשבון של המציע.

6.1.3. אישור על כך שהמציע הנו עוסק מורשה לצרכי מס ערך מוסף.

6.1.4. מציע שהנו יחיד יצרף צילום תעודת זהות.

6.1.5. מציע שהנו תאגיד יצרף העתק מאושר על ידי עורך דין נאמן למקור של תעודת רישום התאגיד ותדפיס מעודכן מרשם החברות או רשם השותפויות על רישום התאגיד נכון למועד פרסום המכרז, בו מפורטים בעלי המניות והמנהלים של התאגיד ו/או פרטי השותפות בהתאמה.

6.1.6. אישור עו"ד על מורשה חתימה במציע, נספח 4 למכרז זה.

6.1.7. העתק רישיון עסק לפי סעיף 5.1(ב) לתוספת לצו רישוי עסקים (עסקים טעוני רישוי), התשנ"ה 1995.

6.1.8. תצהיר בדבר אי הרשעה שיש עמה קלון, נספח 5 למכרז זה.

6.1.9. תצהיר לפי חוק עסקאות גופים ציבוריים, התשל"ו 1976 נספח 6 למכרז זה.

- 6.1.10. תצהיר בדבר אי תיאום מכרז, נספח 7 למכרז זה.
- 6.1.11. כתב התחייבות לפי חוק למניעת העסקת עברייני מין, נספח 8 למכרז זה.
- 6.1.12. העתק הסכם למתן שירותים חתום על ידי המציע נספח 9 למכרז זה.
- 6.1.13. העתק כל מסמכי המכרז ושאלות הבהרה חתומים ע"י המציע כמפורט במכרז זה.

7. ערבות בנקאית להגשה הצעה :

- 7.1. לשם הבטחת התחייבותיו נשוא הצעתו, על המציע לצרף למסמכי המכרז ערבות בנקאית אוטונומית על סך של 20,000 ₪ (במילים: עשרים אלף ₪), אשר תהא ניתנת למימוש מידי במשך כל תקופת תוקפה ללא התניות ו/או הגבלות כל שהן, בהתאם לנוסח הערבות המצ"ב כנספח 2 למכרז זה.
- 7.2. הצעה שתוגש בלי צירוף ערבות כאמור לעיל, או בנוסח השונה מנוסח הערבות המצ"ב כנספח 2 למכרז זה תיפסל על הסף, ולא תובא לדיון.
- 7.3. ערבות זו תשמש להבטחת מילוי מלוא תנאי מסמכי המכרז לרבות הבטחת חתימת הזוכה על ההסכם לביצוע העבודות.
- 7.4. הרשות תהיה רשאית לדרוש להאריך את תוקף הערבות למשך 90 יום נוספים. יובהר, כי הארכת תוקף ערבות המכרז משמעה כהארכת תוקף הצעת המציע. מציע שירב להארכת תוקף הערבות, ייחשב כמציע שחזר בו מהצעתו והרשות תהיה רשאית לחלט את ערבותו, להמשיך בהליך המכרז ולבחור בהצעת מציע אחר אשר הסכים לבקשתה להארכת תוקף הערבות כאמור, וזאת אף אם ההצעה שערבותה לא הוארכה כאמור, הייתה הצעה עדיפה.
- 7.5. הרשות תהא רשאית להגיש את הערבות הבנקאית לפירעון כל אימת שהמציע לא יעמוד בהתחייבותיו על פי מסמכי המכרז, וזאת מבלי לגרוע מזכותה של העירייה לפיצוי בגין כל נזק ו/או הפסד שיגרמו לה, לרבות תשלום נוסף למשתתף אחר.

8. הצעת המשתתף ואופן הגשתה:

- 8.1. מחירי הצעת המציע יכללו את כל החומרים, הציוד, האספקה וכל ההוצאות מביצוע העבודות, לרבות מיסים, תשלומי זכויות סוציאליות לעובדים וכלל ההוצאות והתשומות הכרוכות בביצוע העבודה נשוא המכרז ויהוו את התמורה הסופית לה יהיה זכאי המציע.
- 8.2. על המציע לרשום בהצעתו במכרז (נספח 1 למכרז זה) במקום המיועד לכך, את הצעות המחיר מטעמו.
- 8.3. על המשתתפים לקרוא בעיון את כל מסמכי המכרז והסכם המכרז לרבות המפרט הטכני.

- 8.4. המחירים אשר יוצעו על ידי המציע יהיו תקפים במהלך כל תקופת הביצוע על פי מחירון דקל להסכמי מסגרת ואחוז הנחה (אין תוספות של קבלן ראשי וקבלן משנה במחירון זה).
- 8.5. על המשתתף למלא הצעתו בשני עותקי מקור, ולחתום עליה ועל כל מסמכי המכרז. שני עותקי ההצעה חייבים להיות זהים. במקרה של אי התאמה בתמורה הנקובה בעותק האחד לעומת העותק השני, יתוקן גובה התמורה לפי העותק בו נקוב גובה התמורה הנמוך יותר.
- 8.6. אין ועדת המכרזים מתחייבת לקבל את ההצעה הזולה ביותר או כל הצעה שהיא.
- 8.7. ועדת המכרזים תפסול כל הצעה שהוגשה בתאום עם משתתפים אחרים אם יוכח, לכאורה, קשר כזה ו/או אם הזוכה לא ימלא אחר כל דרישות המכרז.
- 8.8. ועדת המכרזים שומרת לעצמה את הזכות לפסול מציע שלגביו או לגבי בעלי השליטה בו קיימת חוות דעת שלילית ו/או ניסיון קודם שלילי ו/או דו"ח ביקורת של גורם ציבורי אחר עמו התקשר המציע במהלך שלוש השנים שקדמו למועד האחרון להגשת ההצעות במכרז.
- 8.9. ועדת המכרזים שומרת לעצמה את הזכות לפסול מציע אשר הוא, או מי מבעליו, הורשעו בפלילים בשבע (7) השנים האחרונות שקדמו למועד האחרון להגשת ההצעות, בעבירות נגד בטחון המדינה, ו/או על פי חוק העונשין, תשל"ז-1977, כנגד גופו של אדם ו/או נגד רכשו של אדם ו/או בעבירות הנוגעות לתחום עיסוקו של המציע במתן שירותים מסוג השירותים נשוא מכרז זה אשר לא התיישנו, ו/או אשר מתנהלים נגדו הליכים בגין עבירה כאמור. כן שומרת לעצמה ועדת המכרזים את הזכות לפסול מציע אשר עומדות כנגדו ו/או כנגד מי מבעליו, תביעות משפטיות ו/או הליכים משפטיים הנוגעים לפירוק ו/או לפשיטת רגל ו/או לכינוס נכסים.
- 8.10. החלטת הפסילה הנ"ל תיעשה בהתאם לשיקול דעתה הבלעדי של ועדת המכרזים, בין היתר, בהתחשב בהשלכות של ההרשעות/הליכים על אמינות ומהימנות המציע ו/או יכולתו לבצע את השירותים נשוא המכרז כנדרש.
- 8.11. הרשות שומרת לעצמה את הזכות לנהל מו"מ עם הזוכה לגבי מחירי העבודות נשוא מכרז זה, וכן לגבי תנאים אחרים של העבודות לאחר זכייתו במכרז.
- 8.12. עוד רשאית הרשות בכל שלב שהוא, לבקש מאת המציעים כי ימציאו כל מסמך ו/או מידע ו/או נתון ו/או הבהרה, הדרושים, לדעת המועצה ו/או מי מטעמה, להערכת ההצעות, לרבות פניה להשלמת מסמכים, כולל מסמכים שנדרשו כתנאי סף במכרז זה.

5.14 שקלול בחינת ההצעה:

מדד מחיר - 50%

ההצעה הכספית הכוללת עם ההנחה הגבוהה ביותר תקבל אוטומטית את מקסימום הניקוד הכספי ושאר ההצעות יחושבו ביחס אליה.

מדד איכות - 50%

האיכות תיבחן ותנוקד בהתאם למדדים שלהלן:

מסמכים נדרשים	ניקוד	מדדים
רשימת פרויקטים ואנשי קשר	עד 14 נקודות ייתנו 2 נקודות עבור כל פרויקט	מספר פרויקטים בתחום הנגישות ובמידה והמציע חברה - הגורם מטעמה שהעניק את השירותים
רשימת פרויקטים ואנשי קשר	עד 10 נקודות ייתנו 2 נקודות עבור כל רשות	מספר רשויות מקומיות בתחום הנגישות ובמידה והמציע חברה - הגורם מטעמה שהעניק את השירותים לעירייה וליווה בהתאם דרישות האמורות
צילום רישיון	6 נקודות	סיווג קבלני ג-1 קוד 200 בנוסף לתנאי הסף
המציע יצרף להצעתו קו"ח שלו ובמידה ומדובר בחברה קו"ח של איש המקצוע מטעמו שיבצע את העבודה עבור העירייה, וכן המלצות מגופים ולקוחות (רשויות מקומיות) להם העניק שירות בתחום נשוא המכרז.	עד 20 נקודות המציע יוזמן לראיון לצורך התרשמות ע"י ועדת הבחינה מטעם העירייה שתבחן בין היתר את הפרמטרים הבאים: שירותיות, מקצועיות, הצוות המקצועי שעובד עם המציע, ניסיונו, כמות הפרויקטים שביצע, יכולת התמודדות עם מצבים חריגים בשטח הערכה כללית, וידע בנגישות ובטיחות	התרשמות אישית מהמציע ושירותיו במסגרת ראיון שתערך ועדת בחינה מהעירייה. יובהר ויודגש כי מציע שהינו חברה נדרש להביא לראיון את איש המקצוע מטעמו שיבצע את העבודה עבור העירייה. במידה ואיש המקצוע מטעם התאגיד לא יגיע לראיון ההצעה תיפסל

5.15 בשיקולי הרשות יילקחו בחשבון בין היתר, הידע המקצועי וכושר הביצוע, היכולת הכספית וטיב העבודה של המציע, לרבות ניסיונו בעבודות קודמות ובצוע נאות של עבודות בסדר גודל ומהות דומים והעדר תביעות ו/או הפסקות עבודה מטעם מזמינים.

5.16 הרשות רשאית לדחות הצעות מציעים שלא ביצעו בעבר את עבודתם לשביעות רצונה או לשביעות רצון אחרים, או שנוכחה לדעת שכישוריהם אינם מספיקים לביצוע העבודה.

5.17 בבדיקת ההצעות והמציעים יהיו הרשות ו/או כל מי מטעמה רשאים לערוך למציעים או לכל חלק מהם, כפי שימצאו לנכון, כל בדיקה, כפי שימצאו לנכון. כל אחד מהמציעים ישתף פעולה עם הרשות ומי מטעמה בבדיקות כאמור, ככל שתבקש לערוך בדיקות. לא שיתף המציע פעולה כנדרש וכאמור לעיל, תהיה העירייה רשאית, מטעם זה בלבד, לפסול את ההצעה או להסיק מסקנות כראות עיניה.

חתימת המציע: _____

מכרז פומבי מס' 11/23

לביצוע עבודות לביצוע עבודות הנגשת שטחי ציבור ומוסדות ציבור בעיר נשר

9. החתימה על מסמכי המכרז, מועד ואופן הגשתם:

- 9.1. על המציע לחתום בראשי תיבות וחותרמת על כל דף ממסמכי המכרז ולחתום חתימה מלאה בכל מקום המיועד לכך במסמכי המכרז לרבות על ההסכם לביצוע העבודות.
- 9.2. יובהר כי המציע אינו רשאי לשנות את מסמכי המכרז, להוסיף (למעט ככל שנדרש) ו/או למחוק מהם, ו/או להסתייג ו/או להתנות עליהם ו/או להוציא עמוד מהמסמכים, בין בגוף המסמכים ובין במכתב לוואי ו/או בכל דרך אחרת. בכל מקרה של שינוי ו/או הסתייגות ו/או השמטה ו/או תוספת בכל דרך ו/או צורה כלשהי (להלן: "הסתייגויות") שנעשו על ידי המציע במכרז, רשאית וועדת המכרזים:
- 9.2.1. לפסול את הצעת המציע;
- 9.2.2. לראות בהסתייגויות הנ"ל כאילו לא נכתבו כלל ולהתעלם מהן;
- 9.2.3. לראות בהסתייגויות כאילו הן מהוות פגם טכני בלבד;
- 9.2.4. לדרוש מהמציע לתקן את ההסתייגויות, ובלבד שבתיקון כאמור אין בכדי לשנות את המחיר המוצע ו/או פרט מהותי בהצעה.
- 9.3. ההחלטה בין האפשרויות הנ"ל נתונה לשיקול דעת וועדת המכרזים. אם תחליט וועדת המכרזים לנהוג לפי אחת האפשרויות המנויות לעיל, והמציע יסרב להסכים להחלטתה, רשאית וועדת המכרזים לפסול את ההצעה שהוגשה על ידי המציע.
- 9.4. המציע יחתום על הצעת המציע (**נספח 1** למסמכי המכרז "), המאשרת כי ראה, בדק והבין את פרטי המכרז, וכי יש לו את הידיעות, הכישורים והאמצעים הדרושים לצורך ביצוע העבודות נשוא המכרז.
- 9.5. הצעת המציע תוגש על ידי ישות משפטית אחת בלבד, וכל המסמכים הנדרשים במכרז, כולל הערבות הבנקאית, הניסיון ויתר המסמכים (רישיונות, הסכמי התקשרות וכו'), יהיו על שם המציע במכרז בלבד.
- 9.6. על המציע להפקיד במסירה אישית את הצעתו, בהתאם לדרישות ותנאי המכרז וכן את יתר מסמכי המכרז שנמסרו לו על ידי הרשות, במעטפה סגורה, בתיבת המכרזים הממוקמת במשרדי הרשות בדרך השלום 20, נשר לא יאוחר מתאריך **17.4.2023 עד השעה 12:00** על המעטפה יצוין: "**מכרז מס' 11/23**".
- 9.7. משלוח ההצעה בדואר או בכל דרך אחרת שלא כאמור לעיל, אינו עונה על דרישות המכרז.
- 9.8. באחריות המציע לקבל, במעמד הגשת ההצעה, שובר המאשר את דבר הגשת הצעתו, השעה והמועד בהם הוגשה.
- 9.9. ועדת המכרזים תהא רשאית לפסול על הסף הצעה שלא תוגש בהתאם להוראות המכרז.

10. חתימת החוזה והשבת ערבות מכרז :

- 10.1. משתתף שיבחר כזוכה במכרז יתבקשו לחתום על ההסכם הכלול במכרז בתוך 7 ימי עבודה מיום הודעת זכייה. הרשות תהא רשאית להאריך מועד זה על פי שיקול דעתה בהתאם לאמור בהוראות מכרז זה.
- 10.2. לא מילא/ה הזוכה/ים את התחייבותו זו, הרשות תהא רשאית לחלט את הערבות הבנקאית שצירף המשתתף למסמכי המכרז מטעמו והמשתתף יהא מנוע מלהשמיע כל טענה כנגד החלוט.
- 10.3. משתתף במכרז יהיה זכאי להשבת ערבות המכרז שצורפה למסמכי המכרז באופן הבא :
- למשתתף שמסמכי המכרז שלו נפסלו או שלא נבחר לביצוע העבודות - עם קבלת הודעה כאמור.
 - למשתתף שנבחר לבצע את העבודות - עם חתימתו של ההסכם המצורף והמצאת ערבות ביצוע לרבות נספחי הביטוח כנדרש בהסכם.
- 10.4. במעמד החתימה על החוזה, ימציא הזוכה לעירייה ערבות בנקאית אוטונומית לטובתה (ערבות ביצוע), הערבות תהיה צמודה למדד המחירים לצרכן, כאשר המדד הבסיסי לעניין זה הינו המדד שהיה ידוע במועד האחרון להגשת הצעות למכרז, הערבות הינה בסך של **40,000 ₪**, וזאת להבטחת מילוי התחייבויותיו של המציע הזוכה לפי תנאי החוזה והמכרז בנוסח המצורף להסכם ההתקשרות.

11. הבהרות ושינויים :

- 11.1. מציע רשאי לפנות בשאלות הבהרה בקשר עם מסמכי המכרז ו/או ההסכם למתן שירותים באמצעות דוא"ל : miri.a@nesher.muni.il לגבי מירי אביטן ממחלקת ההנדסה בעירייה, וזאת לא יאוחר מיום **27.3.2023 עד השעה 12:00** תוך ציון שמו, ויפרט בפנייתו את מהות השאלה ו/או אי הבהרות. התשובות וההנחיות תינתנה בכתב בלבד ויופצו לעיונם ולידיעתם של כל המשתתפים במכרז. לא יתקבלו פניות טלפוניות או אחרות. יובהר כי העירייה רשאית, לפי שיקול דעתה הבלעדי, להשיב על שאלות אשר הוגשו לאחר המועד הנקוב הנ"ל.
- 11.2. הרשות על-פי שיקול דעתה הבלעדי, תענה - בסמוך למועד האחרון להגשת הצעות למכרז- לשאלות הבהרה של המשתתפים במכרז שיתקבלו במשרדה בכתב כאמור לעיל. אי קבלת תשובות מצד הרשות לא תהווה עילה להארכת מועד להגשת הצעות.
- 11.3. שאלות ההבהרה יוגשו אך ורק בקובץ word ובפורמט הבא :

מס"ד	המסמך או הנספח אליו מתייחסת ההבהרה	פרק וסעיף רלבנטיים	נוסח השאלה

- 11.4. תשובות העירייה לשאלות שהוגשו ושמצא לנכון להשיב עליהן וכן הבהרות, עדכונים, תיקונים ושינויים במכרז יופצו, בסבב אחד או מספר סבבים, באתר האינטרנט של העירייה **עד ליום 3.4.2023 שעה 16:00** ויהו חלק ממסמכי המכרז אותם יש להגיש, כשהם חתומים, ביחד עם כל מסמכי המכרז הנוספים.
- 11.5. באחריות המציעים הפוטנציאליים להתעדכן באופן שוטף באתר האינטרנט בדבר התשובות והעדכונים.
- 11.6. הרשות תראה במשתתף כמי שהצהיר שברשותו נמצאים כל מסמכי המכרז, קראם והבין את תוכנם, קיבל את כל ההסברים אשר ביקש לדעת ומתחייב לבצע את עבודתו עפ"י תנאי ההסכם, אם הצעתו תבחר.
- 11.7. כמו כן, הרשות תראה כל משתתף כמי שביקר במקום ביצוע העבודות ועמד על טיב העבודה והיקפה.
- 11.8. הרשות רשאית - עד סמוך למועד האחרון להגשת הצעות למכרז - להכניס שינויים ותיקונים במסמכי המכרז, ביוזמתה או בתשובה לשאלות המשתתפים.
- 11.9. אך ורק תשובות, הבהרות ועדכונים שניתנו בכתב ע"י הרשות כאמור לעיל יחייבו את המועצה, הם יחשבו לכל דבר ועניין כחלק מתנאי המכרז והצעת המציע, והם יצורפו על ידי המציע להצעתו, כשהם חתומים וממולאים, ככל הנדרש.
- 11.10. מבלי לפגוע באמור לעיל, שמורה לרשות הזכות ליתן מיוזמתה הבהרות לאמור במכרז ו/או לתקן טעויות שנפלו בו ו/או לערוך בו שינויים, עד למועד הגשת הצעות ולמציעים לא תהא כל טענה בגין כך. הודעה בכתב בדבר שינוי ו/או הבהרה כאמור, תפורסם באתר האינטרנט של הרשות.
- 11.11. בעת הדיון בהצעות תהיה וועדת המכרזים רשאית להפעיל קשת רחבה של שיקולים לבחירת המציע הזוכה לרבות, בין היתר, כושרו, ניסיונו, יכולתו המקצועית של המציע, יכולתו הארגונית והכלכלית, הציוד שברשותו וכן כל שיקול או נימוק אחר כפי שתמצא לנכון והיא אינה מתחייבת לקבל את ההצעה הזולה ביותר או כל הצעה שהיא.
- 11.12. הרשות רשאית, עפ"י שיקול דעתה הבלעדי, לדחות את מועד הגשת הצעות ו/או מועד סיום העבודה.
- 11.13. למען הסר ספק, מובהר ומודגש כי הרשות שומרת על זכותה לבטל את המכרז, מכל סיבה שהיא, בכל מועד שהוא, בכפוף לאמור בכל דין.

- 11.14. בכל מקרה של סתירה או אי התאמה או דו משמעות בין תנאי המכרז להוראות ההסכם לביצוע העבודה ונספחיו – תכרענה הוראות ההסכם לביצוע העבודה ונספחיו.
- 11.15. כותרות סעיפי המכרז וההסכם נועדו אך ורק לנוחות ולהתמצאות ואין לעשות בהם שימוש לצרכי פרשנות מסמכי המכרז. יובהר כי המכרז נוסח בלשון זכר מטעמי נוחות אך מתייחס לשני המינים כאחד.
- 11.16. הרשות תזמן לשימוע מציעים אשר יש חשש כי הצעותיהן הינן גרעוניות ו/או הצעות הפסד. במסגרת זו תהא לרשות הסמכות לקבל מן המציע כל פרט ביחס להצעתו לרבות תחשיבים.
- 11.17. ועדת המכרזים שומרת על זכותה לפנות לפי שיקול דעתה במהלך הבדיקה וההערכה של ההצעות אל המציעים (כולם או חלקם) על מנת לקבל הבהרות להצעותיהם או בכדי להסיר אי בהירות שעשויה להתעורר בבדיקת ההצעות, וכן לזמנם לראיון ו/או להשלים מידע חסר ו/או המלצות ו/או אישורים לרבות בקשר לבירור עמידתם בתנאי הסף של המכרז.
- 11.18. הוגשה למכרז הצעה יחידה או שנותרה הצעה יחידה לדיון בפני ועדת המכרזים תהא רשאית ועדת המכרזים להחליט על בחירת ההצעה או על ביטול המכרז.
- 11.19. יודגש כי החלטה על ביטול המכרז אפשרית אפילו אם ההצעה היחידה אינה במחיר שיש בו כדי להרע עם הרשות לעומת אומדן שווי ההתקשרות ואף מבלי שניתנה למציע היחיד לשפר הצעתו הכול אם החליטה ועדת המכרזים כי ביטול המכרז ועריכת מכרז חדש תחתיו ו/או קיום משא ומתן בין מספר מציעים אפשריים יעניקו לרשות את מרב היתרונות.
- 11.20. הרשות אינה מתחייבת לקבל את ההצעה הזולה ביותר או הצעה כלשהי והיא רשאית לפי שיקול דעתה הבלעדי והמוחלט להתחשב בניסיון המציע לרבות ניסיונו עם אחת הרשויות. כן הרשות רשאית שלא לבחור באף אחת מן ההצעות או לבטל את המכרז בכל עת אף לאחר שנקבעה הצעה זוכה ובלבד שטרם החל הזוכה במתן השירותים בפועל.
- 11.21. הרשות שומרת על זכותה לבחור מבין המציעים כשיר שני שייבחר לביצוע המכרז באם תחליט הרשות לבטל את ההתקשרות עם המציע שהצעתו תזכה, מכל סיבה שהיא. החליטה הרשות על כך, תהיה רשאית לפנות למציע שנקבע ככשיר שני ולהודיע לו בכתב כי בכוונתה להתקשר עימו בחוזה לביצוע העבודות. הכשיר השני יהיה רשאי להודיע בחוזר בתוך שבועיים מיום שקיבל את הודעת הרשות באם הוא מקבל על עצמו את ביצוע העבודות נשוא המכרז. התשלום במקרה שכזה יהיה עפ"י הצעת הכשיר השני.
- 11.22. כל הצעה תעמוד בתוקפה ותחייב את מגישה מהמועד בו תוכנס לתיבת המכרז ועד שיחתם חוזה בגין השירותים בתוך 30 יום מהמועד האחרון להגשת ההצעות.
- 11.23. בוטל המכרז כאמור לעיל לא יהיה זכאי אף מציע לפיצוי או שיפוי כלשהו מהרשות בגין כל הוצאה או נזק שנגמרו לו בשל השתתפותו במכרז.

רועי לוי

ראש העיר

נספח 1

לכבוד עיריית נשר

ג.א.ג,

הצעת המשתתף למכרז מס' 11/23

אנו הח"מ לאחר שקראנו בעיון ובחנו בחינה זהירה את כל מסמכי המכרז, מצהירים ומתחייבים בזה כדלקמן:

1. לאחר שקראנו בעיון, בחנו בקפידה והננו מסכימים לכל האמור במסמכי המכרז, והצעתנו זו מוגשת בהתאם, ולא נציג כל תביעות ו/או דרישות המבוססות על אי ידיעה ו/או אי הבנה, והננו מוותרים בזה מראש על כל טענה כאמור.
2. בדקנו, לפני הגשת הצעתנו למכרז, את כל הנתונים המתייחסים לעבודות נשוא המכרז. וכן בחנו את כל התנאים והנסיבות הקשורים בביצוע מלוא התחייבויותינו עפ"י מסמכי המכרז, את החוקים, הדרישות והנהלים של כל הרשויות המוסמכות וכל גורם אחר שאישורו נדרש לצורך קיום התחייבויותינו עפ"י מסמכי המכרז וכן את כל הגורמים, אשר יש או עשויה להיות להם השפעה על הצעתנו. כן הננו מאשרים כי קביעת התמורה בהצעתנו זו נעשתה בהתחשב בכל הנתונים שלעיל וכי אין ולא תהיה לנו כל טענה, דרישה או תביעה בקשר עם האמור לעיל ו/או עם הצעתנו.
3. הגשנו את הצעתנו בהתאם לאמור במסמכי המכרז ובהסתמך על הבדיקות שערכנו, ולאחר שהייתה לנו אפשרות להפנות לרשות המקומית כל שאלת הבהרה, ואנו מסכימים לכל האמור במסמכי המכרז ולא נציג כל תביעות או דרישות המבוססות על אי ידיעה ו/או אי הבנה ואנו מוותרים בזאת מראש על טענות כאמור.
4. הננו מתחייבים כי במשך כל תקופת ההתקשרות, נקיים אחר הוראות כל דין ו/או הנחיות הרשויות המוסמכות, כפי שתהיינה בתוקף מעת לעת, ללא כל תמורה נוספת שהיא.
5. אנו עומדים בכל התנאים הנדרשים עפ"י מסמכי המכרז ואנו מקבלים על עצמנו לבצע את העבודות, נשוא המכרז.
6. הצעה זו מוגשת ללא כל קשר או תיאום עם משתתפים אחרים.
7. יש לנו את כל האמצעים ההנדסיים, הטכניים, המקצועיים וכל הציוד הדרוש לביצוע העבודה במועדים הנקובים במסמכי המכרז, ואנו מתחייבים לעשות כן אם נזכה במכרז.
8. אנו מכירים את כל הדינים המתייחסים לעבודה שניתן ומתחייבים לפעול לפיהם לרבות לפי השינויים שיחולו מעת לעת.

חתימת המציע: _____

מכרז פומבי מס' 11/23

לביצוע עבודות לביצוע עבודות הנגשת שטחי ציבור
ומוסדות ציבור בעיר נשר

9. הצעתנו זו הינה בלתי חוזרת ואינה ניתנת לביטול או לשינוי ותהא בתוקף על כל פרטיה, מרכיביה, נספחיה וצורפותיה למשך 90 יום מהמועד האחרון הקבוע להגשת ההצעות. ידוע לנו כי הרשות תהיה רשאית לדרוש מהבנק או מהמזכיר לפי בחירתה, להאריך את תוקף הערבות למשך 90 יום נוספים ובמידה שינקטו הליכים משפטיים בעניין המכרז, עד לתום הליכים משפטיים אלה ובתוספת 30 יום או עד תום 180 ימים לאחר המועד האחרון להגשת ההצעות, לפי המאוחר מבניהם. יובהר, כי הארכת תוקף ערבות המכרז משמעה כהארכת תוקף הצעת המציע. מציע שיסרב להארכת תוקף הערבות, ייחשב כמציע שחזר בו מהצעתו והרשות תהיה רשאית לחלט את ערבותו, להמשיך בהליך המכרז ולבחור בהצעת מציע אחר אשר הסכים לבקשתה להארכת תוקף הערבות כאמור, וזאת אף אם ההצעה שערבותה לא הוארכה כאמור, הייתה הצעה עדיפה והכל מבלי לגרוע מכל סעד או תרופה אחרים להם זכאית המועצה על פי המכרז ו/או על פי כל דין.
10. להבטחת קיום הצעתנו והתחייבויותינו אנו מוסרים ערבות כנדרש במסמכי המכרז.
11. היה והצעתנו תתקבל, אנו מתחייבים כי תוך המועד שייקבע בהודעת הרשות על הזכייה, נחתום על כל המסמכים ונפקיד בידי הרשות כתב ערבות ביצוע ואישור על עריכת פוליסות ביטוח הכול כנדרש במסמכי המכרז וכן נתחיל בביצוע העבודות ביום שהרשות תורה לנו.
12. היה ומסיבה כלשהי לא נעמוד בהתחייבויותינו, אנו מסכימים כי הערבות שנמסרה על ידינו עם הצעתנו במכרז תוגש לגביה על ידי הרשות, וסכום הערבות יחולט על ידה כפיצויים מוסכמים וקבועים מראש.
13. במקרה של שוויון בין הצעות, תהיה רשאית וועדת המכרזים, על פי שיקול דעתה הבלעדי, לבחור בזוכה מקרב ההצעות הזהות הנ"ל, בדרך של הצבעה על ידי חברי וועדת המכרזים, בהצעת המציע אשר לדעתם הינו מתאים יותר למתן השירותים מטעמים הקשורים בתנאי הצעתו ו/או בניסיון ו/או באמינות ו/או באיתנות הפיננסית ו/או בכושר ו/או ביכולת ביצוע ההתקשרות של מי מבעלי ההצעות הזהות, כאשר ההצעה הסופית אשר תקבל את מרב הקולות בהצבעה תיבחר וזאת בכפוף להוראות העדפת עסק בשליטת אישה. בעת הדיון בהצעות תהיה וועדת המכרזים רשאית להפעיל קשת רחבה של שיקולים לבחירת המציע הזוכה לרבות, בין היתר, כושרו, ניסיונו, יכולתו המקצועית של המציע, יכולתו הארגונית והכלכלית, הציוד שברשותו וכן כל שיקול או נימוק אחר כפי שתמצא לנכון והיא אינה מתחייבת לקבל את ההצעה הזולה ביותר או כל הצעה שהיא".
14. ידוע ומוסכם עלינו כי התמורה כוללת את כל העבודות והשירותים נשוא המכרז, לרבות כל אלו המפורטים בהסכם המכרז ובמפרט הטכני.
15. מחירי העבודה והשירותים כוללים את כלל עבודות העפר, הברזל התכנון המפורט והאישורים הנדרשים נשוא המכרז, לרבות אלו המפורטים בהסכם המכרז ובמפרט הטכני המחיר כולל כל הכרוך בביצוע עבודות בכפוף ובהתאם לאמור בהסכם.

16. ידוע ומסוכם עלינו כי הרשות תהא רשאית שלא לבחור בהצעה הזולה ביותר על פי שיקול דעתה הבלעדי כאמור על פי הוראות מכרז זה.
17. ידוע ומסוכם עלינו כי הצעתנו למכרז תחייב חתימת ההסכם עם הרשות.
18. בהסתמך על כל האמור לעיל ולהלן בכל מסמכי המכרז, ובתמורה לקיום מלוא התחייבויותינו עפ"י מסמכי המכרז, הצעתנו הינה כדלקמן – יובהר בשנית כי המחירים כוללים את כל העלויות הנובעות מביצוע כלל העבודות השירותים.
19. הצעת המציע:

<p>אחוז ההנחה ממחירון דקל להסכמי מסגרת מתעדכן לביצוע העבודה והשירותים (לא כולל מעמ)</p> <p>***אחוז הנחה מינימאלי הינו 15%</p> <p>הצעה שתכלול הנחה מתחת ל-15% תפסל</p>	<p>העבודות והשירותים</p>
<p>אחוז ההנחה במספר _____</p> <p>ובמילים: _____</p> <p>(אחוזים) _____</p>	<p>ביצוע עבודות הנגשת שטחי ציבור ומוסדות ציבור בעיר נשר</p> <p>הצעת מחיר זו כוללת את כלל העלויות על פי המכרז וההסכם לרבות שנת טיב ביצוע לכל עבודה</p>

20. במקרה וסעיף כזה או אחר אינו מופיע במחירון דקל להסכמי מסגרת מתעדן מתחייב הקבלן הזוכה להחיל את אחוז ההנחה שהציע על כלל מחירוני דקל במקרה הצורך.
21. ידוע לנו כי התמורה הנקובה לעיל הינה קבועה ואחידה ולא נהיה זכאים לתמורה נוספת, למעט ככל שהדבר נכלל במסגרת סעיפי ההסכם.
22. לתמורה הנקובה לעיל יתווסף מע"מ, בשיעור החוקי שיהיה בתוקף במועד ביצוע כל תשלום ותשלום וכנגד המצאת חשבונית מס כדין.

תאריך _____ חתימת המציע + חותמת במקרה תאגיד _____

שם המציע: _____

מס' הזיהוי: _____

כתובת המציע: _____

טל': _____ פקס': _____ דוא"ל _____

איש קשר: _____ טל' נייד: _____

חתימת המציע: _____

מכרז פומבי מס' 11/23
לביצוע עבודות לביצוע עבודות הנגשת שטחי ציבור
ומוסדות ציבור בעיר נשר

נספח 2 – ערבות להגשת הצעה במכרז

תאריך: _____

לכבוד:

עיריית נשר

דרך השלום 20, נשר

א.ג.נ.,

הנדון: ערבות בנקאית

1. לבקשת _____ (להלן – "המציע"), אנו ערבים בזה כלפיכם, בערבות בלתי חוזרת, בלתי תלויה ולא ניתנת לביטול, לתשלום כל סכום עד לסך כולל של 20,000 ₪ (במילים: "עשרים אלף שקלים חדשים") (להלן: "סכום הערבות"), שתדרשו מאת המציע בקשר עם מכרז פומבי מס' מס' 11/23.
2. אנו מתחייבים לשלם לכם כל סכום שיידרש על ידיכם, עד לסכום הערבות, תוך 7 (שבעה) ימים מיום דרישתכם הראשונה בכתב, שתתקבל במעננו כמצוין בתחתית מסמך זה, וזאת בלי שיהיה עליכם להציג לנו מסמך או ראיה נוספים על דרישתכם האמורה או לנמק את דרישתכם או להוכיחה באופן כלשהו, ובלי שיהיה עליכם לדרוש את הסכום, מראש או בדיעבד, מאת הקבלן, או לפתוח בהליך משפטי נגד המציע.
3. אתם זכאים ורשאים לממש ערבות זאת, מעת לעת, על כל סכום שיקבע על ידכם מתוך סכום הערבות, ובלבד שסך כל הסכומים שידרשו על ידכם וישולמו על ידינו בגין ערבות זאת לא יעלה על סכום הערבות. לפיכך, אם לא תממשו ערבות זאת במלואה בפעם אחת, תישאר הערבות בתוקפה לגבי יתרת סכום הערבות הבלתי ממומשת.
4. ערבותנו זו צמודה למדד המחירים לצרכן כפי שפורסם ע"י הלשכה המרכזית לסטטיסטיקה ביום 15.3.2023
5. ערבות זו תישאר בתוקפה, לכל הפחות, עד ליום 31.7.2023 ועד בכלל. לאחר מועד זה תהיה הערבות בטלה ומבוטלת.
6. ערבות זו אינה ניתנת להעברה.

בנק

חתימת המציע: _____

מכרז פומבי מס' 11/23
לביצוע עבודות לביצוע עבודות הנגשת שטחי ציבור
ומוסדות ציבור בעיר נשר

נספח 3

תיאור ניסיון קודם

על המציע לפרט את העבודות הרלוונטיות, שמות ממליצים, מועדי הביצוע והיקף:

א. המזמין _____ טלפון _____ דוא"ל _____
 תיאור העבודה _____
 מקום ביצוע _____
 תקופת הביצוע: _____
 היקף תקציבי של העבודה: _____
 אחראי לעבודה: _____
 איש קשר אצל המזמין: _____

ב. המזמין _____ טלפון _____ דוא"ל _____
 תיאור העבודה _____
 מקום ביצוע _____
 תקופת הביצוע: _____
 היקף תקציבי של העבודה: _____
 אחראי לעבודה: _____
 איש קשר אצל המזמין: _____

ג. המזמין _____ טלפון _____ דוא"ל _____
 תיאור העבודה _____
 מקום ביצוע _____
 תקופת הביצוע: _____
 היקף תקציבי של העבודה: _____
 אחראי לעבודה: _____
 איש קשר אצל המזמין: _____

הערות:

1. יש לצרף המלצות מפורטות עבור כל עבודה שנזכרה לעיל.
2. הערות והבהרות נוספות ניתן לצרף בנפרד.
3. עבודות נוספות יפורטו במתכונת הנ"ל בדפים נוספים.

חתימה וחותמת המציע:

חתימת המציע: _____

מכרז פומבי מס' 11/23
 לביצוע עבודות לביצוע עבודות הנגשת שטחי ציבור
 ומוסדות ציבור בעיר נשר

נספח 4

הנדון: אישור עו"ד - (שם המשתתף במכרז)

כעורך דינו של הקבלן (להלן: "הקבלן"), הנני לאשר בזאת כדלקמן:

1. שמו המלא של הקבלן (כפי שהוא רשום ברשם החברות/רשם השותפויות):

2. מס' ההתאגדות של הקבלן/מס' עוסק מורשה:

3. שמות בעלי המניות של הקבלן (ובמקרה של תאגיד שהינו שותפות – שמות השותפים הכלליים והמוגבלים):

4. שמות המנהלים של הקבלן:

5. שמות האנשים אשר חתימתם מחייבת את הקבלן:

6. הרכב החתימות הנדרש על מנת לחייב את הקבלן:

7. הגשת הצעה למכרז אשר פורסם על ידי הרשות המקומית שעליה חתמו מורשי החתימה של הקבלן, וכן ביצוע העבודות נשוא המכרז וההתקשרות בחוזה לביצוע, הינן במסגרת סמכויות הקבלן, בהתאם למסמכי ההתאגדות של הקבלן, להסכמים שהקבלן הינו צד להם, ועל פי כל דין.

חתימת עורך הדין וחותמת + מ.ר.

תאריך

חתימת המציע: _____

מכרז פומבי מס' 11/23

לביצוע עבודות לביצוע עבודות הנגשת שטחי ציבור ומוסדות ציבור בעיר נשר

תצהיר

אני הח"מ _____ ת.ז. _____ לאחר שהוזהרתי כי עלי לומר את האמת וכי אהיה צפוי/ה לעונשים הקבועים בחוק אם לא אעשה כן, מצהיר/ה בזה כדלקמן:

א. הנני נותן תצהיר זה בשם _____ (להלן: "המציע") שהוא הגוף המבקש להתקשר עם עיריית נשר (להלן: "הרשות") מצהיר/ה כי הנני מורשה חתימה במציע, בהתאם לתקנון ולמסמכי ההתאגדות של המציע, ומוסמך/ת לתת תצהיר זה בשם המציע.

ב. הנני מצהיר בזאת כי המציע ו/או מי ממנהליו ו/או מי ממורשי החתימה שלו לא הורשעו בעבירה שיש עימה קלון או בעבירות מרמה או שוחד בעבירה הכרוכה באלימות וזאת בחמש (5) השנים שקדמו להכנתו של תצהירי זה.

ג. זה שמי, להלן חתימתי ותוכן תצהירי דלעיל אמת.

חתימת המצהיר

אישור עו"ד

הריני לאשר, כי ביום _____ הופיע בפני _____, עו"ד מ.ר. _____ אשר משרדי ברחוב _____, מר/גב' _____, המוכר לי באופן אישי, ולאחר שהוזהרתי כי עליו להצהיר את האמת וכי יהיה צפוי לעונשים הקבועים בחוק אם לא יעשה כן, אישר את נכונות תצהירו דלעיל וחתם עליו בפני.

חתימה

תאריך

נספח 6

תצהיר לפי חוק עסקאות גופים ציבוריים, התשל"ו-1976

אני הח"מ _____ מס' זהות _____ לאחר שהוזהרתי כי עלי לומר את האמת כולה ואת האמת בלבד, וכי אם לא אעשה כן אהיה צפוי לעונשים הקבועים בחוק, מצהיר בזאת לאמור:

במקרה שההצעה מוגשת על ידי יחיד:

1. תצהירי זה ניתן בהתאם לקבוע בחוק **עסקאות גופים ציבוריים, התשל"ו-1976** (להלן: "החוק").
2. הנני מצהיר כי אני תושב ישראל כהגדרתו בחוק.
3. הנני מצהיר כי קיימתי את חיובי בעניין שמירה על זכויות עובדים לפי דיני העבודה, צווי ההרחבה וההסכמים הקיבוציים החלים בקשר למתן שירותים מסוג השירותים נשוא המכרז.
4. **נא למחוק את המיותר:**

4.1 הנני מצהיר כי עד היום אני וכל בעל זיקה אליי כהגדרתו בחוק, לא הורשענו ביותר משתי עבירות כהגדרתן בחוק, דהיינו עבירה **לפי חוק עובדים זרים (איסור העסקה שלא כדין והבטחת תנאים הוגנים) התשנ"א-1991** או עבירה לפי **חוק שכר מינימום, התשמ"ז-1987**.

4.2 הנני מצהיר כי אני או כל בעל זיקה אליי כהגדרתו בחוק, הורשענו ביותר משתי עבירות כהגדרתן בחוק וכי במועד האחרון להגשת הצעות למכרז חלפה שנה לפחות ממועד ההרשעה האחרונה.

5. בנוסף, הנני מצהיר כי במועד האחרון להגשת הצעות למכרז מתקיים אחד מאלה (סמן X **במשבצת המתאימה**):

חלופה א' – הוראות סעיף 9 לחוק **שוויון זכויות לאנשים עם מוגבלות, התשנ"ח-1998** (להלן: "חוק שוויון זכויות") לא חלות עלי.

חלופה ב' – הוראות סעיף 9 לחוק שוויון זכויות חלות עלי ואני מקיים אותן.

(למצהיר שסימן את חלופה ב' – יש להמשיך ולסמן בחלופות המשנה הרלוונטיות):

חלופה (1) – הנני מעסיק פחות מ-100 עובדים.

חלופה (2) – הנני מעסיק 100 עובדים או יותר.

(למצהיר שסימן את חלופה (2) – יש להמשיך ולסמן בחלופות המשנה הרלוונטיות):

המצהיר מתחייב כי ככל שיזכה במכרז יפנה למנהל הכללי של משרד העבודה והרווחה והשירותים החברתיים לשם בחינת יישום חובותיו לפי סעיף 9 לחוק שוויון זכויות, ובמקרה הצורך – לשם קבלת הנחיות בקשר ליישומן.

חתימת המציע: _____

מכרז פומבי מס' 11/23

לביצוע עבודות לביצוע עבודות הנגשת שטחי ציבור ומוסדות ציבור בעיר נשר

- המצהיר התחייב בעבר לפנות למנהל הכללי של משרד העבודה והרווחה והשירותים החברתיים לשם בחינת יישום חובותיו לפי סעיף 9 לחוק שוויון זכויות, הוא פנה כאמור ואם קיבל הנחיות ליישום חובותיו **פעל ליישומן** (במקרה שהמצהיר התחייב בעבר לבצע פנייה זו ונעשתה עמו התקשרות שלגביה נתן התחייבות זו).
6. המצהיר מתחייב להעביר העתק מהתצהיר שמסר לפי סעיף 5 לעיל למנהל הכללי של משרד העבודה, הרווחה והשירותים החברתיים, בתוך 30 ימים ממועד ההתקשרות, כהגדרת מונח זה בחוק עסקאות גופים ציבוריים, התשל"ו-1976.

במקרה שההצעה מוגשת על ידי תאגיד:

1. תצהירי זה ניתן מטעם המציע _____ שהנני משמש בו כ _____ ומוסמך להתחייב בשמו.
2. הנני מצהיר כי המציע הינו תושב ישראל כהגדרתו בחוק.
3. הנני מצהיר כי המציע קיים את חיוביו בעניין שמירה על זכויות עובדים לפי דיני העבודה, צווי ההרחבה וההסכמים הקיבוציים החלים בקשר למתן שירותים מסוג השירותים נשוא המכרז.
4. **נא למחוק את המיותר:**

- 4.1 הנני מצהיר כי עד היום המציע וכל בעל זיקה אליו כהגדרתו בחוק, לא הורשעו ביותר משתי עבירות כהגדרתן בחוק, דהיינו עבירה לפי **חוק עובדים זרים (איסור העסקה שלא כדין והבטחת תנאים הוגנים) התשנ"א-1991** או עבירה לפי **חוק שכר מינימום, התשמ"ז-1987**.
- 4.2 הנני מצהיר כי המציע או כל בעל זיקה אליו כהגדרתו בחוק, הורשעו ביותר משתי עבירות כהגדרתן בחוק וכי במועד האחרון להגשת הצעות למכרז חלפה שנה לפחות ממועד ההרשעה האחרונה.
5. בנוסף, הנני מצהיר כי במועד האחרון להגשת הצעות למכרז מתקיים אחד מאלה (סמן X **במשבצת המתאימה**):

חלופה א' – הוראות סעיף 9 לחוק שוויון זכויות לאנשים עם מוגבלות, התשנ"ח-1998 (להלן: "חוק שוויון זכויות") לא חלות על המציע.

חלופה ב' – הוראות סעיף 9 לחוק שוויון זכויות חלות על המציע והוא מקיים אותן.

(למציע שסימן את חלופה ב' – יש להמשיך ולסמן בחלופות המשנה הרלוונטיות):

חלופה (1) – המציע מעסיק פחות מ-100 עובדים.

חלופה (2) – המציע מעסיק 100 עובדים או יותר.

(למצהיר שסימן את חלופה (2) – יש להמשיך ולסמן בחלופות המשנה הרלוונטיות):

המציע מתחייב כי ככל שיזכה במכרז יפנה למנהל הכללי של משרד העבודה והרווחה והשירותים החברתיים לשם בחינת יישום חובותיו לפי סעיף 9 לחוק שוויון זכויות, ובמקרה הצורך – לשם קבלת הנחיות בקשר ליישומן.

חתימת המציע: _____

מכרז פומבי מס' 11/23

לביצוע עבודות לביצוע עבודות הנגשת שטחי ציבור ומוסדות ציבור בעיר נשר

- המציע התחייב בעבר לפנות למנהל הכללי של משרד העבודה והרווחה והשירותים החברתיים לשם בחינת יישום חובותיו לפי סעיף 9 לחוק שוויון זכויות, הוא פנה כאמור ואם קיבל הנחיות ליישום חובותיו **פעל ליישומן** (במקרה שהמציע התחייב בעבר לבצע פנייה זו ונעשתה עמו התקשרות שלגביה נתן התחייבות זו).
6. המציע מתחייב להעביר העתק מהתצהיר שמסר לפי סעיף 5 לעיל למנהל הכללי של משרד העבודה, הרווחה והשירותים החברתיים, בתוך 30 ימים ממועד ההתקשרות, כהגדרת מונח זה בחוק עסקאות גופים ציבוריים, התשל"ו-1976.

חתימה

תאריך

אישור

אני החתום מטה _____ עורך דין, מאשר/ת בזה כי ביום _____ הופיע/ה בפניי _____ המוכר/ת לי אישית/שזיהיתי על פי תעודת זהות מס' _____ ואשר הינו/ה מורשה החתימה מטעם המציע, ולאחר שהזהרתי/וה כי עליו/ה לומר את האמת כולה ואת האמת בלבד וכי יהיה/תהיה צפוי/ה לעונשים הקבועים בחוק אם לא יעשה/תעשה כן, אישר/ה נכונות הצהרתו/ה דלעיל וחתם/מה עליה בפני.

חתימה

תאריך

חתימת המציע: _____

מכרז פומבי מס' 11/23
לביצוע עבודות לביצוע עבודות הנגשת שטחי ציבור
ומוסדות ציבור בעיר נשר

נספח 7

תצהיר בדבר אי תיאום הצעות במכרז

אני הח"מ _____ מס ת"ז _____ העובד בתאגיד _____
(שם התאגיד) מצהיר בזאת כי:

אני מוסמך לחתום על תצהיר זה בשם התאגיד ומנהליו.
אני נושא המשרה אשר אחראי בתאגיד להצעה המוגשת מטעם התאגיד במכרז זה.
המחירים או הכמויות אשר מופיעים בהצעה זו הוחלטו על ידי התאגיד באופן עצמאי, ללא התיעצות, הסדר או קשר עם מציע אחר או עם מציע פוטנציאלי אחר (למעט קבלני המשנה אשר צוינו בסעיף 3 לעיל).
המחירים או הכמויות המופיעים בהצעה זו לא הוצגו בפני כל אדם או תאגיד אשר מציע הצעות במכרז זה או תאגיד אשר יש לו את הפוטנציאל להציע הצעות במכרז זה (למעט קבלני המשנה אשר צוינו בסעיף 3 לעיל).
לא הייתי מעורב בניסיון להניא מתחרה אחר מלהגיש הצעות במכרז זה.
לא הייתי מעורב בניסיון לגרום למתחרה אחר להגיש הצעה גבוהה או נמוכה יותר מהצעתי זו.
לא הייתי מעורב בניסיון לגרום למתחרה להגיש הצעה בלתי תחרותית מכל סוג שהוא.
הצעה זו של התאגיד מוגשת בתום לב ולא נעשית בעקבות הסדר או דין ודברים עם מתחרה או מתחרה פוטנציאלי אחר במכרז זה.

יש לסמן V במקום המתאים

למיטב ידיעתי, התאגיד מציע ההצעה לא נמצא כרגע תחת חקירה בחשד לתיאום מכרז

אם כן, אנא פרט:

אני מודע לכך כי העונש על תיאום מכרז יכול להגיע עד חמש שנות מאסר בפועל לפי סעיף 47א לחוק ההגבלים העסקיים, תשמ"ח-1988.

תאריך	שם	חותמת	שם	חתימת
	התאגיד	התאגיד	המצהיר	המצהיר

אישור עורך הדין

אני הח"מ _____, עו"ד, מאשר/ת כי ביום _____
הופיע/ה בפני במשרדי אשר ברחוב _____ בישוב/עיר _____
מר/גב' _____ שזיהה/תה עצמו/ה על ידי ת.ז. _____
המוכר/ת לי באופן אישי, ואחרי שהזהרתיו/ה כי עלי/ה להצהיר אמת וכי יהיה/תה צפוי/ה לעונשים הקבועים בחוק אם לא יעשה/תעשה כן, חתם/ה בפני על התצהיר דלעיל.

תאריך _____ חותמת ומספר רישיון עורך דין _____ חתימת עורך הדין _____

חתימת המציע: _____

מכרז פומבי מס' 11/23
לביצוע עבודות לביצוע עבודות הנגשת שטחי ציבור
ומוסדות ציבור בעיר נשר

נספח 8

כתב התחייבות לפי חוק למניעת העסקת עברייני מין

אני הח"מ _____, ת.ז. _____, המשמש בתפקיד _____ ומוסמך לתת התחייבות זו מטעם המציע, מתחייב בזאת כלפי עיריית נשר כדלקמן:

1. כתב התחייבות זה ניתן ביחס לכל אדם המועסק ע"י המציע, ובכלל זה עובדים קבועים, עובדים זמניים, מתנדבים, סטודנטים, חיילים ועובדי קבלן, ככל ויהיו כאלה.
2. הנני מתחייב לפעול בהתאם להוראות חוק למניעת העסקה של עברייני מין במוסדות מסוימים תשס"א 2011 (להלן: "החוק"), ולפעול באופן מיידי ממועד תחילת מתן השירותים לקבלת האישורים הדרושים ממשטרת ישראל, בהתאם לחוק, ביחס לכל אחד מאנשי הצוות המועסקים מטעמנו למתן השירותים לפי מכרז זה.
3. הנני מתחייב להעביר לעירייה תוך 15 ימי עבודה ממועד קבלת ההסכם לחתימות את כל האישורים הנדרשים ממשטרת ישראל עפ"י החוק ובהתאם לאמור בסעיף 2 לעיל ולשמור אישורים אלו בתיקו האישי של כל עובד.
4. הנני מתחייב לא לקבל ולא להעסיק עובד/ת בין במישרין ובין בעקיפין, במסגרת מתן השירותים, אשר הורשעו בעבירה לפי סעיף 2 לחוק.
5. הנני מתחייב לא לקבל ולא להעסיק עובד/ת בין במישרין ובין בעקיפים, במסגרת מתן השירותים, אשר לא ימציא אישור בתוקף ממשטרת ישראל בהתאם להוראות סעיף 1 לחוק.
6. בכל מקרה שאפר התחייבותי זו ו/או חלק ממנה, ייחשב הדבר כהפרה יסודית של ההסכם ואהיה חייב לפצות את העירייה בגין כל נזק שיגרם לה כתוצאה מכך, וזאת מבלי לגרוע מכל סעד ו/או תרופה אחרת שתעמוד לעירייה על פי כל דין.

תאריך: _____ חתימה: _____

הסכם לביצוע העבודות ומתן השירותים

שנערך ונחתם ביום _____ בחודש _____ בשנת _____

בין:

עיריית נשר

דרך השלום 20, נשר

טל' _____

פקס': _____

(להלן – "העירייה" ו/או "המזמין" ו/או הרשות")

לבין:

(להלן: "הקבלן")

הואיל: והרשות מעוניינת בקבלת שירותים וביצוע עבודות הנגשה ברחבי העיר כמפורט במסמכי המכרז ובהוראות הסכם זה על נספחיו ("ההסכם").

והואיל: והקבלן מעוניין לבצע את העבודות והשירותים עבור הרשות ומצהיר כי הוא בעל הניסיון, הכישורים והאמצעים הנדרשים לביצוע השירותים על פי הסכם זה.

לפיכך הוצאה, הותנה והוסכם בין הצדדים כדלקמן:

1. מבוא, פרשנות והגדרות:

- 1.1. המבוא להסכם זה נחשב חלק בלתי נפרד הימנו.
- 1.2. כותרות הסכם זה נערכו לצורך התמצאות בלבד ואין לייחס להם משמעות פרשנית זולת אם צוין כך על ידי הצדדים במפורש.
- 1.3. כל הנספחים המצורפים להסכם זה מהווים חלק בלתי נפרד הימנו, הוא הדין לגבי הוראות המכרז אשר מהוות חלק בלתי נפרד מהסכם זה.
- 1.4. במקרה של סתירה ו/או אי התאמה בין מסמכי המכרז או בעניין פרשנותם הנכונה של אחד ממסמכי המכרז, יפנה המשתתף למנהל (כהגדרתו בהסכם) לשם קבלת הנחיות כיצד לנהוג. הנחיות המנהל יינתנו בכתב תוך שבעה ימי עבודה מיום קבלת הפניה. מובהר בזאת, כי ההכרעה בעניינים הנ"ל תהא נתונה באופן מוחלט ובלעדי בידי המנהל וכי המשתתף יהיה מחויב לנהוג על פי הנחיותיו והוראותיו של זה.

חתימת המציע: _____

מכרז פומבי מס' 11/23

לביצוע עבודות לביצוע עבודות הנגשת שטחי ציבור ומוסדות ציבור בעיר נשר

1.5. הגדרות:

בהסכם זה תהא להגדרות שלהלן המשמעות שבצידין:

- "המנכ"ל" – מנהל כללי של העירייה ו/או מי שהוסמך על ידו לצורך חוזה זה.
- "המנהל" – מנהל ברשות ו/או מהנדס הרשות ו/או כל מי שהורשה על ידו לעניין הסכם זה ו/או כל חלק ממנו.
- "קבלן" – החברה הקבלנית לביצוע העבודות והשירותים נשוא הסכם זה.
- "העבודה ו/או השירותים" – ביצוע עבודות נדרשות להנגשה על פי כלל סעיפי מחירון דקל להסכמי מסגרת.
- "צו התחלת עבודה" – הודעה בכתב חתומה כדין על ידי מורשי החתימה בעירייה הקובעת את מועד התחלת מתן השירותים.
- "חג" – כל אחד מחגי ישראל לרבות חג העצמאות.
- "מדד" – מדד המחירים לצרכן הידוע במועד החתימה על הסכם זה.

1.6. הנספחים של הסכם זה מהווים חלק בלתי נפרד ממנו ואלו הם:

1.6.1 נספח א' – נוסח ערבות ביצוע

1.6.2 נספח ב' – נוסח אישור קיום ביטוחים

2. העבודה והשירותים על פי ההסכם:

- 2.1 העבודה תבצע על פי תיאום ותוכנית עבודה שיגדיר המנהל או מי מטעמו בפגישה שבועית שתערך עם הקבלן המבצע.
- 2.2 עבודה על פי כל התקנים ההנדסיים לכל סוג עבודה.
- 2.3 הקבלן יבצע את עבודות הנדרשות ומתן אחריות לכל פגם למשך שנת בדק/טיב ביצוע.
- 2.4 הקבלן יבצע את כלל העבודות לאחר קבלת אישור ממנהל הפרויקט.
- 2.5 עבודה תבצע לכל היותר תוך שבעה ימי עבודה מהיום בו אושרה לביצוע.
- 2.6 במקרים חריגים ובטיחותיים יידרש הקבלן לבצע את העבודה בפרק זמן קצר מאוד עד 24 שעות לכל היותר.
- 2.7 טיפול בפגע בטיחותי יכול להיערך גם בשני שלבים – שלב גידור ותיחום במייד ולשב ביצוע העבודה תוך 24 שעות.
- 2.8 לכל עבודה יוגדר זמן ביצוע ועל הקבלן הזוכה לעמוד בביצוע בזמן הנקוב.
- 2.9 הקבלן מתחייב לביצוע העבודות על פי כלל כללי הבטיחות בעבודה ובגובה.
- 2.10 הקבלן מתחייב להעסיק עובדים מוסמכים בתחום העבודה אותה הם מבצעים.

חתימת המציע: _____

מכרז פומבי מס' 11/23

לביצוע עבודות לביצוע עבודות הנגשת שטחי ציבור ומוסדות ציבור בעיר נשר

- 2.11. הקבלן מתחייב להוציא אישור עבודות שנתי ברחבי העיר נשר ובמקרה הצורך להזמין שוטרים ולקבל אישורי עבודה ספציפיים לצורך ביצוע העבודות.
- 2.12. יובהר כי הקבלן הזוכה יעסיק מנהל עבודה לעיר נשר מטעמו אשר יתאם את העבודות עם מנהל האגף / מהנדס העיר או מנהל המחלקה שיוגדר מטעמו.
- 2.13. צוות העובדים יהיה עם אפודות זוהרות עם הכיתוב בשירות עיריית נשר ועם לוגו העירייה לאורך ביצוע כלל העבודות בתחומי העיר נשר.

3. מפרטים טכניים לביצוע השירותים והעבודות:

3.1. מסמכים מקצועיים כבסיס לביצוע עבודות:

- 3.1.1 הספר הכחול.
- 3.1.2 תקנים ישראליים רלוונטיים לכל סוג של עבודה.
- 3.1.3 מפרטים טכניים מיוחדים ו/או מפרטי יצרן.
- 3.2. סדר עדיפות בין המסמכים הנ"ל:
- 3.2.1 מפרט טכני מיוחד ו/או מפרט יצרן.
- 3.2.2 תקן ישראלי מחייב.
- 3.2.3 הספר הכחול
- 3.2.4 תכנית מפורטת שהוכנה על ידי יועץ לביצוע.
- 3.3. במקרה של סתירה ו/או אי התאמה ו/או אי הבנה ו/או אי בהירות לגבי המפרטים הטכניים ואופן ביצוע העבודה יפנה הקבלן למהנדס העיר לשם קבלת הנחיות כיצד לנהוג וקבלת הנחיות מדויקות לביצוע באופן סופי. מובהר בזאת, כי ההכרעה בנושאי מפרטים טכניים ואופן ביצוע עבודות תהא נתונה באופן מוחלט ובלעדי בידי מהנדס העיר וכי הקבלן הזוכה יהיה מחויב לנהוג על פי הנחיותיו והוראותיו של זה ואופן ביצוע החלטת מהנדס העיר לא תהווה נימוק להגשת תביעות כלשהן ע"י הקבלן ו/או מי מטעמו.

4. תקופת ההתקשרות:

- 4.1 תקופת ההתקשרות מכוח ההסכם הינה ל- 12 חודשים, והיא ניתנת להארכה על פי שיקול דעתה הבלעדי של עיריית נשר לתקופות של 12 חודשים נוספים כל אחת, עד לסה"כ 5 שנים.
- 4.2 הקבלן אחראי על טיב עבודתו בכל השלבים ולאחר הביצוע לתקופה של שנה.

5. התמורה:

- 5.1 בתמורה לביצוע כל העבודות ומילוי כלל הוראות הסכם זה תשלם העירייה סך כמפורט בהצעת המחיר לאחר אישור החשבונות ע"י מנהל הפרויקט / מהנדס העיר / גורם מקצועי שהוגדר מטעמו.
- 5.2 מנהל הפרויקט יגיש למנהל ו/או לגורם המקצועי שהוגדר מטעמו דו"ח סטטוס ביצוע בכל שלב שיידרש.
- 5.3 מובהר ומוסכם בזאת, כי פרט לתמורה המצוינת במפורש לעיל, לא תשתנה התמורה מכל סיבה לרבות לא בגין הצמדה למדד והיא מהווה תשלום מלא וסופי בגין ביצוע כלל העבודה עפ"י חוזה זה.

5.4 תנאי התשלום הם לפי חוק מוסר תשלומים לספקים, תשע"ז – 2017 וזאת ביחס לחשבונות מאושרים לתשלום ו/או חלקים בחשבון שאין לגביהם מחלוקת או צורך בבירור.

6. אי תחולת יחסי עובד-מעביד:

- 6.1 הקבלן מצהיר, כי ידוע לו שההתקשרות בין הצדדים הינה התקשרות של קבלן עצמאי עם עירייה, וכי הוא או עובדיו לרבות הרפרנטים מטעמו אינם חלק מן המסגרת הארגונית של העירייה, ולכן לא יחולו על המפקח או על עובדיו המועסקים על ידו או באים מטעמו, זכויות כלשהן של עובדי העירייה.
- 6.2 הקבלן או עובדיו או עובדים אחרים שיועסקו על ידו, לא יחשבו בשום מקרה כעובדי העירייה וביניהם לבין העירייה לא ייווצרו או יראו כקיימים או נוצרים יחסי עובד מעביד או יחסים משפטיים אחרים. המפקח בלבד יהיה אחראי לתשלום כל סכום המגיע ו/או עשוי להגיע לעובדיו כאמור מכל סיבה שהיא.
- 6.3 כל העובדים המועסקים או שיועסקו על ידי הקבלן יחשבו לכל דבר וענין כעובדיו הוא. כל ההוצאות הכרוכות בביצוע העבודות לרבות שכר עבודה, מס הכנסה, תשלומי פנסיה, תשלומים לביטוח הלאומי וכל מס או היטל או מלווה וכל תשלום סוציאלי או אחר, תשלומי מיסים וכל יתר ההוצאות וכל הסיכונים והאחריות בקשר עם ביצוע העבודות והנזקים שיגמרו למי מעובדיו, עובדי העירייה או לצד ג' כלשהו יחולו על המפקח וישולמו על ידו והעירייה לא תהא אחראית לכך בכל צורה ואופן שהוא.
- 6.4 הקבלן מתחייב לפצות ו/או לשפות את העירייה מיד עם דרישה ראשונה בגין כל הוצאה ו/או נזק שיגרמו לעירייה, במידה ויקבע בניגוד לכוונתם המפורשת של הצדדים, כי שררו יחסי עובד מעביד בין העירייה לבין הקבלן ו/או עובדיו ו/או בגין טענה של הפרת חוקי עבודה ו/או אי תשלום כל זכויות העבודה המגיעות מה הקבלן לעובדיו.
- 6.5 הקבלן מתחייב לקיים בכל תקופת הביצוע באופן מוקפד את כל חוקי העבודה, תקנותיהם והוראות ההסכמים הקיבוציים הכלליים על כל שינוייהם ועדכוניהם, לרבות חוקי בטיחות בעבודה, בריאות ורווחה.
- 6.6 אין בכל האמור לעיל, כדי לפגוע בהתחייבות הקבלן למלא אחר הנחיות העירייה והוראותיה כפי שיינתנו לו על ידי המנהל או מי מטעמו.

7. אחריות ושיפוי:

- 7.1 הקבלן יישא בחבות המלאה על פי דין בגין פגיעה, אובדן או נזק אשר ייגרם לגופו ו/או לרכושו של כל אדם או גוף (לרבות המפקח וכל הבא מטעמו) עקב מעשה או מחדל של הקבלן ו/או של מי מטעמו בכל הקשור למתן השירותים.
- 7.2 הקבלן מתחייב בזה לשפות את העירייה מיד עם דרישתה הראשונה בגין אובדן, פגיעה ו/או נזק להם אחראי הקבלן על פי האמור בהסכם זה לעיל ועל פי כל דין, בגין הוצאות סבירות אשר העירייה נשאה בהן לשם התגוננות מפני תביעה אשר הוגשה בגין אובדן, פגיעה ו/או נזק כאמור וכן בגין הוצאות ושכ"ט אותן חויבה לשלם לצד ג' בתביעה כאמור, ובלבד שהעירייה מתחייבת להודיע למפקח בהקדם אודות קבלת כל תביעה ו/או דרישה בגין האמור לעיל ולאפשר למפקח להתגונן מפניה. הודעה כאמור, תינתן לכתובת האחרונה הידועה לעירייה. שיפוי העירייה יהא לאחר קבלת פס"ד חלוט בלבד.

8. ביטוח:

- 8.1 מבלי לגרוע מהתחייבויות הקבלן על פי חוזה זה ועל פי דין, מיד עם חתימת הסכם זה יהיה על הקבלן לערוך ולקיים על שמו ועל שם העירייה וכל הבאים מטעמם את הביטוחים בתנאים כמפורט באישור קיום ביטוחים (להלן: "האישור") המצורף כחלק בלתי נפרד מהסכם זה. מובהר כי המצאת אישור קיום ביטוחים תקף על ידי הקבלן הינה תנאי מוקדם לחוזה זה ותנאי מאוחר לזכייה. המצאת האישור היא תנאי יסודי לתקפותו של הסכם זה ולהתקשרותה של העירייה בו ובלעדיו אין תוקף להתקשרות עמו, מבלי שיש בכך כדי לגרוע מזכויות העירייה כלפי הקבלן בהתאם לחוזה זה או כל דין.
- 8.2 הביטוחים יערכו על חשבונו של הקבלן באמצעות חברת ביטוח מוכרת ובעלת מוניטין למשך כל תקופת ביצוע העבודות.
- 8.3 הקבלן רשאי לבצע ביטוחים נוספים ו/או משלימים לצורך ביצוע עבודתו. בכל ביטוח רכוש נוסף או משלים כאמור ייכלל סעיף בדבר ויתור על זכות תחלוף כלפי הרשות ומי מהבאים מטעמה, אולם הויתור כאמור לא יחול לטובת בן אדם שגרם לנזק בזדון. כמו כן, לעניין ביטוחי חבויות, יורחב שם המבוטח לכלול את הרשות, וזאת בכפוף לסעיף אחריות צולבת לפיו נחשב הביטוח כאילו נערך בנפרד עבור כל אחד מיחיד המבוטח.

9. פיצויים מוסכמים:

- 9.1 הפר הקבלן התחייבות מהתחייבויותיו על פי ההסכם ו/או לא ביצע את חובותיו במועדים וברמה הנדרשת על פי ההסכם ו/או התרשל בביצוע ההסכם ו/או ביצע את ההסכם באופן אשר לפי שיקול דעתה הבלעדי של העירייה הוא לקוי, חסר ובלתי מקצועי, תהא העירייה רשאית להורות על ביטול ההסכם או חלקו תוך 7 ימים ממועד ההודעה ובלבד שניתנה התראה לקבלן לתקן את הליקויים והוא לא תיקן הליקויים במועדם.
- 9.2 מבלי לגרוע מכלליות האמור לעיל, פעל הקבלן באופן שאינו עומד בדרישות הדין או באופן שיש בו כדי לסכן את שלום הציבור, יראו בכך הפרה יסודית של ההסכם זה והעירייה תהא רשאית להורות על ביטולו המידי של הסכם זה.
- 9.3 מבלי לגרוע מן האמור לעיל, תהא העירייה זכאית להודיע על ביטולו של הסכם זה או חלקו על פי שיקול דעתה הבלעדי, וללא מתן הודעה מוקדמת בכל אחד מן המקרים הבאים:
- 9.3.1 נגד הקבלן הוגשה בקשה למינוי כונס נכסים (זמני או קבוע), להכרזתו כפושט רגל, למינוי מפרק (זמני או קבוע), והמינוי לא יבוטל תוך 60 יום או אם המפקח נמצא באיחוד תיקים או אם הוגשה בקשה לאיחוד תיקים
- 9.3.2 אם יוטל צו עיקול על נכס מנכסיו של הקבלן ועיקול זה לא הוסר תוך שבועיים.
- 9.3.3 שונתה הבעלות ו/או השליטה בקבלן באופן מהותי בכל דרך, ללא הסכמת העירייה מראש ובכתב 4.5.9.
- 9.3.4 שונה מצבו העסקי או הכספי של הקבלן באופן אשר על פי שיקול דעתה הסביר של העירייה עלול להשפיע מהותית לרעה על יכולתו של המפקח לבצע כיאות את התחייבויותיו על פי ההסכם

9.3.5 כשיש בידי העירייה הוכחות, להנחת דעתן, כי הקבלן או אדם אחר מטעמו נתן או הציע שוחד, מענק, דורון או טובת הנאה כלשהי בקשר עם חוזה זה או ביצועו.

9.3.6 אם הקבלן הסתלק מביצוע הסכם זה או חלק ממנו במפורש או מכללא.

9.4 ביטלה העירייה את ההסכם או חלק ממנו מכל סיבה שהיא, לא ישולם לקבלן תשלום נוסף כלשהו לאחר מועד הביטול טרם יקבעו כל סכומי הנזקים, התשלומים וההוצאות המגיעים לעירייה בגין ביטול כאמור על פי הוראות ההסכם ו/או על פי כל דין. סכומי הוצאות כאמור ינוכו על ידי העירייה מכל תשלום המגיע לקבלן.

9.5 קנסות וקיצוזים מוסכמים:

10. הליקוי 11. (למקרה בודד)	סכום הקיזוז המוסכם בשקל חדש
אי הענות לקריאה לביצוע עבודה	500 ₪ עבור כל שעת פיגור. 2,000 ₪ עבור יום איחור.
אי מילוי הוראות מהנדס הרשות ו/או מי מטעמו	1,000 ₪
אי עבודה על פי הסדרי בטיחות ו/או אי עבודה על פי היתר עבודה של משטרת ישראל	1,000 ₪ לכל אירוע
אי לבוש של אפודה זוהרת עם הכיתוב בשירות עיריית נשר עם לוגו הרשות	500 ₪ לכל עובד ללא אפודה באותו יום עבודה
אי עמידה בלוחות זמני עבודה ו/או אספקת השירותים כנדרש	500 ₪ לכל מקרה בודד

12. ערבויות:

במעמד חתימת הסכם זה יפקיד המפקח בידי העירייה, ערבות, לא כולל מע"מ, אוטונומית לקיום ההסכם בסך של 40,000 ₪ הערבות תהיה צמודה למדד המחירים לצרכן, להבטחת ביצוע התחייבויותיו על פי הסכם זה (להלן: "ערבות הביצוע"). הפקדת ערבות הביצוע מהווה תנאי לביצוע תשלום כלשהו על ידי העירייה. נוסח ערבות הביצוע יהיה בנוסח נספח ב' להסכם זה.

12.1 ערבות הביצוע תהא תקפה ל-12 חודשים והיא תחודש מעת לעת, אם יהיה הצורך בכך לפי שיקול דעתה המוחלט של העירייה. היה ותוקף ערבות הביצוע לא יחודש 14 יום לפני מועד פקיעתה הצפוי, תהיה העירייה רשאית, אך לא חייבת, וזאת מבלי לגרוע מכל זכות, סעד ותרופה הקנויים לה על פי הסכם זה ועל פי כל דין, לממש ערבות זו, והקבלן מוותר בזאת על כל טענה, דרישה או תביעה בעניין או בקשר למימוש זה.

12.2 אין במימוש ערבות הביצוע, כולה או חלקה, כדי לפגוע בזכות העירייה לתבוע מהמפקח כל סכום נוסף באם עלו נזקה ו/או הסכומים שהוא חב לה על סכום הערבות, וזאת בנוסף למימוש הערבות.

13. איסור המחאת ההסכם ואיסור העסקת קבלני משנה:

- 13.1 השירותים נמסרים לקבלן בהסתמך על כישוריו וניסיונו והוא מתחייב לבצע את העבודות בעצמו ובאמצעות עובדיו בלבד, ולא להסב לאחר או לאחרים, לרבות קבלני משנה מטעמו, את זכויותיו או חובותיו לפי הסכם זה, כולן חלקן, אלא אם קיבל על כך את הסכמת העירייה מראש ובכתב.
- 13.2 נתנה העירייה את הסכמתה כאמור לעיל, אין ההסכמה האמורה פוטרת את הקבלן מאחריותו ומהתחייבויותיו לפי ההסכם ו/או על פי כל דין והמפקח יישא באחריות מלאה לביצועם התקין והמלא של השירותים על פי הסכם זה.
- 13.3 הקבלן אינו רשאי להתקשר עם קבלן משנה ולא עם בני אדם, גופים, או קבוצות אנשים לביצוע איזו מהתחייבויותיו שלפי חוזה זה וכן איננו רשאי להעביר חוזה זה והזכויות והחובות הנובעות ממנו, כולן או מקצתן, לאחרים, אלא אם הותנה והוסכם הדבר בכתב ובמפורש בין הקבלן והעירייה ו/או אם אישרה לו זאת העירייה מראש ובכתב.
- 13.4 העירייה תהיה רשאית בכל זמן לחזור בה מאישור הני"ל להעסקת קבלן המשנה אם לדעתה קבלן המשנה לא מבצע את עבודתו כראוי.
- 13.5 במקרה כזה יפסיק מיד הקבלן את עבודתו של המועסק על ידו מיד עם קבלת הוראה על כך מאת העירייה.
- 13.6 כל שינוי בזהות בעלי המניות של הקבלן ללא אישור מראש ובכתב של המזמין יחשב להעברת זכויות אסורה.
- 13.7 מובהר, למען הסר ספק, כי הקבלן לא יהיה הזכאי לכל תשלום נוסף בגין עבודות קבלני המשנה הפועלים מטעמו.

14. התנהגות מקצועית והימנעות מניגוד עניינים:

- 14.1 הקבלן ולרבות מי מטעמו יימנעו מכל מצב שיש בו או שעלול להיות בו:
- 14.1.1 ניגוד בין עניינו לבין עניינה של העירייה ו/או קבלני השירות
- 14.1.2 חשש לפגיעה ביחסי האמון והמהימנות הנדרשים ממנו לאור אופיין ומהותן של העבודות.
- 14.1.3 היעדר הקפדה על הגינות, או פעולה שלא לפי הכללים, התקנים והנהלים המקובלים בביצוע עבודות מסוגן ומטיבן של העבודות, או שלא לפי מיטב שיקול הדעת.
- 14.1.4 קידום או עיכוב או השפעה על מהלכו של פרויקט, אשר מנהל הפרויקט, קרובו ו/או תאגיד שמנהל הפרויקט או קרובו הינם בעלי שליטה בו, מעוניינים בו באופן אישי, במישרין או בעקיפין. לעניין זה "קרוב" הינו – בן זוג, צאצא, הורה, אח, וכן בני זוגם וצאצאיהם של כל אלה. "בעל שליטה" הינו – מנהל או עובד אחראי בתאגיד או מי שיש לו חלק העולה על 10% בהון או ברווחים של אותו תאגיד.

15. שונות:

- 15.1 אין בסעדים האמורים בהסכם זה כדי למצות את כל זכויות ותרופות הצדדים בגין הפרת ההסכם, ואין בהסכם כדי לפגוע בכל סעד ותרופה המוקנים להם על פי דין.
- 15.2 הקבלן יהיה אחראי לתשלומם של כל המיסים, האגרות, ההיטלים ושאר תשלומי חובה מכל מין וסוג שהוא, בין ממשלתיים ובין מקומיים, בין אחרים שהוטלו או יוטלו על השירות נשוא הסכם זה, או כל חלק ממנו, או שינבעו מביצוע שאר התחייבויותיו של המפקח לפי ההסכם.
- 15.3 שום ויתור, אורכה, הנחה או שינוי בקשר לתנאי כלשהו מתנאי ההסכם לא יהיה בר תוקף אלא אם יעשה בכתב וייחתם על ידי הצדדים.
- 15.4 איחור על ידי צד בשימוש בזכויותיו על פי הדין ו/או על פי ההסכם לא ייחשב כויתור ו/או שיהוי מצדו לגבי אותה זכות.
- 15.5 כתובות הצדדים הן כאמור במבוא להסכם זה וכל הודעה שתישלח על ידי צד למשנהו בדואר רשום תחשב כאילו נתקבלה כעבור 3 ימים מיום הישלחה.

ולראיה באו הצדדים על החתום:

הקבלן

העירייה

נספח א - נוסח ערבות ביצוע

הנדון: כתב ערבות מס'

1. לבקשת _____ (להלן – "הספק"), אנו ערבים בזה כלפיכם, בערבות בלתי חוזרת, בלתי תלויה ולא ניתנת לביטול, לתשלום כל סכום עד לסך כולל של 40,000 ₪ (במילים: ארבעים אלף ₪) (להלן: "סכום הערבות"), שתדרשו מאת הספק בקשר להבטחת מילוי תנאי הסכם שנחתם ביום _____ ובהתאם לדרישות מכרז פומבי מס' 11/23 לביצוע עבודות לביצוע עבודות הנגשת שטחי ציבור.
2. אנו מתחייבים לשלם לכם כל סכום שיידרש על ידיכם, עד לסכום הערבות, תוך 7 (שבעה) ימים מיום דרישתכם הראשונה בכתב, שתתקבל במעננו כמצוין בתחתית מסמך זה, וזאת בלי שיהיה עליכם להציג לנו מסמך או ראיה נוספים על דרישתכם האמורה או לנמק את דרישתכם או להוכיח באופן כלשהו, ובלי שיהיה עליכם לדרוש את הסכום, מראש או בדיעבד, מאת הספק, או לפתוח בהליך משפטי נגד הספק.
3. אתם זכאים ורשאים לממש ערבות זאת, מעת לעת, על כל סכום שיקבע על ידכם מתוך סכום הערבות, ובלבד שסך כל הסכומים שידרשו על ידכם וישולמו על ידינו בגין ערבות זאת לא יעלה על סכום הערבות. לפיכך, אם לא תממשו ערבות זאת במלואה בפעם אחת, תישאר הערבות בתוקפה לגבי יתרת סכום הערבות הבלתי ממומשת.
4. ערבותנו זו צמודה למדד המחירים לצרכן כפי שפורסם ע"י הלשכה המרכזית לסטטיסטיקה ביום 15.4.2023.
5. ערבות זו תישאר בתוקפה, לכל הפחות, עד ליום _____ ועד בכלל. לאחר מועד זה תהיה הערבות בטלה ומבוטלת.
6. ערבות זו אינה ניתנת להעברה.

בכבוד רב,

בנק: _____

חתימת המציע: _____

מכרז פומבי מס' 11/23
לביצוע עבודות לביצוע עבודות הנגשת שטחי ציבור
ומוסדות ציבור בעיר נשר

נוסח אישור קיום ביטוחים

נספח ב'

תאריך הנפקת האישור (DD/MM/YYYY)		אישור קיום ביטוחים- ביטוח עבודות קבלניות / בהקמה		
<p>באישור קיום ביטוחים תבוא הפיקקה הבאה. אישור ביטוח זה מהווה אסמכתא כחך שלטכניקת יענה פוליסת ביטוח בתוקף, בהתאם למידע המפורט בה. המידע המפורט באישור זה אינו כולל את כל תנאי הפוליסה והריגות. יחד עם זאת, במקרה של סתירה בין התנאים שפורטים באישור זה לבין התנאים הקבועים בפוליסת הביטוח יגבר האסור בפוליסת הביטוח למעט במקרה שבו תנאי באישור זה מיישבים עם סבבט האישור.</p>				
מבקש האישור הראשי*	נדרמים נוספים הקשורים למבקש האישור לייחשבו כמבקש האישור*	המבוטח:	מאן הנכס המבוטח / כתובת ביצוע העבודות*	מעמד מבקש האישור*
שם עיריית נשר	שם חברות בנות ועובדים שלהן	שם	מאן הנכס המבוטח / כתובת ביצוע העבודות*	מעמד מבקש האישור*
ת.ד.פ.	ת.ד.פ.	ת.ד.פ.		
מאן	מאן	מאן		
<p>תיאור הקשר למבקש האישור הראשי: מבקש אישור מסף</p>				

פרקי הפוליסה הכוללת 100 פוליסות אחריות או סכומי ביטוח 100 החלפות	מספר הפוליסה	נוסח ומהדורת פוליסה	תאריך תחילה (נתון פרויקט תאריך הפוליסה)	תאריך סיום	גבול אחריית כספים פוליסת המבוטח/ סכום ביטוח/שולי העבודה	השתתפות עצמית אצל חברה (כפינו נאמר זה)	מאן	כיסויים נוספים בתוקף וביטול חריגים
כל הסיכונים עבודות קבלניות		ביט			10% מסכום הביטוח מינימי 500,000 ₪		ה	309 ויתור על תחלופי לטובת מבקש האישור
רכוש עליו עובדים					10% מסכום הביטוח מינימי 500,000 ₪		ה	313 כיסוי בגין נזקי טבע
רכוש סמוך					10% מסכום הביטוח מינימי 500,000 ₪		ה	314 כיסוי גניבה פריצה ושוד
פיגוע הריסות					10% מסכום הביטוח מינימי 500,000 ₪		ה	316 כיסוי רציחת אדמה
צויד ומתקני עזר					10% מסכום הביטוח מינימי 500,000 ₪		ה	318 מבקש האישור מבוטח נוסף
נוק ישייר ועקיק כתוצאה מתכנון לקוי, עבודה לקויה וחומרים לקויים					10% מסכום הביטוח מינימי 500,000 ₪		ה	328 ראשוניות
הוצאות תכנון, מדידה, פיקוח והשגחה לאחור					10% מסכום הביטוח מינימי 500,000 ₪		ה	324 מוטב לתגמולי
הוצאות שכר דירה והוצאות הכנת תביעה					10% מסכום הביטוח מינימי 500,000 ₪		ה	הביטוח - מבקש האישור
אחסנה מחוץ לאתר והעברה יבשתית					10% מסכום הביטוח מינימי 500,000 ₪		ה	
רעיד וירציות והחלשת משען					10% מסכום הביטוח מינימי 500,000 ₪		ה	
צד ג' (ניתן סלים החלפות בהתאם לפרקי הפוליסה)		ביט			4,000,000	ה		302 אחריית צולבת.
								307 קבלנים וקבלני משנה

חתימת המציע:

מכרז פומבי מס' 11/23

לביצוע עבודות לביצוע עבודות הנגשת שטחי ציבור ומוסדות ציבור בעיר נשר

כיסויים							
309 ויתור על תחלוף לטובת מבקש האישור 312 כיסוי נזק שנגרם 315 תביעות המל"ל כתוצאה משימוש בצמ"ח 318 מבקש האישור מבטוח נוסף 322 מבקש האישור מוגדר כצד ג' 328 ראשוניות 329 רכוש מבקש האישור יחשב כצד ג'							
304 הרחב שיפוי 307 קבלנים וקבלני משנה 309 ויתור על תחלוף מבקש האישור 319 מבטוח נוסף היה יחשב כמעבידים 328 ראשוניות			20,000,000			ביט	אחריות מעבידים נ"מ לפי החבות בתנאי הצמ"ח המוגדרת

פירוט השירותים (נכס, טקסטים המפורטים בחסם מיל המסמך למבקש האישור, יש ציין את קוד התיבות קוד הרישום הסוגר המפורט בסעיף 3 של סמפורים על ידי רשות שוק ההון, ביטוח וחיסון, מיל כיצד נוסף גם הפסד הולד מיליארד ברישום הסוגר):

062 069

ביטוח/שינוי הפוליסה*

שינוי לרעת מבקש האישור או ביטול של פוליסת ביטוח, לא ייכנס לתוקף אלא __ יום לאחר משלוח הודעה למבקש האישור בדבר השינוי או הביטול.

חתימת האישור
המבטח:

* באישור ביטוח כללי ניתן לסמן שדות אלה כשדות שאינם בתוקף.
*** יש לציין קוד כיסוי בהתאם לרשימה הסגורה המנויה בנספח ד' כפי שמפורסם על ידי רשות שוק ההון, ביטוח וחיסון. במקרה של קודי כיסוי הכללים נתון הנדרש למלא, יש להציג בנוסף את המלל המוצג לצד הקוד ברשימה הסגורה.

חתימת המציע: _____

נספח 10

מהות והיקף השירותים והעבודות

1. היקף העבודה המשוער יכלול כ-9 מבני ציבור וכ-18 מקומות שאינם בניין (5 מגרשי ספורט, 2 אנדרטאות, 6 גני משחק, 2 פארקים, 3 חניונים).
2. עלות העבודות ושירותים מעורכים בכ- 4,000,00 ₪ בתוספת מע"מ. אין לראות בהערכה זו התחייבות כלשהי או תוכנית עבודה סופית.
3. עיקרי השירותים ועבודות ההנגשה ברחבי העיר נשר בתחום התשתיות, שטחי ציבור ומוסדות ציבור מפורטים בטבלה הבא :

מס' הנחיה	פירוט	נושא
1.01	<ul style="list-style-type: none"> • סימון תא החניה בצבע כחול ושטח מעטפת • ביצוע מישור משופע או הנמכת מדרכה • הצבת שילוט חניה נגישה 	חניות נגישות
1.04	<ul style="list-style-type: none"> • ביצוע הנמכת מדרכה כולל סימן אזהרה בניגוד חזותי לריצוף המדרכה ובמרקם של בליטות עגולות קטומות • ביצוע סימן מאתר לרוחב המדרכה בשני צדי מעבר החציה 	מעברי חצייה
3.01	<ul style="list-style-type: none"> • תיקון שיבושים/ הרחבת דרך קיימת או ביצוע דרך נגישה חדשה • רוחב 130 ס"מ לפחות. שיפוע הדרך יהיה פחות מ- 5% . ובשיפוע רוחבי שלא יותר מ-1% • פני הדרך יהיו מחומר קשיח, יציב, קבוע, אחיד, לא מחליק, לא מסנוור. ללא בליטות או שקעים 	דרך נגישה
5.01 25.01	<ul style="list-style-type: none"> • הרחבת רוחב המעבר בדלתות ל- 80 ס"מ נטו לפחות • גוון משקוף הדלת /שער יהיה מנוגד לגוון הקיר/ גדר סביבו. • לפני הדלת יהיה משטח תפקוד 	דלתות / שערי כניסה
26.02	<ul style="list-style-type: none"> • הרחבת מעברים שתאפשר לאדם בכיסא גלגלים להתנייד 	מעברים ומסדרונות
6.01	<ul style="list-style-type: none"> • ביצוע מדרגות ע"פ חוק התכנון והבניה או תיקון שיבושים במדרגות קיימות • התקנת בתי אחיזה. • משטחי אזהרה בראש מהלך המדרגות כולל במשטחי ביניים • סימון שלחי המדרגות בפס סימון 	מדרגות
7.01	<ul style="list-style-type: none"> • ביצוע כבש ע"פ חוק התכנון והבניה או תיקון שיבושים בכבש קיים • רוחב הכבש יהיה 1.30 מ' לפחות • שיפוע הכבש יהיה עד 8% 	כבש

חתימת המציע:

מכרז פומבי מס' 11/23



לביצוע עבודות לביצוע עבודות הנגשת שטחי ציבור ומוסדות ציבור בעיר נשר

	<ul style="list-style-type: none"> • בכבש יש להתקין בתי אחיזה בשני הצדדים. 	
29.01	<ul style="list-style-type: none"> • ביצוע פיר מעלית • התקנת מעלית 	מעלית/ מעלון
29.02	<ul style="list-style-type: none"> • התקנת מעלון אנכי 	
29.03	<ul style="list-style-type: none"> • התקנת מעלון משופע 	
40.01	<ul style="list-style-type: none"> • ביצוע שירותים נגישים קומפלט • החלפת/ הוספת אביזרי אינסטלציה ואביזרי עזר כגון כיור וברז, מאחזי יד, מראה, מדף, מתלה • הצבת שילוט הכוונה ושילוט מקום 	שירותים נגישים
5.02	<ul style="list-style-type: none"> • סימון מכשולים (כגון ספסל, ארונות כיבוי בולטים) ע"י רצועת אזהרה על גבי הריצוף. 	סימון חזותי
5.04	<ul style="list-style-type: none"> • סימון עצים באבני תיחום בגוון מנוגד לסביבה 	ומישושי של
5.06	<ul style="list-style-type: none"> • סימון עמודים ועמודי חסימה בפס זוהר 	מכשולים בתחום
5.07	<ul style="list-style-type: none"> • סימון מחיצות ודלתות שקופות ע"י מדבקות 	ההליכה
25.02		
5.06	<ul style="list-style-type: none"> • הצבת עמודי החסימה תקינים במקום פטריות חסימה 	הסרת מכשולים
8.02	<ul style="list-style-type: none"> • ביצוע נישות לספסלים 	בדרך או החלפתם בתקנים
26.04	<ul style="list-style-type: none"> • ביצוע מאתר למעלית. • ביצוע סימן מוביל מהכניסה למגרש ועד דלת הכניסה העיקרית במבנים שתפוסתם מעל 500 איש. 	סימון חזותי ומישושי אל הכניסה/ מעלית
3.02		
25.04	<ul style="list-style-type: none"> • התקנה/ שינוי מיקום מערכת אינטרקום לפתיחת דלת 	אביזרי עזר
25.03	<ul style="list-style-type: none"> • התקנת לחצן אלקטרוני לפתיחת דלת 	
70.01	<ul style="list-style-type: none"> • התקנת מערכת עזר קבועה לשמיעה הכוללת מקלטים באולם בו נעשה דרך קבע שימוש במערכת הגברת קול 	
70.02		
30.01	<ul style="list-style-type: none"> • הנמכת גובה דלפק שירות • החלפת/ הוספת ריהוט נגיש בהתאם לצורך : שולחן קבלת קהל, שולחנות אוכל ופיקניק, כיסאות/ ספסלים נגישים 	ריהוט וציוד נגיש
30.04	<ul style="list-style-type: none"> • הצבת מתקני שתייה נגישים כולל דרך נגישה אל המתקן 	
8.02	<ul style="list-style-type: none"> • הסדרת מקומות ישיבה מיוחדים לאנשים המתניידים בכיסאות ניידים 	
30.06		
31.01		

8.01 8.03	<ul style="list-style-type: none"> • סימון גבול מרחב הנפילה על ידי משטח אזהרה במתקני נדנוד • הוספת מערכת ההעברה תקנית למתקן משולב הוספת/ החלפת מתקנים נגשים 	מתקני משחק
80.01	<ul style="list-style-type: none"> • הצבת שילוט הכוונה אל הכניסות/ יציאות • הצבת שילוט הכוונה אל דלפק הקבלה/ מעלית/ שירותים • הצבת שילוט זיהוי לחדרים ומוקדי העניין • הצבת שלט שיכיל את סמל הנגישות הבינלאומי ללקויי שמיעה • הצבת תמרור חניית נגישה 	שילוט מקום והכוונה

- מצורפים מספר סקרי נגישות להמחשה - נספח 10.א.
- מצורפים מספר הנחיות להמחשה - נספח 10.ב.

		נשר - סקר נגישות מבנים											
		מס' קובץ	נש 3.01	תאריך עידכון	01.08.2022								
		כתובת	התעשייה 36, נשר	שם המקום	חצר משק								
		ייעוד	וטרינר עירוני ואגף שפע	מבנה חדש \ קיים	מבנה ישן								
		המקום כולל	מבנה חד קומתי המשמש את הוטרינר העירוני, אגף שפ"ע ומהנדס המים העירוני	תכולת הסקר									
		הערות	המספרים המופיעים בהנחיות לביצוע מפנים לסעיף בקובץ "הנחיות מפורטות" המצ"ב. יש לבצע את הנגישות על פי הנחיות אלו. יש לערוך תכנון אדריכלי של התאמות הנגישות על סמך הדו"ח, בהתייעצות עם מהנדס שלד, יועץ בטיחות, יועץ אינסטלציה וכו' במידת הצורך, ולהעביר אלינו תוכנית עבודה לאישור הנגישות טרם ביצוע.	נושא \ מקום	מצב קיים	אי התאמה לתקנות נגישות	הנחיות לביצוע התאמת נגישות	סעיף בקובץ "הנחיות מפורטות"					
		חניה	 <p>בחצר המשק ישנם כ-9 מקומות חניה. אין סימון עבור חניה נגישה.</p>	<p>1.01 1.02</p> <p>יש להקצות בקרבת הכניסה למבנה מקום חניה נגישה לרכב גבוה עם מעלון.</p>	<p>25.04 3.01 3.02</p> <p>לפני השער יש להתקין אינטרקום עם לחצן פתיחה המשוך אל האגפים השונים. יש להציב שילוט המפנה אל הכניסה של הולכי רגל. יש להחליף את תעלת הניקוז בכניסה כך שהמרווחים בתעלה לא יעלו על 1.3 ס"מ.</p>	<p>הכניסה לחצר באמצעות שער מתרומם. לפני השער ישנה תעלת ניקוז מברזל עם מרווחים גדולים המהווים מכשול.</p>	 <p>אין דרך נגישה משער הכניסה אל הכניסה למחלקות השונות.</p>	<p>דלת הכניסה אל הוטרינר אינה מאובחנת בניגוד חזותי לרקע שלה. סף הכניסה באמצעות מדרגה בגובה 20 ס"מ רחב הפתח 75 ס"מ.</p>	<p>7.01 7.02 25.01</p> <p>יש צורך לצבוע את כנף הדלת והמקופים בגוון בניגוד חזותי לרקע. יש צורך לבצע כניסה נגישה באמצעות כבש ובתי אחיזה, כולל משטח תפקוד לפני דלת הכניסה</p>	<p>7.01</p> <p>יש צורך לבצע כבש ברחבת הכניסה. בדלת הכניסה יש להתקין רכיב קבוע ששיפונו אינו עולה על 50%.</p>	<p>בכניסה לאגף השפ"ע יש אבן שפה בגובה 17 ס"מ. סף הכניסה 3 ס"מ.</p>	<p>26.02</p> <p>יש צורך לתכנן ולבצע דרך נגישה אל המשרדים (כולל ביטול המדרגה). יש לתכנן את המעברים והכניסות כך שסכום רוחב המעבר בשני המסדרונות הניצבים זה לזה יהיה 200 ס"מ לפחות. יש צורך להרחיב את פתח הדלת לרוחב 80 ס"מ מינימום. יש לצבוע את הדלתות ואת המשקופים בגוון שיהיה מנוגד לגוון הקיר סביבם.</p>	<p>הדרך אל משרד מהנדס המים באמצעות מדרגה בגובה 21 ס"מ, דרך מסדרון ברוחב 92 ס"מ ובאורך 217 ס"מ, המשך 78 ס"מ - פתח דלת 69 ס"מ. הכניסה אל המשרדים באמצעות דלת אשר אינה בניגוד חזותי לסביבתה. אין שילוט הפניה אל המשרדים.</p>



25.01	יש צורך להרחיב את דלת הכניסה לרוחב 75 ס"מ מינימום. במידה וניתן מומלץ להרחיב את הפתח לרוחב 80 ס"מ מינימום.	דלת הכניסה לחדר אוכל ברוחב 69 ס"מ, דבר המונע מעבר נגיש לאדם היושב בכיסא גלגלים		
30.01	יש להתקין משטח מונמך בחזית עמדת הקבלה בגובה 70 ס"מ מהרצפה ושעומקו יהיה 40 ס"מ לפחות. ניתן שיהיה מתקפל או נשלף.	בכניסה ישנו דלפק קבלה בגובה 103 ס"מ. אין דלפק נגיש לאדם היושב בכיסא גלגלים.		ציוד וריהוט
30.02	יש להסדיר את סינרי השולחנות במשרדים בהן ניתן שירות לציבור לקבלת חלל פנוי לרגליים מצד מקבל השירות.	במשרד הוטרינר סינר השולחן קרוב מדי לחזית השולחן והחלל תחתיו אינו מספיק עבור אדם בכיסא גלגלים.		
40.01	יש צורך לתכנן ולבצע תא שירותים נגיש בגודל 150/200 ס"מ.	אין תא שירותים נגיש.		תא בית שימוש נגיש
70.01	במשרדים בהם מתבצעת קבלת קהל יש להתקין מערכת עזר ניידת לשמיעה מסוג לולאת השראה, הכוללת גם מיקרופון חיצוני ואפשרות חיבור לאוזניות. יש להתקין שלט עם סמל הנגישות הבינלאומי ללקויי שמיעה. השלט ימוקם כך שיהיה ניתן להבחין בו בקלות, ויוצג בו הנחיות כלהלן: "לשימוש במערכת עזר לשמיעה יש להעביר את מכשיר השמיעה למצב T. המערכת תהיה זמינה לשימוש של אדם עם לקות שמיעה.	חסר ציוד עזר לאנשים עם מוגבלות בשמיעה.		מערכת עזר לשמיעה
80.01	יש להוסיף שילוט הכוונה והפניה שער הכניסה ואל הכניסות הנגישות במחלקות השונות, שילוט הכוונה והתמצאות בתוך המבנה ושילוט מידע לגבי מערכות עזר לשמיעה המוצעות לשימוש במבנה	חסר שילוט הכוונה אל שער הכניסה, ומשער הכניסה אל המבנה ולמחלקות השונות חסר שילוט התמצאות במבנה/במתחם.		שילוט
90.01	נגישות שרות כללי			נגישות שרות
90.03	מידע			
90.04	מידע בכתב			
90.05	הכשרת עובדים			
90.06	פרסום			
90.07	התאמות נגישות בנהלים, הליכים ונוהגים			



מס' קובץ	נש 5.01
תאריך עידכון	01.08.2022
כתובת	דרך השלום 42, נשר
שם המקום	בית הילד
ייעוד	מועדנית לגילאי 3-6
מבנה חדש / קיים	מבנה ישן
המקום כולל	ישנם 2 חללים גדולים המשמשים לפעילויות - 15 ילד בכל כיתה, חדר טיפולים, מבוה, מטבחון, 3 תאי שיחות - 1 מתוכם לצוות.
תכולת הסקר	
הערות	המספרים המופיעים בהנחיות לביצוע מפנים לסעיף בקובץ "הנחיות מפורטות" המצ"ב. יש לבצע את הנגישות על פי הנחיות אלו. יש לערוך תכנון אדריכלי של התאמות הנגישות על סמך הדו"ח, בהתייעצות עם מהנדס שלד, יועץ בטיחות, יועץ אינסטלציה וכו' במידת הצורך, ולהעביר אלינו תוכנית עבודה לאישור הנגישות טרם ביצוע.

נושא / מקום	מצב קיים	אי התאמה לתקנות נגישות	הנחיות לביצוע התאמת נגישות	סעיף בקובץ "הנחיות מפורטות"
חניה		אין מקומות חניה בתחום המגרש. ישנו מגרש בסמוך שרכבים חונים בו. אין חניה נגישה.	יש להקצות בקרבת הכניסה למבנה מקום חניה נגיש לרכב גבוה עם מעלון. כולל מישור משופע לעלייה למדרכה.	1.01 1.02
דרכי גישה למבנה ושטחי חוץ		בכניסה לשביל הגישה מכיוון הרחוב ישנם "פטריות" למניעת חניה לאורך המדרכה, אשר אינם מסומנים כנדרש	יש להסיר את ה"פטריות" מהדרך במקומם ניתן להציב עמודים בגובה 55 ס"מ לפחות ובקוטר 15 ס"מ לפחות. יש צורך לסמן את קצוות העמודים בגוון בניגוד חזותי	5.06
		לאורך הדרך ניצבים ספסלים שאינם מסומנים והם מהווים מכשול.	יש להוסיף רצועת אזהרה בהיקף הספסלים ולהתקין ספסל עם משענות יד/ ניתן להתקין משענות יד לספסל הקיים.	8.02
		קיימים שיבושים בריצוף לאורך הדרך אין סימן מוביל מהשצ"פ אל דלת הכניסה של המבנה. אין שילוט הפניה אל הכניסה הנגישה	יש להסדיר את ריצוף האבנים ולהחליף את הריצוף השבור כך שיהיו במפלס רציף ללא הפרש גובה. יש לבצע סימן מוביל מהשצ"פ אל דלת הכניסה של המבנה יש צורך להוסיף שילוט הפניה אל הכניסה הנגישה	3.01 3.02
		הדרך אל המבנה עם צמחיה הזולגת לכיוון השביל ומונעת מעבר רציף. אבני המדרכה זזו, ישנם הפרשי גובה.	יש צורך לגזום את הצמחיה לאורך השבילים ולהסדיר את אבני הריצוף.	
שער כניסה		הכניסה למגרש באמצעות גדר בשילוב עם שער כניסה עם לחצן פעמון שאינם תקינים. שער הכניסה אינו מובחן חזותית מהגדר סביבו.	יש לבצע לפחות את משקוף השער בגוון מנוגד לגוון הגדר. הלחצן יותקן בגובה עד 1.40 מ' מפני הריצוף. לחץ הפעמון יהיה מובלט מישושית ומנוגד חזותית לסביבתו ובעת לחיצה עליו יהיו חייו קולי (צליל גונג) וחיווי חזותי (נורה דולקת) לשחרור מנגנון הנעילה. יש להציב שילוט לצד הלחצן	5.01 25.04

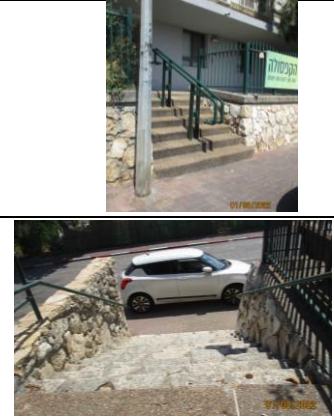
26.06	בכל השטח שגובהו פחות מ-200 ס"מ - יש לבצע חסימת מעבר. החסימה תהיה בגוון המנגד לגוון סביבתה.	היקף המבנה בולט מרצועת מעטפת היסודות שלו בגבהים שונים. השטח שמתחת למבנה אינו חסום ומהווה מכשול.		
6.02 6.03 6.04 7.01 7.02	יש צורך להתקין בתי אחיזה, ניתן להתקין בית אחיזה אמצעי. יש להתקין משטח אזהרה בראש גרם המדרגות יש צורך להוסיף סימני אזהרה בקצוות המדרגות יש צורך לתכנן ולבצע דרך נגישה - כבש להתגברות על הפרש הגובה.	הכניסה הראשית באמצעות גרם מדרגות ללא סימני אזהרה בקצות המדרגה וללא משטח אזהרה בראשם וללא בתי אחיזה. חסרה דרך נגישה		
6.02 6.03 6.04	יש צורך להתקין בית אחיזה בשני צידי גרם המדרגות. יש להתקין משטח אזהרה בראש גרם המדרגות יש צורך להוסיף פסי סימון בקצוות המדרגות יש צורך להוסיף שילוט הפניה לכניסה נגישה.	הכניסה אל חדר הטיפולים באמצעות גרם מדרגות ללא סימני אזהרה בקצות המדרגה וללא משטח אזהרה בראשם וללא בתי אחיזה		מדרגות בשטחי חוץ
6.02 6.03 6.04	יש צורך להתקין בית אחיזה בשני צידי גרם המדרגות. יש להתקין משטח אזהרה בראש גרם המדרגות יש צורך להוסיף פסי סימון בקצוות המדרגות יש צורך להוסיף שילוט הפניה לכניסה נגישה.	הכניסה/יציאה אל החצר באמצעות גרם מדרגות ללא סימני אזהרה בקצות המדרגה וללא משטח אזהרה בראשם וללא בתי אחיזה		
25.01	את דלתות החדרים יש להרחיב ל-80 ס"מ לפחות.	פתח מדור השירותים והמטבחון ברוחב 69 ס"מ. רוחב דלת הכיתה 70 ס"מ. רוחב דלת חדר הטיפולים 73 ס"מ		פנים המבנה - מעברים ופתחים
40.01	יש צורך לתכנן ולבצע תא שירותים נגיש בגודל 150/200 ס"מ.	ישנם 3 תאי שירותים. אין תא שירותים נגיש.		תא בית שימוש נגיש
70.02	יש להתקין באולם מערכת עזר לשמיעה ולצייד ב-2 מקלטים לפחות. המקלטים יסופקו לציבור עפ"י דרישה.	במקום נעשה שימוש במערכת הגברה, חסר ציוד עזר לאנשים עם מוגבלות בשמיעה.		מערכת עזר לשמיעה
80.01	בתחילת השביל אל המבנה ובמקום בו מתבצעת פניה בדרך יש להציב שילוט הפניה/מידע אל המבנה. יש להציב שילוט בשער הכניסה למבנה לצד הפעמון. לפני גרם המדרגות החיצוניות יש צורך להציב שילוט הפניה אל הכניסה הנגישה. יש להציב בכניסה שילוט מידע לגבי מערכת עזר לשמיעה, והיכן ניתן לקבלה.	בשביל הדרך אל המבנה חסר שילוט הפניה, חסר שילוט הפניה לכניסה/יציאה נגישה לפני גרם המדרגות. חסר שילוט מידע על מערכת עזר לשמיעה. חסר שילוט בצד הפעמון בשער הכניסה למבנה		שילוט
90.01	נגישות שרות כללי			נגישות שרות
90.03	מידע			
90.04	מידע בכתב			
90.05	הכשרת עובדים			
90.06	פרסום			
90.07	התאמת נגישות בנהלים, הליכים ונהלים			

			<table border="1"> <tr> <td>מס' קובץ</td> <td>נש8.01</td> </tr> <tr> <td>תאריך עידכון</td> <td>01.08.2022</td> </tr> <tr> <td>כתובת</td> <td>עמוס 16, נשר</td> </tr> <tr> <td>שם המקום</td> <td>הקפסולה</td> </tr> <tr> <td>ייעוד</td> <td>יחידת נוער עירונית, מועצת תלמידים, סדנאות ואירועים עד 80 איש</td> </tr> <tr> <td>מבנה חדש \ קיים</td> <td>מבנה ישן</td> </tr> <tr> <td>המקום כולל</td> <td>פינת ישיבה/קפה חיצונית, 2 משרדים, חדר משחקים, אולם לשיבות ואירועים המחולק בשעת הצורך ל-2 חלקים, תאי שירותים ומטבחון.</td> </tr> <tr> <td>תכולת הסקר</td> <td></td> </tr> <tr> <td>הערות</td> <td>המספרים המופיעים בהנחיות לביצוע מפנים לסעיף בקובץ "הנחיות מפורטות" המצ"ב. יש לבצע את הנגישות על פי הנחיות אלו. יש לערוך תכנון אדריכלי של התאמות הנגישות על סמך הדו"ח, בהתייעצות עם מהנדס שלד, יועץ בטיחות, יועץ אינסטלציה וכו' במידת הצורך, ולהעביר אלינו תוכנית עבודה לאישור הנגישות טרם ביצוע.</td> </tr> </table>		מס' קובץ	נש8.01	תאריך עידכון	01.08.2022	כתובת	עמוס 16, נשר	שם המקום	הקפסולה	ייעוד	יחידת נוער עירונית, מועצת תלמידים, סדנאות ואירועים עד 80 איש	מבנה חדש \ קיים	מבנה ישן	המקום כולל	פינת ישיבה/קפה חיצונית, 2 משרדים, חדר משחקים, אולם לשיבות ואירועים המחולק בשעת הצורך ל-2 חלקים, תאי שירותים ומטבחון.	תכולת הסקר		הערות	המספרים המופיעים בהנחיות לביצוע מפנים לסעיף בקובץ "הנחיות מפורטות" המצ"ב. יש לבצע את הנגישות על פי הנחיות אלו. יש לערוך תכנון אדריכלי של התאמות הנגישות על סמך הדו"ח, בהתייעצות עם מהנדס שלד, יועץ בטיחות, יועץ אינסטלציה וכו' במידת הצורך, ולהעביר אלינו תוכנית עבודה לאישור הנגישות טרם ביצוע.
מס' קובץ	נש8.01																					
תאריך עידכון	01.08.2022																					
כתובת	עמוס 16, נשר																					
שם המקום	הקפסולה																					
ייעוד	יחידת נוער עירונית, מועצת תלמידים, סדנאות ואירועים עד 80 איש																					
מבנה חדש \ קיים	מבנה ישן																					
המקום כולל	פינת ישיבה/קפה חיצונית, 2 משרדים, חדר משחקים, אולם לשיבות ואירועים המחולק בשעת הצורך ל-2 חלקים, תאי שירותים ומטבחון.																					
תכולת הסקר																						
הערות	המספרים המופיעים בהנחיות לביצוע מפנים לסעיף בקובץ "הנחיות מפורטות" המצ"ב. יש לבצע את הנגישות על פי הנחיות אלו. יש לערוך תכנון אדריכלי של התאמות הנגישות על סמך הדו"ח, בהתייעצות עם מהנדס שלד, יועץ בטיחות, יועץ אינסטלציה וכו' במידת הצורך, ולהעביר אלינו תוכנית עבודה לאישור הנגישות טרם ביצוע.																					
סעיף בקובץ "הנחיות מפורטות"	הנחיות לביצוע התאמת נגישות	אי התאמה לתקנת נגישות	מצב קיים	נושא \ מקום																		
1.01 1.02	יש להקצות בקרבת הכניסה הנגישה למבנה מקום חניה נגיש לרכב גבוה עם מעלון.	אין מקומות חניה בתחום המגרש. קיימת חניה עירונית לשימוש המתחם. מתוך כ-20 חניות ישנו סימון אחד עבור חניה נגישה לרכב רגיל.		חניה																		
5.01	יש צורך לתכנן ולבצע כבש בשיפוע אחיד עד 8% לכל היותר וברוחב 130 ס"מ עם בתי אחיזה	בסוף החניה בכניסה למתחם ישנו שיפוע מתעקל כ-21% ל-20 בתי אחיזה ובאורך של כ-120 ס"מ.		דרכי גישה למבנה ושטחי חוץ																		
6.02 6.03 6.04	יש צורך לבצע בתי אחיזה כנדרש בתקן יש לבצע משטח אזהרה בראש גרם המדרגות יש לסמן את קצות המדרגות בגוון בניגוד חזותי. יש צורך בשילוט הפניה לכניסה נגישה.	לאורך המבנה ישנם מספר גרמי מדרגות אשר אינם מסומנות כנדרש ובתי האחיזה אינם עומדים בדרישות התקן.																				
5.02 5.07	יש לסמן את העמודים בפס בניגוד חזותי ברוחב 15 ס"מ ובגובה 150 ס"מ. מומלץ להתקין בנוסף רצועת אזהרה בהיקף העמודים	לאורך הרוחב ישנם עמודי תאורה אשר אינם מסומנים כנדרש ומהווים מכשול לאדם עם מגבלת ראייה.																				

30.03	יש להוסיף רצועת אזהרה בהיקף הספסלים ולהתקין משענות יד בספסל אחד לפחות.	ברחבה בכניסה ישנם 2 ספסלים, אשר אינם נגישים.		
30.03 30.04	יש להתקין ספסל עם משענות יד. יש צורך לבצע שולחן פיקניק נגיש יש לבצע שילוט הכוונה לכניסה הנגישה	פינת קפה קהילתית עם 4 ספסלים, 2 שולחנות פיקניק, ללא ספסלים נגישים. ללא שילוט הכוונה לכניסה נגישה		פינת קפה חיצונית
26.01	יש צורך לסדר את הריהוט כך שיהיה מעבר חופשי ברוחב 90 ס"מ לפחות כולל שטח חופשי לסיבוב לאדם המתנועע בכיסא גלגלים בקוטר 150 ס"מ.	ישנו חדר משחקים עמוס בצידוד וריהוט אין אפשרות לאדם המתנועע בכיסא גלגלים מספיק מרחב להיכנס		פינים המבנה מעברים
25.02	יש לסמן את המחיצה השקופה כנדרש בדלת השקופה בכניסה לחלל הפעילות יש להוסיף פס סימון אנכי שרוחבו 5 ס"מ לפחות ואורכו 50 ס"מ לפחות. יש צורך להחליש את מנגנון פתיחת הדלת לכוח 22 ניוטון מקסימום.	כניסה לחלל פעילות באמצעות דלת זכוכית עם מחיצה שקופה. המחיצה והדלת אינם מובחנים. הדלת כבדה ואינה מובחנת / מסומנת כנדרש		דלתות זכוכית
30.04 30.03	יש צורך לבצע שולחן נגיש כך שפני תחתית לוח השולחן יהיו בגובה 74-76 ס"מ מפני הרצוף. יש לרכוש 10% מושבים נגישים עם משענות יד מכמות המושבים הקיימים	בחדרי הפעילות ישנם שולחנות בגובה 70 ס"מ ללא עמדה נגישה. במקום אין מושבים עם מאחז יד.		ציוד וריהוט
40.01	יש צורך להתקין מגביה אסלה כך שגובה האסלה תהיה 45-50 ס"מ. יש צורך להתקין אבזרים כגון: מראה כנדרש, מתלה ומדף.	תא שירותים 210/188-167, אסלה בגובה 43 ס"מ, מראה לא בגודל תקין, חסר מתלה ומדף		תא בית שימוש נגיש
70.02	יש להתקין באולם מערכת עזר לשמיעה ולצייד ב-2 מקלטים לפחות. המקלטים יסופקו לציבור עפ"י דרישה.	במקום נעשה שימוש במערכת הגברה, חסר ציוד עזר לאנשים עם מוגבלות בשמיעה.		מערכת עזר לשמיעה
80.01	יש להוסיף שילוט זיהוי לצד ידית הדלת בכניסה לתא בית השימוש. בדלתות היציאה לחצר הקפה יש צורך להתקין שילוט הפניה אל היציאה הנגישה. ביציאה שאינה נגישה יש להוסיף משני עברי הדלת שילוט הפניה אל היציאה/הכניסה הנגישה דרך דלת הכניסה הראשית למבנה. לפני המדרגות החיצוניות יש צורך להציב שילוט הפניה אל הכניסה הנגישה. יש להציב בכניסה שילוט מידע לגבי מערכת עזר לשמיעה, והיכן ניתן לקבלה.	חסר שילוט בכניסה אל התא הנגיש, חסר שילוט התמצאות בכניסה למבנה, חסר שילוט הפניה אל הכניסה/יציאה נגישה (מהחניה, מהמדרגות בחוף ובפינים המבנה), חסר שילוט מידע על מערכת עזר לשמיעה.		שילוט
90.01	נגישות שרות כללי			נגישות שרות
90.03	מידע			
90.04	מידע בכתב			
90.05	הכשרת עובדים			
90.06	פרסום			
90.07	התאמות נגישות בנהלים, הליכים ונוהגים			

		מס' קובץ	נש 12.01	
		תאריך עידכון	05.09.2022	
		כתובת	רח' הכלניות פינת התשבי, נשר	
		שם המקום	מגרש ספורט כלניות	
		ייעוד	מגרש ספורט	
		המקום כולל	מגרש ספורט ודרכי גישה	
		תכולת הסקר	מגרש ספורט ודרכי גישה, הסקר אינו כולל את מגרש החניה בכללותו	
		הערות	המספרים המופיעים בהנחיות לביצוע מפינים לסעיף בקובץ "הנחיות מפורטות" המצ"ב. יש לבצע את הנגישות על פי הנחיות אלו.	
נושא \ מקום	מצב קיים	אי התאמה לתקנות נגישות	הנחיות לביצוע התאמת נגישות	סעיף בקובץ "הנחיות מפורטות"
חניה		ישנו מגרש חניה בסמוך למגרש המכיל כ- 21 מקומות חניה כולל חנית המיועדת להיות נגישה אחת לרכב רגיל. (החניה אינה עומדת בדרישות התקן)	יש להקצות בקרבת הכניסה למגרש מקום חניה נגיש שיתאים גם לרכב גבוה עם מעלון. יש לבצע את החניה הקיימת ע"פ התקן	1.01/ 1.02
דרכי גישה והכניסה למגרש		ישנם רכבים החונים וחוסמים את הכניסה והגישה לשער. אין סימון מניעת חניה בכניסה למגרש	ברחבת הכניסה למגרש יש צורך לבצע סימון מומלץ להציב עמודי חסימה.	5.06
שער כניסה		הכניסה למגרש באמצעות גדר בשילוב עם שער כניסה שאינו מאובחן חזותי	יש לבצע את מסגרת השער בגוון מנוגד לגוון הגדר.	5.01
פני המגרש		פני הדרך והמשטח במגרש הספורט אינו אחיד עם בליטות ושקעים וצמחייה המונעת דרך ושימוש נגיש במגרש.	משטח מגרש הספורט צריך להיות נגיש לכל אדם עם מגבלות. יש צורך לבצע מדרג קשיח ויציב ללא בליטות ושקעים ולהסיר את הצמחייה מפני הדרך. יש צורך לגזום את הצמחייה הגולשת לתחום המגרש.	3.01



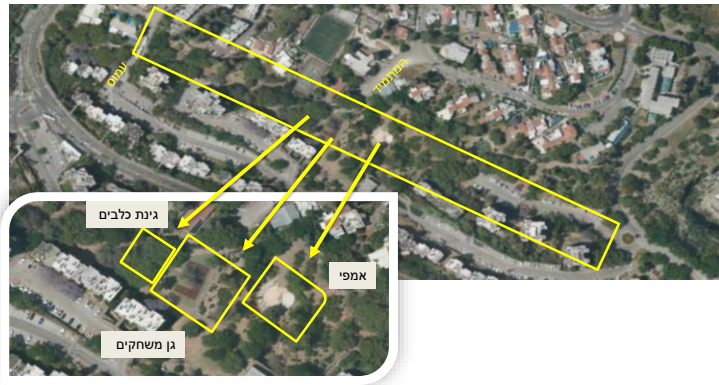

		מס' קובץ	נש 25.01	
		תאריך עידכון	05.09.2022	
		כתובת	רח' המגינים, נשר	
		שם המקום	גן משחקים צוקר	
		ייעוד	גן משחקים	
		המקום כולל	גן משחקים ודרך	
		תכולת הסקר		
		הערות	המספרים המופיעים בהנחיות לביצוע מפינים לסעיף בקובץ "הנחיות מפורטות" המצ"ב. יש לבצע את הנגישות על פי הנחיות אלו.	
נושא \ מקום	מצב קיים	אי התאמה לתקנת נגישות	הנחיות לביצוע התאמת נגישות	סעיף בקובץ "הנחיות מפורטות"
חניה		ישנם מקומות חניה לאורך הרחוב ללא חניה נגישה והנמכת מדרכה. רחוב המדרכה 95.	יש לבצע חניה נגישה לרכב גבוה עם מעלון בסמוך לכניסה לגן המשחקים עם מישור משופע. יש צורך לבצע דרך נגישה מהחניה אל הגן	1.01/ 1.02 3.01
דרך נגישה - מדרגות		הדרך אל המפסל העליון באמצעות גרמי מדרגות ללא סימון ובתי אחיזה אינם עומדים בדרישות התקן. בחלק מגרמי המדרגות המפסל אינו אחיד עם פני הקרקע. אין דרך נגישה אל המפסל העליון.	בכל גרמי המדרגות יש צורך לבצע בתי אחיזה כנדרש בתקן	6.02
			יש לבצע משטחי אזהרה בראש גרמי המדרגות	6.03
			יש לסמן את קצות המדרגות בגוון בניגוד חזותי.	6.04
			יש לתכנן ולבצע דרך נגישה (כבש) אל המפסל העליון	7.01
אבני מדרך		במפסל העליון שורשי העץ שיבשו את מפסל אבני המדרך.	יש להקיף את העץ באבני תיחום בולטות 5 ס"מ מפני השטח, בגוון מנוגד לסביבה. התיחום יהיה בכל הקיף הגובה שמתחת ל-200 ס"מ או להתקין רצועת אזהרה בהיקף העץ. יש להסדיר את אבני המדרך למפסל אחיד.	5.04
ריהוט חוץ		מסביב לגן - ישנם ספסלי ישיבה אשר אינם עומדים בדרישות התקן.	יש להתקין משענת יד בספסל אחד לפחות. אל הספסל יש צורך לבצע דרך נגישה עם מדרך קשיח ויציב ברוחב 130 ס"מ. יש לבצע לצד הספסל מקום פנוי עבור כיסא גלגלים	8.02
שולחן פיקניק		במפסל העליון ישנו שולחן פיקניק אשר אינו עונה לדרישות התקן.	יש לבצע דרך נגישה אל השולחן ולהתקין שולחן פיקניק נגיש.	30.04 3.01

30.06	יש צורך לבצע מסביב הברזייה דרך נגישה.	קיימת ברזיה נגישה. אל הברזייה אין דרך נגישה.		ברזייה
8.04	שילוט בדבר חובת השגחת מבוגר.	חסר שילוט בדבר חובת השגחת מבוגר		שילוט



מס' קובץ	נש 27.01
תאריך עידכון	05.09.2022
כתובת	רח' המתמיד, נשר
שם המקום	פארק רייניש
ייעוד	פארק רייניש
המקום כולל	מתחם משחק 1 - מתקני משחקים, אמפי וגנית כלבים
תכולת הסקר	
הערות	המספרים המופיעים בהנחיות לביצוע מפנים לסעיף בקובץ "הנחיות מפורטות" המצ"ב. יש לבצע את הנגישות על פי הנחיות אלו.

נושא / מקום	מצב קיים	אי התאמה לתקנות נגישות	הנחיות לביצוע התאמת נגישות	סעיף בקובץ "הנחיות מפורטות"
חניה		בסמוך לבית הקשיש בכניסה מרחוב המתמיד לפארק ישנו מקום חניה לרכב רגיל. סימון החניה דהוי.	יש צורך לחזק ולחדש את סימון החניה. יש לבצע מקום חניה נוסף המתאים לרכב גבוה עם מעלון.	1.01 / 1.02
כניסה		לפארק ישנם מספר כניסות - הכניסות ללא סימון ואין סימון מוביל מהמדרכה אל עבר הכניסה.	הכניסה הנגישה תשולט בשלט זיהוי הכולל את סמל הנגישות הבין-לאומי. יש צורך לבצע סימון מוביל מהמדרכה אל עבר הכניסה	80.01 / 3.02
שביל ואבני מדרך		בחלק מהשבילים הצמחיה גולשת אל עבר השביל ואבני המדרך אינם יציבות או זזו	יש צורך לגזום את הצמחיה הגולשת אל עבר השבילים. יש צורך להסדיר את אבני המדרך כך שיהיו במישור אחיד ווללא מרווחים.	3.01
מדרגות		ישנם מספר גרמי מדרגות ללא סימונים ומאחזי יד אשר אינם עומדים בדרישות התקן	יש צורך להוסיף משטח האזהרה לפני גרם המדרגות. יש להוסיף סימני אזהרה בקצות המדרגות. יש להוסיף בתי אחיזה משני צידי גרם המדרגות	6.02 / 6.03 / 6.04
ריהוט חוץ - ספסלים		לאורך הדרך ישנם ספסלים עם משענות יד אין מקום עבור כיסא גלגלים.	יש לבצע לצד הספסל מקום פנוי עבור כיסא גלגלים	8.02
גנית כלבים		הכניסה לגנית הכלבים באמצעות גדר בשילוב עם שערי כניסה שאינם מאובחנים חזותית. רחבת הכניסה ללא ריצוף וקיים הפרש גובה.	יש לצבוע את מסגרת 2 השערים בגוון מנוגד לגוון הגדר. יש צורך לרצף את רחבת הכניסה ולבצע משטח בגובה אחיד עם הדרך הגובלת	5.01
גנית כלבים		בגנית הכלבים ישנו ספסל עם משענות יד, אין דרך נגישה המובילה מהשער אל הספסל	משער הכניסה אל הספסל יש צורך לבצע דרך נגישה עם מדרך קשיח ויציב ברוחב 130 ס"מ. ניתן להתקין ספסל בקרבת שער הכניסה	8.02
גנית כלבים		הבריזה נמצאת בצידי הדרך ואין מסביבה ריצוף תקין.	יש לבצע דרך נגישה עם סימון מאתר אל מתקני השתייה.	3.01

8.01	יש לסמן את גבול מרחב הנפילה של מתקני הדנדה בפס אזהרה בניגוד חזותי (ניתן לצבוע את הקיים)	במתחם קיימים מתקני דנדה. מרחב הנפילה מסומן בניגוד מישושי ואינו מסומן בניגוד חזותי.		גן משחקים
8.02 5.04	אל הספסל יש צורך לבצע דרך נגישה עם מדרג קשיח ויציב ברוחב 130 ס"מ. יש להקיף את העץ באבני תיחום בולטות 5 ס"מ מפני השטח, כגון מנגד לסיביכה.	מתחם גן משחקים נוסף: ישנו ספסל ללא דרך נגישה. ישנו עץ במרכז המתחם אשר אינו מסומן או מאובחן.		
6.02 6.04 6.03 7.01 7.02	יש צורך לבצע במדרגות סימני אזהרה ולהוסיף בתי אחיזה. יש לבצע דרך נגישה אל המשטח המוגבהה	ישנו משטח מוגבהה בגובה 45 ס"מ. ישנם מדרגות אל הבמה ללא בתי אחיזה וסימון, וללא דרך נגישה.		אמפי
6.02 6.04 6.01 8.02 31.01	יש צורך לבצע מדרגות אל מקומות הישיבה הנוללות בתי אחיזה משטח אזהרה וסימון בקצה המדרגות. יש להוסיף 2 מושבים נגישים בסמוך, ו-2 מקומות ישיבה מיוחדים עם שטח רצפה פנוי בגודל 120 ס"מ אורך ו-80 ס"מ רוחב;	ישנם 3 קומות מושבים ללא בתי אחיזה וסימון. אין מקומות ישיבה מיוחדים. אין מקומות ישיבה נגישים		

חניה

1.01

חניה בניצב למדרכה , חניה במקביל , חניה באלכסון

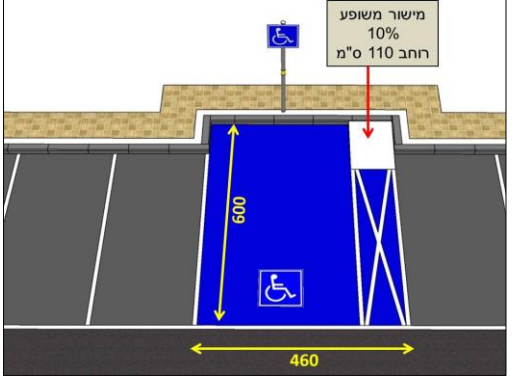
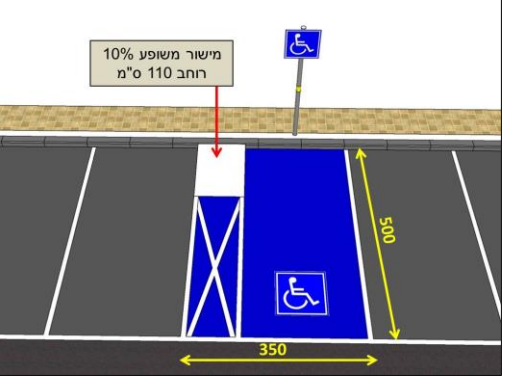
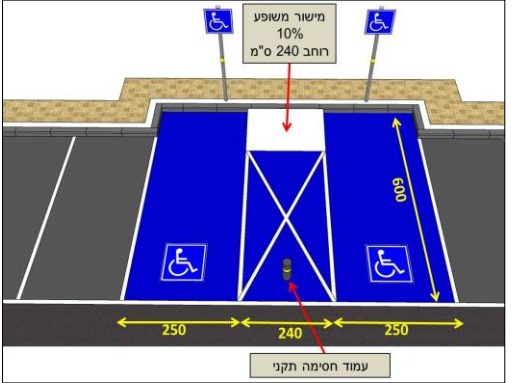
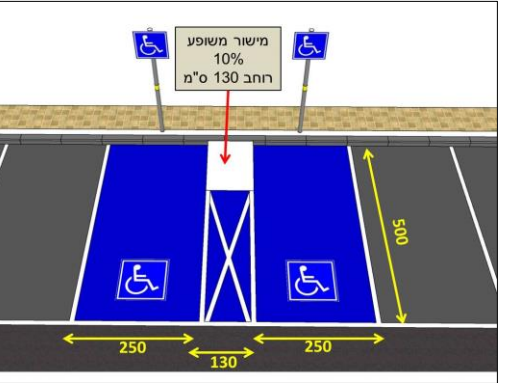
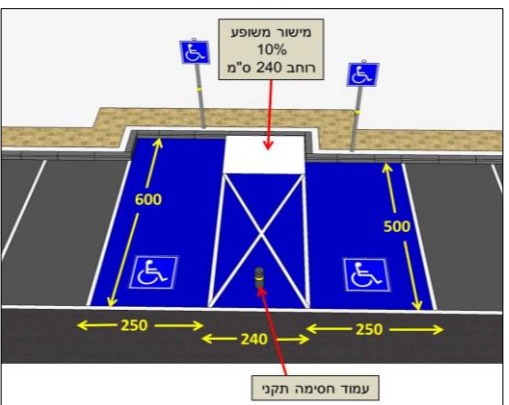
רכב גבוה (עם מעליון)	רכב רגיל		
 <p>מישור משופע 10% רחב 110 ס"מ</p> <p>600</p> <p>460</p>	 <p>מישור משופע 10% רחב 110 ס"מ</p> <p>500</p> <p>350</p>	חניה בודדת	חניה בניצב למדרכה
 <p>מישור משופע 10% רחב 240 ס"מ</p> <p>600</p> <p>250 240 250</p> <p>עמוד חסימה תקני</p>	 <p>מישור משופע 10% רחב 130 ס"מ</p> <p>500</p> <p>250 130 250</p>	צמד חניות	
 <p>מישור משופע 10% רחב 240 ס"מ</p> <p>600</p> <p>250 240 250</p> <p>עמוד חסימה תקני</p>		צמד חניות : רכב רגיל ורכב גבוה	
רכב גבוה (עם מעליון)	רכב רגיל		

		<p>חניה בודדת</p>	<p>חניה במקביל למדרכה</p>
		<p>צמד חניות</p>	
<p>רכב רגיל (עם מעליון)</p>		<p>רכב רגיל</p>	
		<p>חניה באלכסון למדרכה</p> <p>שים לב - בחניה באלכסון שהתאים בצורת מקבילית - המידה הנדרשת נמדדת כמלבן.</p>	
	<p>המידה הנדרשת</p>		
	<p>יש לצבוע את תא החניה בצבע כחול (ולפחות במסגרת לבנה). את המעברים יש לצבוע לפחות בסימן X בצבע לבן. בתוך תא החניה - סמל נכים הבינלאומי במידות 60/60. במקום ע"פ השרטוטים.</p>	<p>סימון</p> <p>1.02.01</p>	
<p>יש להציב תמרור ג/43 ע"ג עמוד. במקום שלא מפריע למעבר. תחתית התמרור תהיה 220 ס"מ. את העמוד יש לסמן בסימן חזותי.</p>		<p>תמרור</p> <p>1.02.02</p>	
<p>יש להציב שלט הכוונה אל תאי החניה הנגישים. - ראה 80.01</p>		<p>שילוט</p> <p>1.02.03</p>	
<p>במעבר משותף לשני מקומות חניה שלפחות אחד מהם מיועד להיות נגיש לרכב גבוה, יש להציב עמוד חסימה למניעת חניה בשליש הראשון של המעבר, ראו קובץ הנחיות מפורטות 5.06.</p>		<p>עמוד חסימה</p> <p>1.02.04</p>	

מעבר חציה		1.04
	<p>בכל מקום שנועד לחציית כביש, לרבות אי תנועה שנועד לתנועת הולכי רגל, יש להנמיך את המדרכה בשני צדי המיטעה או להגביה את פני המיטעה, כך שיהיו במפלס אחד ללא הפרש גובה. אורך הנמכת המדרכה, ללא האגפים המשופעים, יהיה כרוחב מעבר החציה. האגפים הצדדיים יהיו בשיפוע של 8% לכל היותר, והאגף המרכזי שמול מעבר החציה יהיה בשיפוע של עד 10%. רוחב המדרכה הנותר מעבר להנמכת המדרכה יהיה 90 ס"מ לפחות ושיפוע רוחבי של 2% לכל היותר.</p>	<p>הנמכת מדרכה 1.04.01</p>
	<p>במדרכות צרות, בהן לא ניתן לבצע את ההנמכה כאמור לעיל, תונמך המדרכה לאורך מעבר החציה לכל רוחבה בשיפוע של 2% לכל היותר, והאגפים הצדדיים יהיו בשיפוע של עד 8%.</p>	
	<p>במדרכות צרות, בהן לא ניתן לבצע את ההנמכה כאמור לעיל, תונמך המדרכה לאורך מעבר החציה לכל רוחבה בשיפוע של 2% לכל היותר, והאגפים הצדדיים יהיו בשיפוע של עד 8%.</p>	
	<p>במדרכה ובאי תנועה שנועד לתנועת הולכי רגל, בקצה המדרכה המונמכת, ואם קיים מעבר חציה לכל רוחב מעבר החציה, יהיה סימן אזהרה בניגוד חזותי לריצוף המדרכה ובמרחק של בליטות עגולות קטומות בגובה 4 מ"מ, בשורות לשני כיוונים, כשהמרחק בין 5.5 צרי השורות יהיה 5-6 ס"מ. קוטר הגבשושיות בבסיסן התחתון יהיה 22-27 מ"מ ובבסיסן העליון 12-15 מ"מ. רוחבו יהיה 60 ס"מ ואורכו כרוחב מעבר החציה, מלבד מעבר בצד השמאלי של מעבר החציה (מכיוון האדם העומד על המדרכה) ברוחב 85-90 ס"מ שישאר ללא סימן אזהרה עבור אנשים עם <u>מגבלות כניידות</u> לסכמות לעיל בצומת הכולל מספר מעברי חציה יהיו סימני אזהרה כמפורט לעיל בצדי כל מעברי החציה שסביבה</p> <p>אי תנועה שנועד לתנועת הולכי רגל ורוחבו 1.30-2.0 מ' רוצף כולו כסימן אזהרה. באי תנועה שרוחבו מעל 2.0 מ' רוצפו 60 ס"מ מכל שפת מדרכה כסימן אזהרה, וביניהם ריצוף רגיל באי התנועה סימני האזהרה לפני מעברי החציה, יותקנו לכל רוחב הנמכת המדרכה.</p>	<p>סימן אזהרה 1.04.02</p>

	<p>לרוחב המדרכה בשני צדי מעבר החציה יש להוסיף סימן מאתר שיוביל אל מרכז מעבר החציה וכיוונו יהיה בכיוון החציה ולא דווקא בניצב לסימן האזהרה. רוחב הסימן המאתר יהיה 60 ס"מ והוא יהיה עשוי אריחים ועליהם בליטות מאורכות וצרות באורך מזערי של 15 ס"מ. הסימן יתחיל ממשטח האזהרה ויחצה את המדרכה לכל רוחבה. מרכז כל פנייה בזווית העולה על 30 מעלות יהיה במידות 60/60 ס"מ ובמקום של משטח אזהרה 60/60 בהתאם למאפיינים המפורטים לעיל. ולסכמות המצורפות</p> <p>הסימן המאתר יימשך לכל רוחב המדרכה, או עד למפגש עם סימן מאתר נוסף. בצומת המפגש בין 2 סימנים מאתרים יש להתקין סימן אזהרה במידות 60/60 ס"מ בהתאם למאפיינים המפורטים לעיל, וממנו יימשך הסימן המאתר בניצב עד לגבול הדרך.</p>	<p>סימן מאתר</p>	<p>1.04.03</p>
	<p>במקרה של מדרכה רחבה, יימשך הסימן המאתר לאורך 3.0 מ' לפחות. ומשם יימשך בניצב אל גבול הדרך. בצומת בין שני מקטעי הסימן המאתר יותקן סימן אזהרה במידות 60/60 ס"מ בהתאם למאפיינים המפורטים לעיל.</p>		
	<p>במעברי חציה בדרך עירונית בהם מותקנים רמזורים, יש להוסיף התקני שמע ורטט לשימושם של הולכי רגל לקויי ראייה ושמיעה. התקני השמע יוצבו מימין למעבר החציה מכיוונו של אדם העומד על המדרכה ופניו כלפי הכביש, כמופיע בשרטוט המצורף לסעיף ה' שלהלן.</p>	<p>התקני שמע ורטט</p>	<p>1.04.04</p>
	<p>במידה וקיים צורך בהצבת עמודי חסימה בתחום הנמכת המדרכה למניעת עלית רכבים דרך ההנמכה אל המדרכה, יש למקם אותם בהתאם לשרטוט המצורף כאן, כך שהעמוד הראשון יהיה זה שבין הסימן המאתר למעבר הפנוי בצד השמאלי, ומשם יותקנו עמודים לשני הכיוונים במרחקים מרביים של 180 ס"מ זה מזה (195 ס"מ בין מרכזי הצירים של העמודים), ככל שנדרשים. העמודים יהיו בגוון מנוגד לסביבתם, או לכל הפחות יסומנו על ידי פס ברוחב 6 ס"מ בגוון מנוגד לגוון העמודים שיומקם רשליש העליון שלהם.</p>	<p>עמודי חסימה</p>	<p>1.04.05</p>

דרך נגישה בשטחי חוץ

3.01

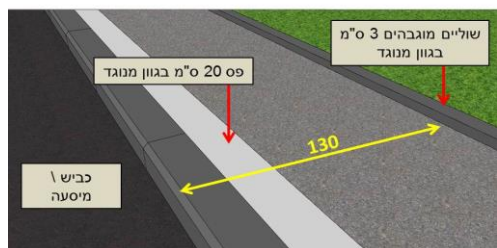
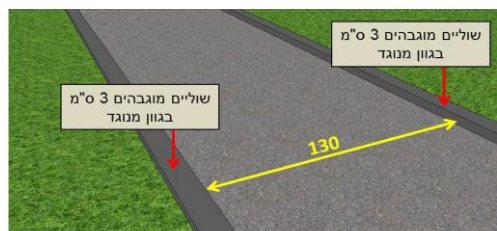

3.01.01	יש לבצע דרך נגישה ברוחב 130 ס"מ לפחות. הדרך תהיה פנויה מכל מכשול. ניתן שרוחב הדרך יהיה 80 ס"מ באופן מקומי - עד אורך של 60 ס"מ. מרחק מינימלי בין שתי היצרות יהיה 200 ס"מ לכל הפחות.
3.01.02	ככל שלא ניתן לגשר על הפרשי הגובה ללא מדרגות – הם יתוכננו על פי ההוראות בפרק 6.01 ולצדם כבש על פי ההוראות בפרק 7.01.
3.01.03	שיפוע הדרך יהיה פחות מ- 5%. ובשיפוע רחבי שלא יותר מ-1%. באם נדרש שיפוע מעל 5% יש לבצע את הדרך על פי הנחיות בפרק 7.01
3.01.04	בכל מקרה, שיפוע הדרך לא יעלה על 8%. באם נדרש שיפוע מעל 8% יש לקבל הנחיות מיוחדות.
3.01.05	פני הדרך יהיו מחומר קשיח, יציב, קבוע, אחיד, לא מחליק, לא מסנוור. ללא בליטות או שקעים של יותר מ-10 מ"מ. מישקים בין אריחים לא יהיו עמוקים מ-5 מ"מ, ורוחבם לא יהיה רחב מ-10 מ"מ.
3.01.06	מפלס פני הדרך לא יהיה גבוה יותר מ-20 ס"מ ממפלס הסביבה.
3.01.07	שולי הדרך יהיו בניגוד חזותי לסיביה. בשולי הדרך יש לבצע שוליים מוגבהים 5 ס"מ ממישור הדרך, אשר ישמשו סימן מוביל. בדרך הגובלת בכביש- יש לבצע בצד הגובל עם הכביש- פס ברוחב 20 ס"מ לפחות שיהיה בגוון מנוגד לריצוף המדרכה סביבו.
3.01.08	הדרכים תהיינה פנויות מכל מכשול עד גובה 2.20 מ'. כולל עמודים, ריהוט, ארונות כיבוי אש ומתקנים שונים וכל הפרעה שהיא. - במידה וקיימים כאלו יש לקבל הנחיות.
3.01.09	יש לבצע ניקוז מי גשם. אם הניקוז בעזרת סבכה יש להקפיד שחריצי הניקוז יהיו בניצב לכיוון ההליכה. המרחק בין השריגים בסבכה יהיה 13 מ"מ לכל היותר

סימן מוביל בשטחי חוץ		3.02
יש לבצע סימן מוביל למבנים שתפוסתם מעל 500 איש וכן למבנים חיוניים .		
	<p>יש לבצע סימן מוביל מההניסה למגרש ועד 110 ס"מ לפני דלת הכניסה העיקרית.</p> <p>3.02.01</p>	
	<p>הסימן המוביל נדרש להיות בעל ניגוד חזותי וניגוד מישושי.</p> <p>ניגוד חזותי: ניגוד בין משטח מסוים לבין הסביבה שלו הניתן להבחנה בחרה בעין בתאורה רגילה או מתוכננת.</p> <p>התקן קובע את רמת הניגודיות הנדרשת לכל טיפוס של סימן , מחוץ לבנין ובתוך הבנין . התקן גם קובע שהחומר יהיה מט ולא מבריק ושהחלק של הסימן שעליו יש בליטות אי שאחריו צריך לעקוב יהיה בהיר.</p> <p>ניגוד מישושי: ניגוד בין סטסטורה של משטח מסוים לבין הסביבה שלו - הניתן להבחנה באמצעות הרגל או מקל הליכה .</p> <p>3.02.02</p>	
	<p>באם יש צורך בהפניה של הסימן או במקום של הצטלבות של סימנים מאתרים, יש לבצע ריבוע אזהרה. הסימן יהיה במידות 60/60 ס"מ ובמקום של משטח אזהרה עם בליטות געולות קטומות בגובה 4-5.5 מ"מ בשורות לשני כיוונים כשהמרחק בין צירי השורות יהיה 5-6 ס"מ. קוטר הגבשושיות בבסיסן התחתון יהיה 22-27 מ"מ ובבסיסן העליון 12-15 מ"מ.</p> <p>3.02.03</p>	
קיימים 3 טיפוסים של "סימן מוביל" :		
	<p>סימן מוביל מטיפוס 1 :</p> <p>תאור : ספים מקבילים הבולטים מפני משטח ההליכה - כך שנוצר ניגוד מישושי . הוא צריך להיות גם עם ניגוד חזותי אבל לא מבריק . מידות ומיקום : רחב הסימן 30-40 ס"מ . אם הוא נמצא בדרך שרוחבה יותר מ-3 מטר אז רוחבו צ"ל 55-66 ס"מ כאשר הדרך משנה כיוון - גם הסימן ישנה כיוון , אבל במקרה שהסיבוב הוא מעל ל-90 מעלות יש לבצע משטח מישושי בגודל 60/60 ס"מ בנקודת הסיבוב. בצומת של סימנים מובילים יותקן, במרכז, משטח מישושי אחר בגודל 60/60 ס"מ. מצד אחד של הסימן צ"ל דרך נגישה שרוחבה 130 ס"מ. תכונות : התקן קובע את צורת הגבשושיות , את הגובה והרוחב של הגבשושיות ואת המרחק ביניהם ואת החומר שלהם. רמת הניגודיות הנדרשת : 45%</p> <p>3.02.03</p>	
	<p>סימן מוביל מטיפוס 2 :</p> <p>תאור : קו ההשקה של 2 משטחים הצמודים זה לזה שהם בעלי חומרים שונים ומנוגדים זה לזה . חומר אחד חלק יחסי והחומר השני גבשושי. הניגוד הוא מישושי ד"א שהסטסטורה שלהם שונה זה מזה , וגם ניגוד חזותי כלומר לא אותו גוון ולא אותה החזרת אור. המפגש הזה של החומרים השונים יוצר את הקו שבו נעזר האדם עם לקות הראיה . מידות ומיקום : החומר הגבשושי צריך להיות ברוחב 30 ס"מ לפחות והחומר השני צריך להיות ברוחב 20 ס"מ לפחות. אם הוא נמצא בדרך שרוחבה יותר מ-3 מטר אז רוחבו של כל צד הוא 60 ס"מ. • סימן מוביל מטיפוס 2 יכול להיות בתוך בנין או מחוץ לבנין. תכונות : התקן קובע גודל האריחים, את הסטסטורה שלהם , את האלסטיות והחומר שלהם. התקן קובע את רמת הניגודיות הנדרשת : 45% בשטחים מחוץ לבנין ו- 40% בשטחים בתוך הבנין . • סימן מוביל מטיפוס 2 יכול להיות <u>בתוך בנין או מחוץ לבנין</u>.</p> <p>3.02.04</p>	
	<p>סימן מוביל מטיפוס 3 :</p> <p>תאור : רכיב פיזי כגון אבן שפה או בדומה לזה הבולטת מעל הבולטת מעל משור הליכה . מידות ומיקום : גובה הבליטה - 3 ס"מ לפחות. הסימן צריך להיות רציף ולכן סימן זה לא מתאים לדרך שיוצאים ממנה הרבה שבילים או כניסות לבתים וכיוצא בזה . למרות זאת - נישות שעומקם עד 50 ס"מ , וכן הפסקה עד 120 ס"מ המיועדת ללדת סתורה בדרך כלל - לא ייחשבו הפסקת רציפות. כמו כן הסימן הזה לא מתאים אם רוחב הדרך מעל 3 מטר . במקרה כזה יש לבצע סימן מוביל אחר . תכונות : התקן קובע את רמת הניגודיות הנדרשת : 45% בשטחים מחוץ לבנין ו- 40% בשטחים בתוך הבנין . • סימן מוביל מטיפוס 3 יכול להיות <u>בתוך בנין או מחוץ לבנין</u>.</p> <p>3.02.05</p>	
מותרת גם הכוונה שלא באמצעות הסימן המוביל כגון באמצעות בית אחיזה או אמצעי אחר הניתן למישוש ביד. יש לתאם עם מורשה נגישות יישום אפשרות זו.		

עץ הנמצא בתחום ההליכה		5.04
	<p>יש להקיף את העץ באבני תיחום בולטות 5 ס"מ מפני השטח, בגוון מנוגד לסביבה. התיחום יהיה בכל היקף הגובה שמתחת ל-200 ס"מ. במקרה ויש צורך להרחיב ערוגה קיימת ניתן לבצע את התיחום ע"י משטח אזהרה או ע"י אבני ריצוף בעלות טקסטורה וגוון שונה</p>	5.04.01

מדרגות בשטחי חוץ		6.01
מספר מדרגות	מספר המדרגות לא יהיה פחות מ-3	6.01.01
רוחב מהלך המדרגות	רוחב מהלך המדרגות 130 ס"מ לפחות.	6.01.02
גובה מכסימלי	גובה מכסימלי לכל גרם מדרגות 180 ס"מ.	6.01.03
	בתוך המבנה, גובה מכסימלי שניתן לגשר עליו באמצעות מדרגות הוא 250 ס"מ. מעל גובה זה יש לבצע מעלית. (למעט בית כנסת) (אם מעלית לא אפשרית, ניתן לבקש הקלה למעלון)	
	בשטח חוץ המבנה, בגובה שבין 150 עד 300 - ולא ניתן לבצע כבש - ניתן לקבל הקלה לביצוע מעלון.	
	בשטח חוץ המבנה, גובה מכסימלי שניתן לגשר עליו באמצעות מדרגות הוא 300 ס"מ. מעל גובה זה יש לבצע מעלית.	
משטח ביניים	אורך משטח הביניים 120 ס"מ לפחות ורוחבו כרוחב המדרגות.	6.01.04
רום ושלח	היחס בין רומו ושלחו: $2h+b=61-63$	6.01.05
	ניתן להוסיף יחידת שלח או שתי יחידות שלח של 61-63 ס"מ כל אחת. (הכוונה לתוספת מעבר לשלח הראשוני שנעשה לפי הנוסחה) - ("מדרגות חמור")	
	הרום והשלח צריכים להיות אחידים לכל המדרגות.	
מידות המדרגה	רוחב מדרגה בשטחי חוץ: לפחות 31 ס"מ.	6.01.06
	גובה מדרגה בשטח חוץ המבנה: בין 10 ל-15 ס"מ.	
	גובה מדרגה בתוך המבנה: עד 17.5 ס"מ.	
רום ואף המדרגה	אסור רומו פתוח.	6.01.07
	אף המדרגה לא יבלוט יותר מ-4 ס"מ.	
	רדיוס קצה עליון של אף המדרגה לא יותר מ-2 ס"מ.	
	אם אף המדרגה משופע - השיפוע יהיה ב-60 מעלות.	
	רדיוס קצה תחתון של אף המדרגה יהיה 3 מ"מ.	
פני המדרגה	פני השטח של המדרגה יהיו מחומר קשיח, יציב, קבוע, אחיד, לא מחליק, לא מסנוור, ללא בליטות או שקעים של יותר מ-10 מ"מ. מישקים בין אריחים לא יהיו עמוקים מ-5 מ"מ, ורוחבם לא יהיה רחב מ-10 מ"מ.	6.01.08
	פני השטח של המדרגה ימנעו הצטברות מים.	
בתי אחיזה	יש לבצע בתי אחיזה - ראה הנחיות בפרק 6.02	6.01.09
משטח אזהרה	יש לבצע משטח אזהרה בראש המדרגות - ראה הנחיות בפרק 6.03	6.01.10
פסי סימון	יש לבצע במדרגות פסי סימון - ראה הנחיות בפרק 6.04	6.01.11

כבש בשטחי חוץ		7.01
	<p>חורב הכבש יהיה 1.30 מ' לפחות (אלה אם ניתנה הנחיה מפורשת ל-1.10 מ'). פני הדרך יהיו על פי ההנחיות של דרך נגישה בפרק 3.01.</p> <p>שיפוע הכבש יהיה עד 8% . ניתן בתנאים מסוימים שאחוז השיפוע יהיה עד 10% - יש לקבל הנחיות לכך.</p> <p>יש לבצע משטחי תפקוד אפיקיים בראש ובתחתית הכבש. וכן משטחי ביניים לאחר כל עלייה של 75 ס"מ . רוחב משטח התפקוד ומשטח הביניים יהיה כרוחב הכבש. אורכו יהיה לפחות 1.30 מ' וגוון ריצופו יהיה מנוגד לגוון פני הכבש.</p>	<p>מבנה</p> <p>7.01.01</p>
	<p>גובה מכסימלי לכבש : בתוך המבנה : 150 ס"מ מחוץ המבנה בתוך המגרש : 200 ס"מ בשטחים פתוחים : 500 ס"מ</p> <p>אם הכבש אינו תחום בקירות אז יש להוסיף בצד הפתוח של הכבש רכיב הגנה בגובה 10 ס"מ לפחות מפני הכבש. רוחב הכבש הנדרש הוא נטו לאחר ביצוע השלילים.</p>	<p>בית אחיזה</p> <p>7.01.02</p>
	<p>לכבש בשיפוע מעל 5% יש להתקין בתי אחיזה משני הצדדים - ראה בפרק 7.02. כבש המגשר על הפרש גובה עד 20 ס"מ אינו חייב בבתי אחיזה.</p> <p>כבש בשיפוע מעל 6% - יש להוסיף לצידו מדרגות. ראה בפרקים 6.01-6.05.</p>	<p>7.01.03</p>

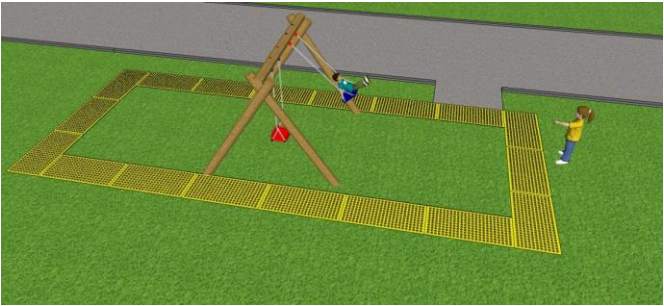
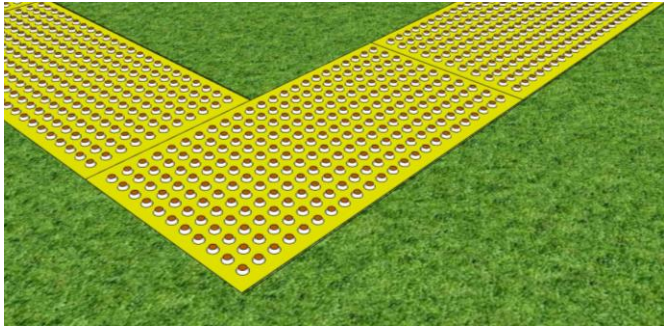
גני משחקים ושעשועים - סימון ואזהרה		8.01
	<p>במתקני נדנוד ובסחרחרות עם מושבים סובבים יסומן גבול מרחב הנפילה - 3 מ' לכל צד של הנדנדה בכיוון התנועה שלה - על ידי משטח אזהרה ברוחב 60 ס"מ. הסימן ימצא בכל היקף הגבול החיצוני של מרחב הנפילה.</p> <p>קו "מרחב הנפילה" מוגדר לכל מיתקן ספציפית. יש לקבל את נתוני המיתקן ממכון התקנים, ולסמן בהתאם.</p>	8.01.01
	<p>המשטח יהיה בניגוד חזותי למשטח הגינה ובמקום של בליטות עגולות קטומות בגובה 4-5.5 מ"מ בשורות לשני כיוונים כשהמרחק בין צירי השורות יהיה 5-6 ס"מ. קוטר הגבשושיות בבסיסן התחתון יהיה 12-15 מ"מ ובבסיסן העליון 10-12 מ"מ.</p>	8.01.02

ספסל נגיש בשטח חוץ		8.02
<p>גובה המשענת 35-40 ס"מ גובה המושב 40-45 ס"מ גובה המושב הקדמי לא עלה על 45-48 ס"מ גובה הירידות מפיני המושב לכל עומק המושב 18-24 ס"מ</p>	<p>8.02.01 בכל מקבץ ספסלים צריך ספסל נגיש אחד, ולפחות 10% מסך כל הכסאות \ הספסלים במקום \ באתר.</p> <p>על הספסל להיות יציב, בעל משענות ובמידות הבאות: גובה פני המושב בין 45 ל-48 ס"מ (אורך שוק ממוצעת). גובה חלקו הקדמי לא עלה על 2 סנטימטרים מגובה חלקו האחורי- על מנת למנוע גלישה לאחור המקשה על קימה.</p> <p>8.02.02 המרחק מחזית המושב עד גב המושב בין 40 ל-45 סנטימטרים (אורך ירך ממוצעת). גובה משענת הגב בין 35 ל-40 סנטימטרים מפני המושב, זווית המשענת 90-105 מעלות יחסית למישור אופקי.</p> <p>8.02.03 על הכסא \ הספסל להיות בעל משענות ידיים (ידיות) משני צידי המושב, אשר נמשכות מגב המושב עד חזית המושב, ואורך 30 סנטימטרים לפחות. גובה פניהן העליונים בין 18 ל-24 סנטימטרים מעל פני המושב.</p>	
<p style="text-align: center;">אפשרות א - בנית נישא חדשה לספסל</p>	<p>8.02.04 יש לבצע נישא לספסל כך שלא יהיה בתחום ההליכה. יש לוודא 65 ס"מ חופשי בין קו חזית הספסל לבין תחום ההליכה. באם לא ניתן, יש לבצע בהיקפו סימן מוביל מטיפוס 2. יש לחרוץ את הריצוף או האספלט הקיים סביב צידי הספסל ובחזיתו, ולהניח במקומו ריצוף אבנים משתלבות שיהיה בניגוד מישושי ובגוון מנגד לריצוף הקיים או האספלט הקיים. (ניתן לאחד כמה ספסלים יחד בסימן מוביל מתמשך).</p>	
<p style="text-align: center;">אפשרות ב - נישא קיימת, לא מספקת.</p>	<p>8.02.05 אפשרות ב:</p>	
<p style="text-align: center;">אפשרות ג - כאשר לא ניתן לבצע נישא.</p>	<p>8.02.06 אפשרות ג:</p>	
<p>דוגמא לסימן מוביל מטיפוס 2 - בניגוד חזונית ומישושי</p>	<p>8.02.07 דוגמא לסימן מוביל:</p>	

גני משחקים ושעשועים - מערכת העברה		8.03
	<p>8.02.01</p> <p>מערכת ההעברה תהיה מקובעת למתקן שהיא מובילה אליו ותהיה יציבה ונייחת. רוחבה החופשי לא יהיה קטן מ- 60 ס"מ.</p>	
	<p>8.02.02</p> <p>בתחתית מערכת ההעברה יהיה משטח העברה המאפשר לילד לעבור מכיסא גלגלים או מאמצי עזר אחר לניידות אל מערכת ההעברה</p> <p>פני המשטח ימצאו בגובה שבין 28 ס"מ - 45 ס"מ</p> <p>מידות משטח ההעברה: רוחב 60 ס"מ (פאת הגישה) לפחות * עומק 35 ס"מ לפחות</p> <p>המרחב מעל משטח ההעברה יהיה פנוי ממכשול עד לגובה 2 מ'.</p> <p>תחתית המהלך הראשון של מדרגות ההעברה תהיה צמודה למשטח ההעברה כראוי</p>	
	<p>8.02.03</p> <p>רוחב שלח מדרגת העברה לא יהיה מקטן 60 ס"מ ועומקו לא יהיה קטן מ- 35 ס"מ</p> <p>הרום של מדרגת העברה לא יהיה גדול מ- 20 ס"מ.</p> <p>רוחב שלח מדרגת ההעברה העליונה לא יהיה קטן 60 ס"מ ועומקו לא יהיה קטן מ- 60 ס"מ</p> <p>מפלס פניה של מדרגת ההעברה העליונה לא יהיה גבוה מ- 1.2 מ' מפני הקרקע.</p> <p>בהישג ידו של ילד עם מוגבלות העובר מכיסא גלגלים או מאמצי עזר אחר לניידות אל משטח ההעברה ימצאו אמצעים לסייע בתנועה כגון טבעת קשיחה, מוט אנכי או מוט אופקי</p>	
	<p>8.02.04</p> <p>האמצעים לסייע בתנועה יהיו יציבים וחזקים, ללא פינות חדות.</p> <p>מעל מדרגת ההעברה הראשונה ולאורך יתרת מערכת ההעברה ימצאו אמצעים שיאפשרו לילד עם מוגבלות, המתקדם במערכת ההעברה, אחיזה תוך ישיבה. אמצעים כאלה יכולים להיות אמצעים לסייע בתנועה או סורגים שהם חלק ממחסום לצדי מערכת ההעברה.</p>	
	<p>8.02.05</p> <p>באזור הפרדות מכיסא הגלגלים - קוטר הסיבוב לא יהיה קטן מ- 1.3 מ'</p>	

דלתות		25.01
	<p>רוחב המעבר נטו בדלת צריך להיות 80 ס"מ נטו לפחות - כאשר המדידה בין המשקוף לכנף הדלת כשהיא במצב פתוח.</p> <p>אם ממוכנת דלת דו-כנפית, רוחב המעבר החופשי בפתיחת הכנף השמונית יהיה 80 ס"מ לפחות.</p>	25.01.01
	<p>גון משקוף הדלת יהיה מוגד לגוון הקיר סביבה.</p>	25.01.02
	<p>גובה ידית הדלת : 85-110 ס"מ. ידית מנף בלבד - לא ידית כפתור.</p>	25.01.03
	<p>לפני הדלת יהיה משטח תפקוד על פי אחת מהסכמות הבאות. לפני להקפיד שבצד ידית הדלת יהיה קיר פניו באורך 30 ס"מ לפחות.</p>	25.01.04
	<p>יש לוודא שמחזור השמן, והתפס ידלת יותקנו כך שתתאפשר פתיחה מלאה של הדלת בניכוב.</p>	25.05.05
	<p>הכוח הדרוש לפתיחת דלת חיצונית יהיה 30 ניוטון (3 ק"ג כוח) לכל היותר, ובדלת פנימית יהיה 22 ניוטון (2.2 ק"ג כוח) לכל היותר, ותהיה השהיה של 5 שניות לפחות לפני סגירת הדלת.</p>	25.01.06
	<p>סף הדלת לא יהיה גובה מ-1 ס"מ. ניתן לגשר על הפרש גובה עד 1.5 ס"מ על ידי רכיב משופע בשיפוע שאינו עולה על 50% (יחס של יחידת גובה אחת ל-2 יחידות אורך), ולכל רוחב הפתח.</p>	25.01.07
	<p>ביציאה למרפסת לא מקורה או לגג לא מקורה מותר שהפרש הגובה בסף הדלת יהיה עד 6 ס"מ, אך יש לגשר עליו על ידי משטח משופע בשיפוע שאינו עולה על 12% (יחס של יחידת גובה אחת ל-8 יחידות אורך), שרוחבו יהיה כרוחב הפתח, והוא יהיה בגוון מנגד לגוון הריצוף.</p>	25.01.07
	<p>בבניין קיים שבו הפרש הגובה בסף הדלת מעל 1 ס"מ ועד 3 ס"מ, יש לגשר על הפרש הגובה על ידי רכיב משופע בשיפוע שאינו עולה על 50% (יחס של יחידת גובה אחת ל-2 יחידות אורך), ולכל רוחב הפתח.</p>	25.01.07
	<p>בבניין קיים שבו הפרש הגובה בסף הדלת מעל 3 ס"מ ועד 6 ס"מ, יש לגשר על הפרש הגובה על ידי משטח משופע בשיפוע שאינו עולה על 30% (יחס של יחידת גובה אחת ל-3 יחידות אורך), ורוחבו יהיה כרוחב הפתח, והוא יהיה בגוון מנגד לגוון הריצוף.</p>	25.01.07
	<p>בכניסה למקלט שבו הפרש הגובה בסף הדלת מעל 6 ס"מ יש לגשר על הפרש הגובה על ידי משטח משופע ששיפועו לא יעלה על 12% (יחס של יחידת גובה אחת ל-8 יחידות אורך), ורוחבו יהיה כרוחב הפתח, והוא יהיה בגוון מנגד לגוון הריצוף.</p>	25.01.07
	<p>במקלט שבו קיים הפרש הגובה בסף הדלת, הרכיב או המשטח המשופע לגשר על הפרש הגובה בצד החיצוני של הדלת יהיה פריק, על מנת שלא יפריע לסגירת הדלת בעת חירום, והוא ייתלה בסמך לסף הדלת ויחובר עם שרשרת אל הקיר.</p>	25.01.07
	<p>בדלת שבה קיים סף הגובה ממפלס הריצוף משני צדי הדלת, יותקנו רכיבים או משטחים משופעים משני עברי הסף.</p>	25.01.07
	<p>בדלת שרוחבה מעל 100 ס"מ יותקנו הרכיב או המשטח המשופע לרוחב 100 ס"מ לפחות.</p>	25.01.07
	<p>אם מותקן לפני דלת הכניסה משטח ניגוב נעלים, יש לקבע אותו כך שהשימוש בו לא יגרום לתזוזתו, שאובו לא יהיה מעל 1 ס"מ. המשטח ושוליו לא יפריעו לתנועה.</p>	25.01.08
	<p>לפני דלת כניסה חיצונית למבנה, הסובבת על ציר שהיא נפתחת אוטומטית - יותקן סימן אזהרה. ראה בפרק 5.09</p>	25.01.09
	<p>יש לתכנן את המעברים אל הדלת ע"פ ההנחיות בפרק 26.02</p>	25.01.10

סימן מאתר בתוך המבנה		26.04
		26.04.01
<p>במבנה שיש בו מעלית, יש לבצע סימן מאתר למעלית.</p>		
	<p>הסימן האתר יהיה לכל רוחב מבואת המעלית. הסימן יוביל אל התקן הפיקוד שמחוץ למעלית. (לא אל מול פתח המעלית).</p> 	26.04.02

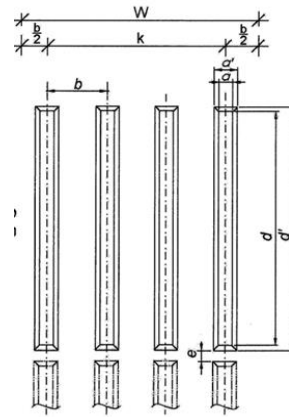

רוחב הסימן המאתר יהיה 60 ס"מ והוא יהיה עשוי אריחים ועליהם בליטות מאורכות וצרות באורך מזערי של 15 ס"מ.

26.04.03

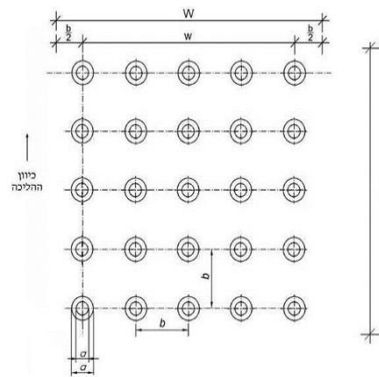

באם יש צורך בהפניה של הסימן או במקום של הצטלבות של סימנים מאתרים, יש לבצע ריבוע אזהרה. הסימן יהיה במידות 60/60 ס"מ ובמרקם של משטח אזהרה עם בליטות עגולות קטומות בגובה 4-5.5 מ"מ בשורות לשני כיוונים כשהמרחק בין צירי השורות יהיה 5-6 ס"מ. קוטר הגבשושיות בבסיסן התחתון יהיה 22-27 מ"מ ובבסיסן העליון 12-15 מ"מ.

26.04.04

מעלית				29.01	
				29.01.01	
		רוחב פתח	מידות התא	סוג המבנה	
		80	100x125	"טיפוס 1"	מבנה מגורים
		80	110x140	"טיפוס 2"	מבני מגורים רבי קומות
		80	110x140	"טיפוס 2"	מבני ציבור
		90	140X200	"טיפוס 3"	בתי חולים, מרפאות ובמבנים המשרתים אנשים עם מוגבלויות
במעלית שבה יש 2 דלתות בניצב אחת לשניה - גודל התא לא יהיה פחות מ- 130/170 או 150/150					
במבנה ספורט המכיל 500 מקומות קבועים והוא מיועד גם לספורט של לאנשים המתניידים בכיסאות גלגלים רחבים מיוחדים לספורט רוחב הפתח 110 ס"מ					
		70	100x120		מבנה קיים - שאינו משמש אנשים עם מוגבלות
		80	140x100		מבנה קיים - המשמש אנשים עם מוגבלות
			פירוט	נושא	
			מרחק הליכה למעלית באותו מפלס מכל דלת כניסה המשמשת את הציבור. לא יהיה יותר מ-100 מטר.	מרחק הליכה	29.01.02

לוח הפיקוד

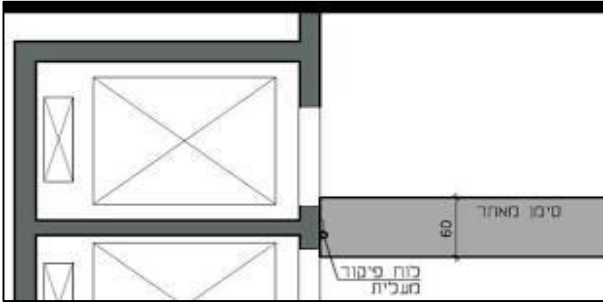

 <p>סימן מאתר</p>	<p>יש לבצע סימן מוביל אל מבואת המעלית. ובהמשכו סימן מאתר לכל רוחב מבואת המעלית שיוביל אל התקן הפיקוד שמחוץ למעלית. (לא אל מול פתח המעלית) - ראה 26.03 , 26.04</p> 	<p>סימן מאתר</p>	<p>29.01.03</p>
	<p>יש לתכנן משטח תפקוד לפני המעלית בשטח 130/170 או 150/150 ס"מ</p>	<p>משטח תפקוד לפני המעלית</p>	<p>29.01.04</p>
	<p>יש להתקין מראה מול הדלת.</p>	<p>אמצעי עזר</p>	<p>29.01.05</p>
	<p>בית אחיזה קוטר 3-4 ס"מ במרווח 3.5 ס"מ מהדופן בגובה 90 ס"מ . קצוות סגורים ומופנים לדופן.</p>		
	<p>במעלית בודדת : הלוח ימוקם סמוך לדלת .</p>		
	<p>בקבוצת מעליות : הלוח ימוקם, אחד לכל 4 מעליות. אם המעליות מסודרות משני צידי המעבר יש לתת לוח אחד לפחות בכל צד.</p>		
	<p>לוח הפיקוד במעלית טיפוס 1+2 יהיה בדופן ימין (הארוכה) כאשר דלת המעלית מאחוריו. במעלית טיפוס 3 : מצד ימין של הדלת כאשר האדם בפניו מול דלת המעלית.</p>	<p>שליטה ופיקוד</p>	<p>29.01.06</p>
	<p>בתוך התא : הלחיצים לפקודות : פתיחה , סגירה , אזעקה , יסומנו בסמלים.</p>		
	<p>יש לבצע כתב ברייל בנוסף ללחיצים הבולטים.</p>		
	<p>גודלם, הגוון החזותי, רמת התאורה הנידרשת, כח ההפעלה הנידרש, העיצוב המיוחד לקומת הכניסה - יהיו לפי תקן 70 .</p>		

	יש להתקין משוב קולי לפעולת הלחיצה כדי שהאדם ישמע שהכפתור הופעל.	חיווי קולי וחזותי	29.01.07
	יש להתקין חיווי קולי לפתיחה ולסגירה של הדלתות.		
	יש להתקין כריזה בהגעה לכל קומה (חובה להתקין רק החל מ- 3 קומות).		
	יש להתקין אות שמע לכיוון המעלית צליל לעליה וצליל אחר לירידה.		
	יש להתקין מעל הדלתות חיצים מוארים המורים את כיוון המעלית עליה או ירידה.		
	מידע חזותי לקומה שבה המעלית נמצאת.		
	פיקטוגרמה המורה שהושמעה אות אזעקה.		
	התקן קובע את רמת הדציבלים של אותות השמע והחיווי הקולי.		
	בתוך הבניין בסמוך לכניסה יש להציב שלט הכוונה למעלית, בקיר וגם בתקרה. התקן קובע את גודל האותיות ואת הגופן. ראה "שילוט"		
	בכל קומה - בקיר שמול פתח המעלית יש להציב שלט של הקומה.		
	מעלית שאינה נגישה - יש להציב שלט הכוונה אל המעלית הנגישה.		
	התקן קובע את הניגוד החזותי של הסמלים ומיקומם.		

מתקן שתיה		30.06
	יש להציב מתקן שתיה באחת משתי האפשרויות המובאות בשרטוט :	30.06.01
	הברז יהיה מסוג מנוף	30.06.02
	ניתן שההפעלה תהיה באמצעות כפתור לחיצה בתנאי שאין צורך בלחיצה חזקה מעל 22 ניוטון.	
יש להסדיר את הדרך אל המתקן כך שתוביל אליו דרך נגישה שרוחבה יהיה 1.30 מ' לפחות ושיפועו יהיה 5% לכל היותר. לפני חזית המתקן הנגישה גם לאדם בכסא גלגלים יהיה שטח פנוי לתמרון במידות 1.50/1.50 מ' לפחות, או 1.30/1.70 מ' לפחות.	30.06.03	

בית שימוש		40.01	
יש לתכנן את המעברים והכניסה ע"פ 26.02		רוחב המעברים אל אגף בתי השימוש ואל התא הנגיש	
יש לתכנן את המשטח לפני הדלתות ע"פ 26.02		משטח תפקוד לפני הדלת	
	רוחב המעבר נטו בדלת צריך להיות 80 ס"מ נטו - כאשר המדידה בין המשקוף לכנף הדלת כשהיא במצב פתוח.	דלת התא הנגיש	
	פתיחה החוצה	פתיחה	
	ניתן בתנאים מסוימים שהדלת תיפתח פנימה. יש לקבל הנחיות מפורטות.		
	גובה ידית הדלת: 85-110 ס"מ מרחק בין הידית לכנף הדלת: 4 ס"מ	ידית	
	ידית מנוף בלבד - לא ידית כפתור		
	חובה התקנת אפשרות פתיחה מבחוץ ללא מפתח	נעילה	
יש להתקין מוט עזר לסגירת הדלת בצד הפנימי של הדלת. בצד החיצוני של הדלת - אין להתקין מאחז יד.	מוט לסגירה		
	מידות תא חדש לפחות 150/200 ס"מ נטו בין חיפויים.	מידות התא	
	מידות תא קיים לפחות 136/166 ס"מ נטו בין חיפויים. בהנחייה מפורשת בלבד	40.01.04	
	באם מתוכנת ניאגרה סמויה אזי יש לוודא שהמידה 150/200 ס"מ (או 136/166 ס"מ) בתא קיים) תתקבל לאחר ביצוע הסרת הניאגרה.		
	ראה בשרטוט.		
מאחז יד L מרווח גריפה 4 ס"מ	מיקום	אביזרי אינסטלציה	
ניאגרה סמויה מתקן נייר h=60	אסלה		
מאחז יד מתרוסס h=75	כיור וברז		
מאחז יד מתרוסס h=75			
מאחז יד מתרוסס h=75			
מרחק מהקיר 120 ס"מ.	40.01.05		
גובה מהרצפה 80-85 ס"מ			
תחתית הסינר 68 ס"מ			
ללא רגל			

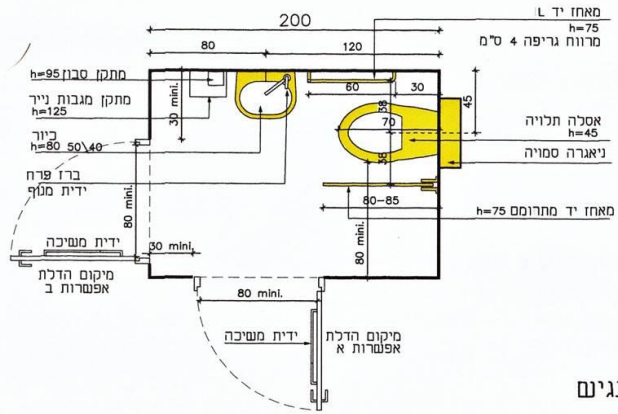

פריסת אביזרים בתא שירותים נגינם
המידות נמו לאחר חיפויים

ברז "מנוף" לצד הכיור או באמצע	מאחזי יד משני צדי האסלה	40.01.06
שני מאחזי יד. אחד קבוע ואחד מתקפל. יש להתקין את מאחז היד הקבוע כך שבינו לבין ציר האסלה יהיו 36-40 ס"מ, ובינו לבין הקיר יהיו 4 ס"מ לפחות. החלק האנכי של מאחז היד הקבוע יהיה במרחק 90 ס"מ מהקיר שבגב האסלה. מיקום ומידות ע"פ השרטוט.	קוטר 3-4 ס"מ או שטוח 3-6 ס"מ .	
מרווח 4 ס"מ בין המוט הקבוע לקיר	גובה אופקי של שני מאחזי היד חייב להיות זהה. 75 ס"מ.	
המרחק בין המוט הקבוע לקו ציר האסלה, חייב להיות זהה למרחק בין המוט המתרומם לבין ציר האסלה.	מתקן נייר טואלט	
תמוקם בקיר המקביל לאסלה ולא בקיר שאחורי האסלה	מתקן מגבות נייר או מתקן ייבוש ידיים	
גובה 120-130 ס"מ	מראה	
מעל הכיור 45/175 ס"מ . 90 ס"מ מהרצפה	מתקן סבון	
	אשפתון	
גובה 140 ס"מ מהרצפה	מתלה בגדים	
במידות 15/30 ס"מ	מדף חפצים	
יש להציב שילוט הכוונה ושילוט מקום, ראה 80.01	שילוט	40.01.07

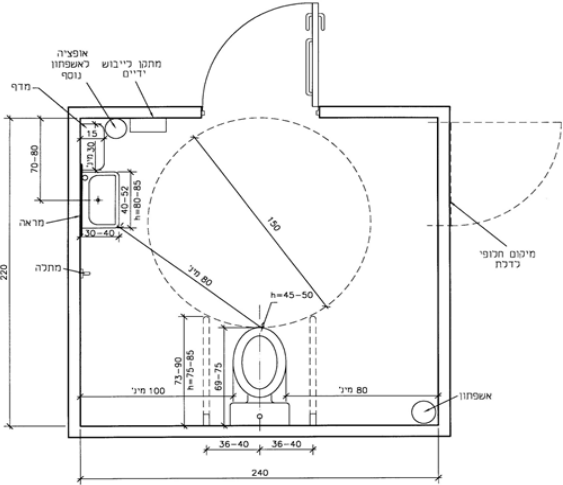
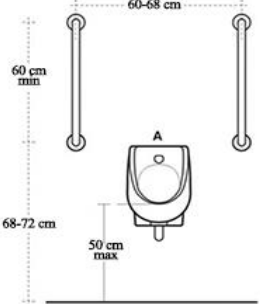
	<p>רצוי לתכנן תא במידות 240/220 ס"מ. במקומות מסויימים תא מסוג זה הוא חובה.</p>	<p>תא מטיפוס 2</p>	<p>תאים מיוחדים</p>	<p>40.01.08</p>
<p>ניתן לשלב תא שרתים ותא מקלחת לתא אחד, עם ספסל או עם מיטה, לפי הנדרש, ראה 40.02</p>		<p>תא משולב</p>		
	<p>משתנה נגישה תהיה בתוספת מאחזי ייש ע"פ השרטוט</p>	<p>משתנה</p>	<p>40.01.09</p>	

מערכות עזר קבועה לשמיעה באולמות		70.02
	<p>באולם בו נעשה דרך קבע שימוש במערכת הגברת קול יש להתקין מערכת עזר קבועה לשמיעה הכוללת מקלטים בשיעור של 5% ממספר המושבים או התפוסה ולא פחות מ-2 מקלטים ומומלץ יותר מכך.</p>	70.02.01
	<p>לחלופין, ניתן להתקין באולם מערכת עזר קבועה לשמיעה מסוג לולאת השראה, ואז יש להחזיק בו באופן קבוע מקלטי אוזניות בשיעור של לפחות 1% ממספר המושבים, ולא פחות מ-2 מקלטים ומומלץ יותר מכך.</p>	
	<p>המקלטים יסופקו לאדם עם מוגבלות בשמיעה על פי בקשתו. בכניסה לאולם יש להתקין שלט שיכיל את סמל הנגישות הבינלאומי ללקויי שמיעה, והפניה אל המקום בו ניתן לקבלת את המקלטים.</p>	70.02.02
	<p>ה-5% כפי שמופיע לעיל מתאים לאולם עד 1000 איש.</p>	70.02.03

שילוט מקום, הכוונה ומידע		80.01
<p>לצורך תכנון סביבה נגישה מבחינת העברת המידע ומבחינת ההתמצאות בה, יש לתכנן מערכת שילוט סימון והכוונה, המביאה בחשבון את הצרכים המיוחדים של אנשים בעלי מגבלות שונות, בנוסף לצורך לכונן ולהדריך את כלל האוכלוסייה.</p>		
 <p>ראה ב- 1.01</p>	<p>בשטח החוץ של המבנה, באזור החניה יש להציב שלט הכוונה אל תאי החניה הנגישים.</p> <p>תאי חניה נגישים יזוהו ע"י שלט המסמל חניה נגישה. השלטים יוצבו אנכית באופן שייראו בברור ע"י נהג המתקרב למקום החניה. גובה תחתית יהיה השלט 2 מ' מהקרקע. יש למקם את העמוד באופן שיותר לצידי 90 ס"מ לפחות. יש לצבוע את העמוד בגוון מנוגד לסביבה, או לפחות בפס 15 ס"מ בגוון מנוגד לסביבה. גובה הפס 150 ס"מ מהקרקע.</p> <p>נוסף על כך, פני השטח של משטח החניה הנגישה, יצבעו על גבי הריצוף, האספלט וכד', בצבע עמיד, מנוגד בגוון לגוון הרקע (רצוי ומקובל שימוש בגוון כחול כהה) ולפחות במסגרת לבנה. בתוך התא יסומן סמל הנגישות הבינלאומי במידות 60/60 ס"מ.</p>	<p>חניה</p> <p>80.01.01</p>
	<p>יש להציב שלטי הכוונה אל אגפי השרותים בכלל ואל התאים הנגישים בפרט.</p> <p>שלטי הכוונה יוצבו מיד בסמוך לכניסה למבנה, ובהמשך לאורך המעברים. שלטי הכוונה יכלו חץ הכוונה.</p> <p>בצד דלת הכניסה לאגף יש להציב שלט עם סמל המציין את ייעוד האגף לנשים או לגברים או לשניהם. אם באגף זה נמצא גם התא הנגיש יתווסף סמל הנגישות הבינלאומי.</p> <p>בצד דלת הכניסה לתא הנגיש יש להציב שלט עם סמל המציין את ייעוד תא בית השימוש לנשים או לגברים או לשניהם, ובנוסף סמל הנגישות הבינלאומי</p>	<p>שילוט לאגפי בתי השימוש \ מקלחות \ מלתחות</p> <p>80.01.02</p>
	<p>יש להציב שלט הכוונה אל המעליות, אל המדרגות, ואל עמדת המודיעין.</p> <p>יש להציב שלט הכוונה אל כל מוקד עניין שאינו חלק אינטגרלי ורגיל במבנה, באם יש כזה.</p> <p>במידה והיציאה הרגילה אינה נגישה - יש להציב שלט הכוונה אל היציאה הנגישה.</p>	<p>שילוט הכוונה נוסף</p> <p>80.01.03</p>

	<p>לפני מדרגות וכל דרך שאינה מתאימה לכסא גלגלים יש להציב שלט הכוונה לדרך נגישה.</p>		
<p>אין מעבר</p>	<p>לפני דרך שאינה נגישה כלל - אף לאנשים שאינם זקוקים לכסא גלגלים - יש לחסום את המעבר, להציב שלט "אין מעבר" וכן שלט הכוונה לדרך נגישה.</p>		
<p>שלטי מידע על מוצרים ומחירים וכדומה, וכל שלט מידע לציבור, יבוצעו על פי ההנחיות המפורטות בכלל פרק זה.</p>		<p>שילוט מידע</p>	<p>80.01.04</p>
	<p>שלטים התלויים על קירות – מרכזו של המידע המוצג על השלט, יהיה בגובה 150 ס"מ מפני הרצפה. תחתיתו של המידע המוצג על השלט לא תהיה נמוכה מ-100 ס"מ מפני הרצפה. קצהו העליון של המידע הנ"ל, לא יהיה גבוה מגובה משקופי הדלתות.</p>	<p>80.01.05</p>	<p>אופן הצבת השלטים</p>
	<p>בצמתי מעברים, שלטי הכוונה ייראו מכל פינות הצומת, ויש להציבם יותר מפעם אחת בהתאם לצורך לעיל.</p>		
	<p>שלטים התלויים מעל המעברים - ימוקמו כך שהקצה התחתון שלהם לא יהיה נמוך מ-205 ס"מ מפני הרצפה.</p>		

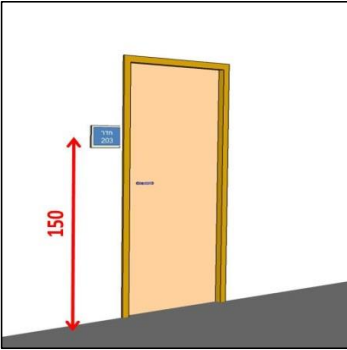
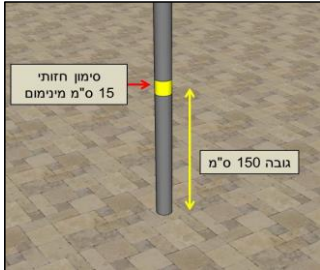
	<p>שלט המותקן לצד דלת, ימוקם במרחק של כ-10 ס"מ מהדלת, לצד ידית הדלת. מרכזו של המידע המוצג על השלט, יהיה בגובה 150 ס"מ מפני הרצפה.</p>	
	<p>בשלטים המותקנים על גבי עמודים, יש להוסיף על העמוד פס סימון ברוחב 15 ס"מ, בגוון מנוגד לעמוד ולסביבה, בגובה 150 ס"מ מהרצפה.</p>	
	<p>תוכן השלטים יהיה בשפה פשוטה, במילים שלמות, ובעברית לפחות.</p>	
	<p>שלטי הכוונה יכללו חץ הכוונה.</p>	<p>80.01.06 עיצוב השלטים</p>
	<p>כל השלטים יכילו סימלול, ככל שזה רלוונטי.</p>	
	<p>גימור האותיות, הספרות, הסמלים ורקע השלט, לא יהיה מבריק. גוון הכתב והסמלים, יעמוד בניגוד לגוון הרקע. לדוגמה: לבן על רקע כחול או להיפך, לבן על רקע טורקיז או להיפך, צהוב על רקע שחור. המומלץ ביותר הוא שימוש בסמלים ואותיות בהירים על רקע כהה. יהיה ניגוד חזותי של 70% בין המלל והסמלים לרקע.</p>	<p>80.01.07 גימור וניגודים</p>
	<p>הגופן בו משתמשים, יהיה אחיד בכל השלטים. גופן בשפה זרה, אם ישנו, יתאים בממדיו ובסגנונו לגופן בעברית. האותיות תהיינה אותיות דפוס, והגופן יהיה פשוט, כגון אריאל, נרקיס תם.</p>	<p>80.01.08 גופן האותיות והספרות</p>
	<p>האותיות והספרות יהיו בעלי יחס רוחב לגובה שאינו קטן מ-3 ל-5 בהתאמה. המרווח האנכי בין שורות יהיה 80% לפחות מגובה האותיות או הספרות.</p>	
	<p>שלט הכוונה - לצד הדרך: 50 מ"מ. מעל הדרך: 60 מ"מ. (עד מרחק 3 מ'. במידה והמרחק גדול יותר יש להוסיף 20 מ"מ לכל מ' אורך נוסף.)</p>	
	<p>שלט זיהוי מרחב - לצד הדרך: 40 מ"מ. מעל הדרך: 60 מ"מ.</p>	
	<p>שלט זיהוי לצד הדלת - מספר החדר: 40 מ"מ. מידע עיקרי: 15 מ"מ. מידע מישני: 10 מ"מ.</p>	<p>80.01.09 גובה האותיות והסמלים</p>
	<p>שלטי זיהוי מספר קומה - לפחות 200 מ"מ</p>	
	<p>שלט מנחה ראשי - 30 מ"מ. אם בעקבות ריבוי המידע הנדרש הדרישה הזו לא ישימה, ניתן שגובה האותיות יהיה 10 מ"מ. חלופה אפשרית היא שלט אלקטרוני מתחלף.</p>	
	<p>שלט מידע - מידע עיקרי: 15 מ"מ. מידע משני: 10 מ"מ</p>	

	פורמט השלט לא יצור השתקפות. רקע השלט יהיה חלק (ללא דוגמה).	חומר השלט	80.01.10
--	--	------------------	-----------------