



מכרז פומבי מס' 23/23

לאחזקה מקיפה לרבות חלקים למזגנים מפוצלים ומיני מרכזיים

לוח זמנים למכרז

| מועד | פעילות |
|-------------------------|---|
| 12:00 עד השעה 25.7.2023 | מועד אחרון להגשת שאלות הבהרה |
| 16:00 עד השעה 30.7.2023 | מועד אחרון לפרסום מענה לשאלות, הבהרות, תיקונים ושינויים במכרז, באתר העירייה |
| 12:00 עד השעה 7.8.2023 | מועד אחרון להגשת הצעות |

• העירייה רשאית לערוך שינויים והתאמות במועדים השונים שנקבעו במכרז או על פיו, ובכלל זה המועד למתן הבהרות וכן לדחות את המועד האחרון להגשת ההצעות, כל עוד לא חלף מועד זה. הודעה בדבר דחייה כאמור תימסר למשתתפים במכרז בהתאם לפרטים שמסרו בעת רכישת מסמכי המכרז וכן באמצעי בו פורסם המכרז.

במקרה של אי התאמה בין התאריכים שצוינו לעיל לבין תאריכים אחרים המופיעים בגוף המכרז, קובעים התאריכים בטבלה זו.

נספחי המכרז

- נספח א' 1 – הצעה כספית
- נספח א' 2 - פירוט ניסיון קודם
- נספח א' 3 – נוסח המלצה
- נספח א' 4 – ערבות להגשה
- נספח א' 5 – תצהיר לעניין חוק עסקאות גופים ציבוריים
- נספח א' 6 – תצהיר והתחייבות לעניין העדר ניגוד עניינים
- נספח א' 7 – הצהרה בדבר היעדר קירבה לחבר מועצה או לעובד הרשות
- נספח א' 8 – תצהיר בדבר העדר הרשעות פליליות קודמות
- נספח א' 9 - תצהיר העדר הליכי פירוק ו/או פשיטת רגל ו/או חדלון פירעון
- נספח א' 10 – כתב התחייבות לפי חוק למניעת העסקת עברייני מין
- נספח ב' – הסכם התקשרות
- נספח ב' 1 – ערבות ביצוע
- נספח ב' 2 – כתב ויתור
- נספח ב' 3 – תעודת השלמה
- נספח ב' 4 – תקופות בדק
- נספח ב' 5 – בדיקות ואישורים
- נספח ב' 6 – אישור קיום ביטוחים
- נספח ב' 7 - כתב כמויות
- נספח ב' 8 – מפרט טכני מיוחד
- נספח ב' 9 - תוכניות ביצוע
- נספח ב' 10 – רשימת מלאי מזגנים

1. כללי

- 1.1 עיריית נשר (להלן: "העירייה") מבקשת לקבל הצעות מחיר לאחזקה מקיפה לרבות חלקים למזגנים מפוצלים ומיני מרכזיים מכל סוג ודגם עבור מוסדות העירייה, לרבות שירות תיקונים לפי קריאות כולל חלקים וחלפים (להלן: "העבודות") עפ"י דרישות מכרז זה, הסכם ההתקשרות ונספחים.
- 1.2 העבודות יבוצעו בהתאם לכתב הכמויות – נספח ב' 7, למפרט טכני מיוחד – נספח ב' 8 ולתוכניות הביצוע – נספח ב' 9, שהנם חלק בלתי נפרד מהמכרז ומהסכם ההתקשרות.
- 1.3 במוסדות העירייה קיימים כ- **836 מזגנים** (כמות משוערת) מסוגים ודגמים שונים, לפי החלוקה הבאה:
 - 1.3.1 425 מזגנים בבתי ספר.
 - 1.3.2 214 מזגנים במשרדי העירייה.
 - 1.3.3 86 מזגנים בגני ילדים.
 - 1.3.4 111 מזגנים במתנסים ומועדונים.
- 1.4 אחזקת מתקני המיזוג תכלול את כל חלקי המתקן, אביזריו ומערכות העזר שלו ולרבות כל חוטי החשמל, כל צינורות גז הקירור, מדחסים, מנועי מפוחים, כבלי חשמל, כרטיסי פיקוד, שלטים וניקוז כולל כל אביזריהם וכד' (אחזקה מקיפה קומפ''). התיאור האמור הנו כללי בלבד ואינו מפרט את כל פרטי המתקנים ואביזריהם והאחזקה תחול על כלל הציוד המתוקן הלכה למעשה.
- 1.5 הקבלן הזוכה יקבל מים וחשמל הדרושים לביצוע העבודה ללא תשלום, מנקודת התחברות אשר תקבע ע"י נציג העירייה, אך ההתחברות למקורות המים והחשמל והבאתם אל מקום העבודה, תיעשה ע"י הקבלן הזוכה ועל חשבונו, תוך תאום מוקדם עם נציג העירייה.
- 1.6 יובהר כי המים והחשמל יהיו לצרכי עבודה בלבד, והעירייה לא תהיה אחראית על הפסקות מים וחשמל, ניתוקים וכו'. על הקבלן הזוכה מוטלת האחריות לבצע מראש סידורים מתאימים למקרים אלה, על חשבונו, לאספקת מים עצמית (אגירה וכו') ולאספקת חשמל עצמית (גנרטור וכו').
- 1.7 הקבלן זוכה מתחייב לבצע את העבודה בתיאום עם מנהל מחלקת חשמל ו/או מנהל אגף שפ"ע ו/או מי מטעם בעיריית נשר.
- 1.8 הקבלן הזוכה מתחייב להיות בקשר רצוף עם נציג העירייה שיוסמך לכך ויעדכן אותו בכל הקשור להסכם זה.
- 1.9 הקבלן הזוכה מתחייב לקיים מוקד מאויש (לא משיבון) עם טלפון תקין לקבלת קריאות והודעות טלפוניות. המוקד יאויש בימים א' עד ה' בשעות 8.00 עד 17.00. המוקד יהיה בקשר עם כל עובדי הקבלן הזוכה ויתעדכן לגבי כל העבודות המבוצעות במסגרת הסכם זה.
- 1.10 כל אחד מעובדי הקבלן הזוכה יצויד בטלפון נייד אשר יאפשר להם קבלת הודעות ממוקד הזוכה ומנציג העירייה. הטלפונים הניידים יהיו רכוש הקבלן זוכה כולל אפליקציית שו"ב.
- 1.11 הקבלן הזוכה מתחייב להחזיק במוקד מכשיר פקסימיליה תקין לקבלת הודעות והזמנות עבודה.
- 1.12 הקבלן הזוכה מתחייב לבצע את עבודתו תוך התחשבות מקסימלית בצרכי העבודה הסדירה המתנהלת באתרים, הפעילות והחיים הסדירים שבמקום ויעשה כמיטב יכולתו למנוע תקלות והפרעות מכל סוג.
- 1.13 לצורך גישה למזגנים המותקנים בגובה, ישתמש הקבלן הזוכה בסולם בטיחותי מתאים ולא ישתמש בריהוט החדר. הסולם יהיה רכוש הקבלן.
- 1.14 הקבלן הזוכה נדרש להציג לעירייה אישורים לעבודה בגובה. יודגש כי לא יתאפשר לקבלן הזוכה ו/או מי מטעמו לבצע עבודה ללא האישורים המתאימים לכך.

- 1.15. יובהר כי במידה והקבלן הזוכה לא יבצע עבודה ו/או פעולה אשר עליו לבצע עבודה כלשהי, יהיה רשאי נציג העירייה לפי שיקול דעתו, לבצע את אותה עבודה או פעולה אשר לא בוצעה ע"י הקבלן הזוכה כאמור באמצעות אחרים ו/או באמצעות עובדיו ובמקרה זה יחויב הקבלן הזוכה במלוא ההוצאות הכרוכות בביצוע אותה עבודה ו/או פעולה.
- 1.16. במידה והקבלן זוכה לא יעמוד בהתחייבויותיו שבהסכם ההתקשרות ביותר מ- 5 מקרים שונים ייחשב הדבר כהפר יסודית של ההסכם והעירייה תהא רשאית באופן חד צדדי לבטל את החוזה עמו.
- 1.17. על הקבלן הזוכה לדאוג לסלק מאתר העבודה את כל הפסולת שתוצר תוך כדי ביצוע עבודתו לאתר פסולת מותר או למחסן העירייה עפ"י שיקול דעת העירייה.
- 1.18. בעבודה בה יש אפשרות של נזילות מים, על הקבלן הזוכה לנקוט בכל האמצעים למנוע הרטבה ובכלל זה, פריסת ברזנט או ניילון להגנה, איסוף מים בדלי וכד'.

2. מועדי ביצוע

- 2.1. מועד הביצוע האחזקה, סיורי ביקורת, לוח זמנים מפורט לטיפול, משך הטיפול בקריאה רגילה ו/או דחופה וכיו"ב, מפורטים, בין היתר, בפרקים 15.03, 15.05, 15.06 למפרט טכני מיוחד נספח ב' 8 להסכם ההתקשרות.

3. תקופת ההסכם

- 3.1. תקופת החוזה הינה למשך שנים עשר (12) חודשים מיום חתימת החוזה על ידי הצדדים. העירייה תהא רשאית להאריך את תקופת ההסכם בארבע (4) תקופות נוספות בנות 12 חודשים כל אחת או חלק מהן (להלן: "תקופת ההסכם המוארכת"). כל ההוראות החלות על תקופת ההסכם יחולו בהתאמה על תקופת ההסכם המוארכת. למען הסר ספק, אין העירייה מחוייבת באופן כלשהו לתקופת ההסכם המוארכת, ואם תבחר לעשות כן מותנה הדבר באישור תקציבי מראש. לקבלן לא תהיה כל טענה אם העירייה תבחר מטעם כלשהו, בין משום העדר תקציב ובין משום כל טעם אחר, שלא להאריך את תקופת ההסכם כאמור, והקבלן מצהיר כי הצעתו במסגרת מכרז זה התייחסה לגבי תקופת החוזה ללא התנייה כלשהי בהארכתו.

4. פיצויים

- 4.1. הזוכה מתחייב מתחייב כדי במידה ולא יספק את העבודות ו/או השירותים בהתאם לסעיף 15.06 למפרט הטכני המיוחד – נספח ב' 8, יחויב לשלם לעירייה פיצויים כמפורט שם ו/או בהסכם ההתקשרות.

5. עלות רכישת מסמכי המכרז:

- 5.1. ניתן לעיין במסמכי המכרז באתר האינטרנט של עיריית נשר בכתובת: www.nesher.muni.il בלשונית: העירייה <דרושים ומכרזים>.
- 5.2. עלות רכישת מסמכי המכרז: 500 ש"ח (חמש מאות שקלים חדשים) שלא יוחזרו בכל מקרה.
- 5.3. יש לבצע את התשלום בהעברה בנקאית לחשבון בנק ע"ש עיריית נשר, בנק לאומי (10) סניף 887, חשבון: 18060003. אישור על ביצוע התשלום יש להעביר לגב' אורית חידרסקי בדוא"ל: oritg@nesher.muni.il
- 5.4. גורם שלא רכש את מסמכי המכרז לא ייחשב כמציע במכרז ולא יהא זכאי לזכויות העומדות למציע.
- 5.5. כל ההוצאות, מכל מין וסוג שהוא, הכרוכות בהכנת ההצעה למכרז ובהשתתפות במכרז, ובכלל זאת כל ההוצאות הכרוכים בהוצאות הערביות הנדרשות במסמכי המכרז, תחולנה על המציע.

6. תנאי סף

- 6.1. רשאי להגיש הצעות אך ורק מי שהינו אישיות משפטית אחת (תאגיד או שותפות רשומה או עוסק מורשה) הרשום כדין בישראל (להלן: "המציע").
- 6.2. המציע הנו קבלן רשום במועד הגשת הצעתו למכרז בפנקס הקבלנים סיווג מקצועי 170 – ב - 1 לפחות (התנאים מצטברים) ושהינו בעלי סיווג על פי ההיקף הכספי המתאים להצעתו על פי חוק רישום קבלנים לעבודות הנדסה בנאיות, תשכ"ט-1969. לצורך הוכחת תנאי זה על המציע לצרף להצעתו אישור כשירות.
- 6.3. המציע ביצע במהלך השנים 2020 – 2022 (שלוש שנים) לפחות 3 (שלושה) פרויקטים של עבודות אחזקה מקיפה לרבות חלקים למזגנים מפוצלים ומיני מרכזיים לרשות מקומית (עירייה, מועצה אזורית או מועצה מקומית) ו/או מוסדות ממשלתיים ו/או מוסדות ציבור בהיקף שנתי בסך 250,000 ₪ בתוספת מע"מ לפחות לכל פרויקט. לצורך הוכחת תנאי זה על המציע לצרף להצעתו:
- פירוט אודות הפרוייקטים לצורך הוכחת ניסיון קודם בנוסח הרצ"ב בנספח א' 2.
 - שתי המלצות בנוסח המלצה הרצ"ב בנספח א' 3.
- 6.4. ערבות בנקאית להגשה להבטחת קיום תנאי המכרז, אשר הוצאה על ידי בנק בישראל, לבקשת המציע, בסכום של 15,000 ₪ (חמשה עשר אלף ₪), בהתאם לנוסח הערבות הרצ"ב בנספח א' 4.
- העירייה תהיה רשאית לפרוע את סכום הערבות כל אימת שהמציע לא יעמוד בהתחייבויותיו על פי תנאי מכרז זה. אי המצאת ערבות בנקאית כאמור, תביא לפסילת ההצעה. ערבות זו תוחלף בעת חתימת החוזה בערבות ביצוע כנדרש בהסכם ההתקשרות.
- 6.5. על המציע לצרף להצעה את כל המסמכים והאישורים המוכיחים באופן ברור את העמידה בתנאי הסף.

7. תנאים נוספים

- 7.1. מציע שהוא תאגיד יצרף להצעה את המסמכים הבאים:
- תעודת רישום.
 - תקנון ההתאגדות.
 - תדפיס רשם חברות עדכני.
 - אישור בדבר מורשי חתימה מאושר ע"י רו"ח/עו"ד עדכני.
- 7.2. כמו כן, יצרף המציע למכרז את המסמכים הבאים:
- אישור עדכני בדבר ניהול פנקסי חשבונות ורשומות עפ"י חוק עסקאות גופים ציבוריים (אכיפת ניהול חשבונות) תשל"ו-1976.
 - המציע מקיים את תנאי סעיף 2ב' לחוק עסקאות גופים ציבוריים, התשל"ו-1976 בדבר תשלום שכר מינימום והעסקת עובדים זרים כדין.
 - תצהיר לעניין חוק עסקאות גופים ציבוריים, בנוסח הרצ"ב בנספח א' 5.
 - תצהיר והתחייבות לעניין העדר ניגוד עניינים, בנוסח הרצ"ב בנספח א' 6.
 - הצהרה העדר קרבה משפחתית לעובד העירייה/לחבר מועצת העיר בנוסח הרצ"ב בנספח א' 7.
 - תצהיר של המציע, ובתאגיד של מנהל המציע, המאשר כי מי מהמציע וממנהלי המציע ו/או עובדי המציע לא הורשעו בעבירות שיש עימן קלון וכי עיסוקיהם האחרים או מקצועותיהם אינם עשויים ליצור ניגוד עניינים עם מתן השירותים לעירייה. בנוסח הרצ"ב בנספח א' 8.
 - תצהיר העדר הליכי פירוק/פשיטת רגל/חדלון פירעון, בנוסח הרצ"ב בנספח א' 9.

- כתב התחייבות לפי חוק למניעת העסקת עברייני מין, בנוסח הרצ"ב בנספח א' 10.
- אישור עדכני על ניכוי מס הכנסה במקור.
- העתק צילומי של תעודת עוסק מורשה של המציע לצורכי מע"מ.
- העתק קבלה המעידה על רכישת מסמכי המכרז.

8. ההצעה ואופן הגשתה

- 8.1. הצעת המציע תוגש על גבי טופס ההצעה בנוסח הרצ"ב בנספח א' 1.
- 8.2. המציע ירשום בטופס ההצעה את אחוז ההנחה המוצע על ידו בטופס ההצעה. ניתן להציע 0% הנחה, אך לא ניתן לבקש תוספת. הצעה שתנקוב בתוספת תיפסל על הסף.
- 8.3. העירייה שומרת על הזכות לבצע בעצמה כל חלק של העבודה או לספק בעצמה את הציוד העיקרי ולזוכה לא תהיה כל עילה לתוספת כספית ו/או לפיצוי עקב הקטנת היקף העבודות המתוארות במכרז ובחווה.
- 8.4. יינתן ציון משוקלל להצעת המחיר שהגיש המציע, בהתאם לפירוט שלהלן:
 - 70% להצעת המחיר לתחזוקה שנתית של מזגן מפוצל מכל סוג.
 - 20% להצעת המחיר לתחזוקה שנתית של מזגן מפוצל מטיפוס מיני מרכזי.
 - 10% להצעת המחיר לפי כתב הכמויות (מחירון).
- 8.5. המחיר אינו כולל מע"מ, והנו בגין מלוא העבודות והנו סופי ומוחלט, ולא תתווסף עליו הצמדה למדד.
- 8.6. המחיר הנו קבוע ולא ישנה בעתיד בשל כל גורם או סיבה, לרבות בשינויים במחירי חומרים, שכר, מיסים, היטלים וכיו"ב.
- 8.7. המחיר כולל את ביצוע העבודה בשלמותה כולל כל החלקים והחומרים הנדרשים, שעות העבודה הנדרשות, הובלות, נסיעות וכל הדרוש לצורך ביצוע תיקון מושלם, לרבות שטיפת מאיידים וניקיון מאבק כולל שטיפת סוללת מאייד מכל סוג ודגם לפחות פעמיים בשנה.
- 8.8. המחיר מתייחס לאחזקה מקיפה TOTAL RISK וכולל בתוכו את כל פרטי הציוד המושלמים, לרבות הובלות, הרמות מנוף במידת הצורך, וכל האביזרים הדרושים לאחזקה מושלמת להפעלת המערכות בצורה תקינה, מושלמת ובטיחותית.
- 8.9. עם תחילת התקשרות תשולם לזוכה תמורה חודשית לפי כמות משוערת של 836 יחידות מזגנים וזאת למשך 90 ימים במהלכם ישלים הזוכה את מיפוי המזגנים, לאחר מכן ולמשך 9 חודשים נוספים תשלם העירייה לזוכה תמורה חודשית לפי כמות יחידות המזגנים שבמיפוי המגזנים האמור, למעט מזגנים חדשים שבאחריות יצרן. בתום השנה הראשונה, ומידי שנה, במידה ויוארך הסכם ההתקשרות לבקשת העירייה (תקופות האופציה), יעודכן המיפוי ע"י הזוכה והתמורה תשולם לזוכה בהתאם אליו.
- 8.10. במידה ובמהלך שנת התקשרות כמות יחידות המיזוג שנדרש לתחזק, תגדל מעל ל – 25% מסך יחידות המיזוג שנדרש לתחזק שבתחילת השנה, תשולם לזוכה תמורה בהתאם לכמות יחידות המיזוג שהתווספה לתחזוקה, החל מהחודש העוקב ועד תום שנת ההתקשרות.
- 8.11. ההנחה הכללית מהמחירון שבכתב הכמויות שניתנה ע"י המציע באחוזים, תחול גם על כל סעיף וסעיף בכתב הכמויות.
- 8.12. כתב הכמויות הנו אינו מעיד על הכמויות לביצוע הלכה למעשה. התשלום יבוצע לפי הכמויות שיקבע המזמין על סמך חישובי כמויות שיוגשו ע"י הקבלן ו/או על סמך מדידות שתיעשינה בשטח, לפי העניין.
- 8.13. העירייה רשאית לדרוש מהזוכה לפצל את החשבונות לפי סוגי המוסדות הציבוריים להם ניתנים השירותים.

9. אופן הגשת ההצעה:

- 9.1. על המציע לחתום על כל עמוד ועמוד של מסמכי המכרז ונספחיו, ולצרפם למעטפה הסגורה (להלן: "מסמכי המכרז").
- 9.2. כל השמטה, שינוי או תוספת שיעשו במסמכי המכרז, או כל הסתייגות, בין על ידי תוספת במסמכי המכרז או בכל דרך אחרת, לא יהיו ברי תוקף ועלולים לגרום לפסילת ההצעה וזאת על פי שיקול דעתה הבלעדי של העירייה.
- 9.3. את מסמכי המכרז יש להגיש ידנית במעטפה סגורה עליה יצוין מספר המכרז, לתיבת המכרזים שבקומת הכניסה של עיריית נשר שבדרך השלום 20 נשר, עד ליום **7.8.2023 בשעה 12:00** (להלן - "ההצעה").
- 9.4. יודגש כי משלוח ההצעה בדואר או בכל דרך אחרת לא תתקבל.

10. שאלות הבהרה

- 10.1. שאלות/הערות ו/או בקשות הבהרה ו/או תיקון בכל הנוגע לשירותים ו/או להליך זה ותנאיו ניתן להפנות בכתב בלבד למנהל אגף שפ"ע, מר מימון טובול באמצעות דוא"ל: maimon@nesher.muni.il, וזאת לא יאחר מיום **25.7.2023 עד השעה 12:00**.
- 10.2. באחריות הפונה לוודא טלפונית את הדוא"ל בטלפון: 04-8299111.
- 10.3. בפנייתו בכתב בדוא"ל יציין המציע את שם המכרז ומספרו וכן את פרטיו המלאים שלו, לרבות שם מלא, שם התאגיד, טלפון וכתובת דוא"ל. לגבי כל שאלה יצוין מספר הסעיף במכרז אליו היא מתייחסת.
- 10.4. שאלות/הערות ו/או בקשות הבהרה ו/או תיקון, יש להעביר במסמך Word **בלבד** במבנה שלהלן:

| מס"ד | המסמך/הנספח אליו מתייחסת הבהרה | עמוד, פרק וסעיף רלבנטיים | נוסח השאלה |
|------|--------------------------------|--------------------------|------------|
| 1 | | | |

- 10.5. תשובות העירייה לשאלות שהוגשו ושמצאה לנכון להשיב עליהן וכן הבהרות, עדכונים, תיקונים ושינויים במכרז יופצו, בסבב אחד או מספר סבבים, באתר האינטרנט של העירייה עד ליום **30.7.2023 שעה 16:00** ויהוו חלק ממסמכי המכרז אותם יש להגיש חתומים יחד עם כל מסמכי המכרז הנוספים.
- 10.6. באחריות המציעים הפוטנציאליים להתעדכן באופן שוטף באתר האינטרנט בדבר התשובות והעדכונים.
- 10.7. אין בכוחו של כל פרט, נתון, הבהרה שיימסרו בע"פ או בטלפון, כדי לחייב את העירייה או לשנות את תנאי המכרז. רק תשובות ועדכונים שנמסרו בכתב ואשר פורסמו על ידי העירייה באתר האינטרנט ו/או שנמסרו בכתב, מחייבות את העירייה.
- 10.8. יודגש, כי העירייה לא תענה לשאלות הבהרה, אלא אם נשלחו למנהל הפרוייקט, בפורמט ובמבנה, המוכתבים לעיל. כן יודגש, כי העירייה אינה מתחייבת לענות על כל השאלות שיוגשו.
- 10.9. העירייה שומרת לעצמה על זכותה להשיב על שאלות שהגיעו לאחר המועד האחרון במידה והן בעלות משקל ושיקולי יעילות מצדיקים להשיב עליהן.
- 10.10. העירייה רשאית, בכל עת, עד למועד האחרון להגשת הצעות במכרז, להכניס שינויים ותיקונים במסמכי המכרז, ביוזמתה או בתשובה לשאלות המשתתפים. התשובות לשאלות, השינויים, והתיקונים כאמור יהוו חלק בלתי נפרד מתנאי המכרז, יובאו, בכתב, לידיעת כל רוכשי מסמכי המכרז בדוא"ל או פקסימיליה לפי הפרטים שנמסרו ע"י רוכשי מסמכי המכרז, יחתמו ע"י המציע ויצורפו על-ידו להצעתו.

11. תנאי ההליך ואופן בחירת הזוכה

- 11.1. במכרז זה ייבחר זוכה אחד אשר עומד בתנאי הסף למכרז, והגיש את ההצעה המשקוללת הנמוכה ביותר בהתאם לכללי המכרז. יחד עם זאת יובהר כי העירייה אינה חייבת לקבל את ההצעה הזולה ביותר או הצעה אחרת כלשהי.
- 11.2. העירייה רשאית לא להתחשב כלל בהצעה שהיא בלתי סבירה מבחינת מחירה לעומת מהות ההצעה ותנאיה. סבירות ההצעה תבחן ביחס לכתב הכמויות ולהצעות האחרות שיוגשו ע"י המשתתפים בהליך.
- 11.3. המכרז הינו מכרז הנחה מהאומדן שפורסם בטופס הצעת המחיר. על המציעים לפרט את אחוז הנחה.
- 11.4. יתר תנאי ההתקשרות לרבות התשלום לזוכה במכרז, ביטוחים, מיסים, העסקת עובדים, לוחות זמנים וכו' יהיו בהתאם לאמור בהסכם ההתקשרות על נספחיו.
- 11.5. בטרם הגשת ההצעה, על המציע לבדוק ולבחון היטב את מסמכי המכרז והסכם התקשרות על נספחיהם, לרבות כתבי הכמויות, והמפרטים לביצוע, וכן את היקף העבודות, וכל הנדרש לשם ביצוע העבודות.
- 11.6. המציע מצהיר כי סייר במקום, הכיר את תנאי המקום וכל המשתמע מכך לגבי ביצוע עבודתו, ולמד, הכיר והבין על בוריים את המפרטים, השרטוטים ואת כתב הכמויות וכי יבצע את עבודותיו על דרישותיהן כלשונן וכרוחן. המציע מצהיר כי הביא בהצעתו בחשבון את כל תנאי העבודה ופרטיה ולא תוכרנה כל תביעות אשר תנומקנה באי הכרת התנאים באתר או פרטים אחרים.
- 11.7. העירייה שומרת לעצמה את הזכות לפנות למזמיני שירותים קודמים ו/או ממליצים של המציע, לצורך בחינת הצעת המציע.
- 11.8. העירייה תהא רשאית לדחות הצעות של משתתפים אשר ביצעו בעבר עבודתם שלא לשביעות רצונה, ו/או שנוכחה לדעת שכישוריהם אינם מספיקים לפי שיקול דעתה.
- 11.9. העירייה רשאית לבטל חלק מהעבודות לחלוטין בהתאם לשיקול דעתה הבלעדי.
- 11.10. למציע ו/או לזוכה לא תהא תביעה ו/או דרישה לפיצוי ו/או לתשלום בגין הפעלת זכויות העירייה לעיל.
- 11.11. העירייה שומרת על זכותה לפי שיקול דעתה הבלעדי לדרוש מכל אחד מהמשתתפים, לאחר המועד האחרון להגשת ההצעות, להשלים ו/או לתקן את הצעתו בהתאם לדרישות המכרז ו/או לצרף כל מסמך ו/או אישור מהמסמכים ו/או האישורים אותם נדרש המשתתף לצרף להצעתו, למעט הערבות להגשה.
- 11.12. המציע מתחייב כי במידה ויזכה ינקוט בכל ההליכים ויעמוד בכל התנאים הנדרשים לקבלת רישיון עסק ע"י הרשויות המוסמכות, לרבות תשלום כל ההיטלים ו/או המיסים ו/או האגרות החלות עליו בדין.
- 11.13. ידוע למציע כי המפרט הכללי לעבודות בנין - "האוגדן הכחול", מהווה חלק בלתי נפרד ממסמכי הצעה זו, והמציע מחויב לבצע את העבודות בהתאם לדרישות המפורטות בו.
- 11.14. הזוכה יידרש לחתום על הסכם התקשרות נשוא הליך זה, בתוך 7 ימים ממועד ההודעה על זכייתו, בנוסח המצ"ב **כנספח ב' על נספחיו**, לרבות המצאת אישור קיום ביטוחים וערבות ביצוע, שתוקפה עד 90 יום מהיום שנקבע לתום ביצוע העבודות.
- 11.15. על הזוכה יהא להמציא לעירייה, תוך 5 ימים מקבלת ההודעה אודות זכייתו, "אישור משטרה", לגבי ולגבי כל אחד מהעובדים העתידיים להיות מועסקים על ידו, כי אין מניעה להעסקתם לפי החוק למניעת העסקה של עברייני מין במוסדות מסוימים, התשס"א – 2001.
- 11.16. באם הזוכה נמנע מלחתום על ההסכם עם העירייה - תהיה העירייה רשאית לחתום על ההסכם עם כל מציע אחר, או לבטל את המכרז לפי שיקול דעתה הבלעדי של העירייה, וזאת בנוסף לכל זכות אחרת שתעמוד לעירייה כלפי הזוכה במקרה כזה, עפ"י כל דין.

רועי לוי

ראש העיר

נספח א' 1 – הצעה כספית

המציע: _____, ע.מ/ח.פ.: _____
כתובת: _____ דוא"ל: _____
טלפון: _____ פקס: _____

- המציע מאשר כי לפני הגשת הצעה זו, למד להכיר את תנאי המכרז, וההסכם לרבות כתב הכמויות והתוכניות לביצוע, וכן את התנאים השוררים במקום המיועד לביצוע העבודה ובסביבתה, ובדק היטב את דרכי הגישה, המבנים הקיימים והפעילות המתנהלת בהם, וכל יתר התנאים והגורמים העשויים להשפיע על ביצוע העבודות.
- המציע מאשר כי ידוע לו שעליו לדאוג בעצמו ועל חשבונו לקבלת כל האישורים מהרשויות המוסמכות לביצוע העבודות, כגון: אישורי חפירה/עבודה מחב' חשמל, בזק, חב' הכבלים, רשות העתיקות וכו', וממחלקות המזמין.
- המציע מאשר כי המחירים הכלולים בהצעתו, הינם סופיים והם כוללים את כל ההוצאות - בין מיוחדות ובין כלליות, מכל מין וסוג הכרוכות בביצוע העבודה נשוא המכרז/החוזה - על פי תנאי המכרז/החוזה, לרבות רווח הקבלן.
- המציע מאשר כי קיבל מאת המזמין ומכל יתר הגורמים את כל ההסברים שביקש לדעת לצורך הגשת הצעה זו.

הצעתי הנה כדלקמן:

הואיל ואומדן עלות אחזקה שנתית למזגן מפוצל מכל סוג ודגם הנה בסך: 260 ₪ לא כולל מע"מ

הנני מציע לספק את העבודה בהנחה מהאומדן בשיעור _____% (ובמילים: _____ אחוזים).
(יש לציין את האחוזים כולל מאיות האחוז: שתי ספרות אחרי הנקודה).

הואיל ואומדן עלות אחזקה שנתית למזגן מפוצל מטיפוס מיני מרכזי הנה בסך: 330 ₪ לא כולל מע"מ

הנני מציע לספק את העבודה בהנחה מהאומדן בשיעור _____% (ובמילים: _____ אחוזים).
(יש לציין את האחוזים כולל מאיות האחוז: שתי ספרות אחרי הנקודה).

הואיל ואומדן עפ"י הכתב כמויות (מחירון) לתחזוקה מקיפה הנו בסך: 39,115 ₪ לא כולל מע"מ

הנני מציע לספק את העבודה בהנחה מכתב הכמויות (מחירון) בשיעור _____% (ובמילים: _____ אחוזים).
(יש לציין את האחוזים כולל מאיות האחוז: שתי ספרות אחרי הנקודה).

- ייתן ציון משוקלל להצעת המחיר כדלקמן:
 - 70% להצעת המחיר למזגן מפוצל מכל סוג.
 - 20% להצעת המחיר למזגן מפוצל מטיפוס מיני מרכזי.
 - 10% להצעת המחיר לפי כתב הכמויות (מחירון).
- ניתן להציע 0% הנחה, אך לא ניתן לבקש תוספת. הצעה שתנקוב בתוספת תיפסל על הסף.
- המחיר אינו כולל מע"מ.

- המחיר הנו בגין מלוא העבודות נשוא המכרז והנו סופי ומוחלט, ולא תתווסף עליו הצמדה למדד.
- המחיר הנו קבוע ולא ישנה בעתיד בשל כל גורם או סיבה, לרבות בשינויים במחירי חומרים, שכר, מיסים, היטלים וכיו"ב.
- המחיר כולל את ביצוע העבודה בשלמותה כולל כל החלקים והחומרים הנדרשים, שעות העבודה הנדרשות, הובלות, נסיעות וכל הדרוש לצורך ביצוע תיקון מושלם, לרבות שטיפת מאיידים וניקיון מאבק כולל שטיפת סוללת מאייד מכל סוג ודגם לפחות פעמיים בשנה.
- המחיר מתייחס לאחזקה מקיפה TOTAL RISK וכולל בתוכו את כל פרטי הציוד המושלמים, לרבות הובלות, הרמות מנוף במידת הצורך, וכל האביזרים הדרושים לאחזקה מושלמת להפעלת המערכות בצורה תקינה, מושלמת ובטיחותית.
- עם תחילת התקשרות תשולם לזוכה תמורה חודשית לפי כמות משוערת של 836 יחידות מזגנים, בחלוקה של 75% מזגנים מפוצלים ו – 25% מזגנים מיני מרכזיים, וזאת למשך 90 ימים במהלכם נדרש הזוכה להשלים את מיפוי המזגנים. לאחר מכן ולמשך 9 חודשים ועד לתום שנת ההתקשרות הראשונה, תשלם העירייה לזוכה תמורה חודשית לפי כמות יחידות המזגנים שנדרש לתחזק עפ"י המיפוי שערך ע"י הזוכה, למעט מזגנים שבאחריות יצרן. בתום השנה הראשונה ומידי שנה (במידה והעירייה תחליט לממש את תקופות האופציה) יבצע הזוכה עדכון של מיפוי המזגנים והתמורה תשלום לו עפ"י כמות המזגנים להם נדרשת תחזוקה.
- במידה ובמהלך שנת התקשרות כמות יחידות המיזוג להן נדרשת תחזוקה תגדל מעל ל – 25% מסך יחידות המיזוג שבתחילת השנה, תשלם העירייה לזוכה תמורה לפי כמות יחידות המיזוג להן נדרשת תחזוקה, וזאת החל מהחודש העוקב ועד תום שנת ההתקשרות.
- ההנחה הכללית מהמחירון שבכתב הכמויות שניתנה ע"י המציע באחוזים, תחול גם על כל סעיף וסעיף בכתב הכמויות.
- כתב הכמויות הנו אינו מעיד על הכמויות לביצוע הלכה למעשה. התשלום יבוצע לפי הכמויות שיקבע המזמין על סמך חישובי כמויות שיוגשו ע"י הקבלן ו/או על סמך מדידות שתיעשינה בשטח, הכל לפי העניין ובהתאם לחוזה.
- העירייה רשאית לדרוש מהזוכה לפצל את החשבונות לפי סוגי המוסדות הציבוריים להם ניתנים השירותים.

חתימת המציע:

נספח א' 2 - פירוט ניסיון קודם

תצהיר לצורך עמידה בתנאי הסף

על המציע לפרט את ניסיונו הקודם בשנים 2020 – 2022 (שלוש שנים) בלפחות 3 (שלושה) פרויקטים של עבודות אחזקה מקיפה לרבות חלקים למזגנים מפוצלים ומיני מרכזיים לרשות מקומית (עירייה/מועצה אזורית/מועצה מקומית) ו/או מוסדות ממשלתיים ו/או מוסדות ציבור בהיקף שנתי בסך 250,000 ₪ בתוספת מע"מ לפחות לכל פרויקט.

| מס' | שם הפרויקט | פירוט הפרויקט | מועד תחילת הספקת השירותים (חודש ושנה) | מועד סיום הספקת השירותים (חודש ושנה) | היקף כספי שנתי של הפרויקט | ממליץ (שם וטלפון) |
|-----|------------|---------------|---------------------------------------|--------------------------------------|---------------------------|-------------------|
| 1 | | | | | | |
| 2 | | | | | | |
| 3 | | | | | | |
| 4 | | | | | | |
| 5 | | | | | | |
| 6 | | | | | | |
| 7 | | | | | | |

* יש לצרף אסמכתאות, פירוט גופים, רשימת ממליצים ופרטי התקשרות עם הממליצים.

חתימת המציע

אישור עו"ד

אני הח"מ, _____, עו"ד, מאשר בזה כי ביום _____ הופיעה בפני מר/גב' _____, אשר זיהיתיו/ה באמצעות ת.ז. מס' _____ / המוכרת לי באופן אישי, וכי לאחר שהזהרתיו/ה כי עליו/ה להצהיר אמת ואמת בלבד וכי אם לא י/תעשה כן י/תהיה צפוי/ה לעונשים הקבועים בחוק, אישר/ה נכונות הצהרתו/ה לעיל וחתם/מה עליה בפני.

חתימה וחתימה

תאריך

נספח א' 3 – נוסח המלצה

תאריך _____

לכבוד
עיריית נשר

א.ג.נ.

הריני ממליץ על המציע _____, עפ"י הטבלה שלהלן:

המלצה

יש לסמן בין 1 ל-5

| 1 במידה נמוכה מאד | 2 במידה נמוכה | 3 במידה בינונית | 4 במידה גבוהה | 5 במידה גבוהה מאד | |
|----------------------------|---------------------|-----------------------|---------------------|----------------------------|------------------|
| | | | | | עמידה בלוח זמנים |
| | | | | | עמידה בתקציב |
| | | | | | זמינות |
| | | | | | מקצועיות |

שם הממליץ ממלא הטופס ותפקידו: _____

טלפון ליצירת קשר: _____

* יש לצרף המלצה כאמור מ- 2 מזמיני שירותים / מעסיקים קודמים שונים .

נספח א' 4 – ערבות להגשה

תאריך: _____

לכבוד:
עיריית נשר
דרך השלום 20, נשר
א.ג.נ.,

הנדון: ערבות בנקאית

1. לבקשת _____ (להלן – "המציע"), אנו ערבים בזה כלפיכם, בערבות בלתי חוזרת, בלתי תלויה ולא ניתנת לביטול, לתשלום כל סכום עד לסך כולל של 15,000 ₪ (במילים: חמשה עשר אלף ₪) (להלן: "סכום הערבות"), שתדרשו מאת המציע בקשר עם מכרז פומבי מס' 23/23 לאחזקה מקיפה לרבות חלקים למזגנים מפוצלים ומיני מרכזיים.
2. אנו מתחייבים לשלם לכם כל סכום שיידרש על ידיכם, עד לסכום הערבות, תוך 7 (שבעה) ימים מיום דרישתכם הראשונה בכתב, שתתקבל במעננו כמצוין בתחתית מסמך זה, וזאת בלי שיהיה עליכם להציג לנו מסמך או ראיה נוספים על דרישתכם האמורה או לנמק את דרישתכם או להוכיח באופן כלשהו, ובלי שיהיה עליכם לדרוש את הסכום, מראש או בדיעבד, מאת הקבלן, או לפתוח בהליך משפטי נגד המציע.
3. אתם זכאים ורשאים לממש ערבות זאת, מעת לעת, על כל סכום שיקבע על ידכם מתוך סכום הערבות, ובלבד שסך כל הסכומים שידרשו על ידכם וישולמו על ידינו בגין ערבות זאת לא יעלה על סכום הערבות. לפיכך, אם לא תממשו ערבות זאת במלואה בפעם אחת, תישאר הערבות בתוקפה לגבי יתרת סכום הערבות הבלתי ממומשת.
4. ערבות זו תישאר בתוקפה עד ליום 31.10.2023. לאחר מועד זה תהיה הערבות בטלה ומבוטלת.
5. ערבות זו אינה ניתנת להעברה ו/או להסבה.

בנק

נספח א' 5 – תצהיר לעניין חוק עסקאות גופים ציבוריים

(ככל שהמציע מועסק ע"י תאגיד ימולא התצהיר ע"י מורשה חתימה בתאגיד)

אני הח"מ _____, ת.ז. _____, לאחר שהוזהרתי כי עלי להצהיר את האמת וכי אהיה צפוי/ה לעונשים הקבועים בחוק באם לא אעשה כן, מצהיר/ה בזאת כדלקמן:

1. הנני משמש כ _____ ב _____ (להלן: "המציע").

תפקיד שם המציע

2. הנני מוסמך לתת תצהיר זה מטעם המציע.

3. יש לסמן את הסעיף הרלבנטי מבין האמורים להלן:

המציע או בעל זיקה *אליו לא הורשעו **ביותר משתי עבירות***;

המציע או בעל זיקה *אליו הורשעו **ביותר משתי עבירות***, אך במועד האחרון להגשת ההצעות להליך זה חלפה שנה אחת לפחות ממועד ההרשעה האחרונה.

* "בעל זיקה" – כהגדרתו בסעיף 2ב(א) לחוק עסקאות גופים ציבוריים, תשל"ו–1976.

** "הורשע" – הורשע בפסק דין חלוט בעבירה שנעברה לאחר יום 31.10.02

*** "עבירה" – עבירה לפי חוק שכר מינימום, התשמ"ז-1987 או עבירה לפי חוק עובדים זרים (איסור העסקה שלא כדין והבטחת תנאים הוגנים), התשנ"א-1991. ולעניין עסקאות לקבלת שירות כהגדרתו בסעיף 2 לחוק להגברת האכיפה של דיני העבודה, התשע"ב-2011 גם עבירה על הוראות החיקוקים המנויות בתוספת השלישית לאותו חוק.

4. יש לסמן את הסעיף הרלוונטי מבין האמורים להלן:

חלופה א- הוראות סעיף 9 לחוק שוויון זכויות לאנשים עם מוגבלות, התשנ"ח-1998 (להלן: "חוק שוויון זכויות") אינן חלות על המציע.

חלופה ב – הוראות סעיף 9 לחוק שוויון זכויות חלות על המציע והוא מקיים אותן.

5. למציע שסימן את החלופה ב' בסעיף 4 לעיל - יש להמשיך ולסמן בחלופות המשנה

הרלוונטיות להלן:

חלופה - (1) המציע מעסיק פחות מ-100 עובדים.

חלופה - (2) המציע מעסיק 100 עובדים לפחות, והוא מתחייב לפנות למנכ"ל משרד העבודה הרווחה והשירותים החברתיים לשם בחינת יישום חובותיו לפי סעיף 9 לחוק שוויון זכויות, ובמידת הצורך – לשם קבלת הנחיות בקשר ליישומן. במקרה שהמציע התחייב בעבר לפנות למנכ"ל משרד העבודה הרווחה והשירותים החברתיים לפי הוראות חלופה (2) לעיל, ונעשתה עמו התקשרות שלגביה הוא התחייב כאמור באותה חלופה (2) – הוא מצהיר כי פנה כנדרש ממנו, ואם קיבל הנחיות ליישום חובותיו לפי סעיף 9 לחוק שוויון זכויות, הוא גם פעל ליישומן.

* מציע שסימן את החלופה ב' בסעיף 5 לעיל – המציע מתחייב להעביר העתק מתצהיר זה למנכ"ל משרד העבודה והרווחה והשירותים החברתיים בתוך 30 ימים ממועד התקשרות עם המזמינה (ככל שתהיה התקשרות כאמור).

6. הנני מצהיר כי זהו שמי, זו חתימתי ותוכן תצהירי אמת.

(חתימת המצהיר)

אישור עו"ד

אני הח"מ _____, עו"ד (מ.ר. _____) מאשר כי ביום _____ הופיע/ה בפני מר/גב' _____, ת.ז. _____, לאחר שהוזהרתי/ה כי עליו/ה להצהיר את האמת וכי יאה/תהא צפוי/ה לעונשים הקבועים בחוק באם לא יעשה/תעשה כן, אישר/ה בפני את תוכן תצהירו/ה לעיל בחתמו/ה עליו בפני.

(עו"ד)

נספח א' 6 – תצהיר והתחייבות לעניין העדר ניגוד עניינים

תצהיר

אני _____, ת"ז _____, המשמש כ _____
בחברת _____, (להלן: "המציע") מצהיר ומתחייב בזאת כדלקמן:

- הנני מתחייב שלא יהיה למציע, לפי העניין, או לעובדים מטעם המציע או לספקי / קבלני משנה מטעמו או לגורמים מקצועיים מטעמו במהלך תקופת מתן השירותים, ניגוד עניינים מכל מין וסוג שהוא עם גורמים בעלי עניין בתחום הסכם נשוא מכרז זה ומילוי תנאי ההסכם בקשר לשירותים אלו, וכי המציע אינו צפוי לכל תביעה ו/או טענה מצד שלישי כלשהו, בקשר עם מילוי התחייבויותיו על פי הסכם זה.
- הנני מתחייב כי המציע ימנע מכל פעולה ו/או מחדל אשר עלולים להעמיד אותו או מי מטעמו במצב של ניגוד עניינים כאמור לעיל, לרבות, קבלת עבודה עבור כל גורם או גוף אחר, אם העבודה כאמור עלולה להעמיד את המציע במצב של חשש לניגוד עניינים.
- הנני מתחייב כי המציע יודיע לעירייה באופן מיידי על כל נתון או מצב שבשלהם עלול להימצא המציע במצב של ניגוד עניינים מיד עם היוודע למציע הנתון או המצב האמורים.
- הנני מתחייב כי המציע ימנע משימוש במידע כלשהו שהגיע לידיו במסגרת ההסכם שלא למטרת ביצוע התחייבויות המציע כאמור בהליך זה.
- הנני מצהיר ומתחייב בשם המציע, כי המציע ידווח מראש לעירייה על כל כוונה שלו, להתקשר עם כל גורם, העלול להביא להתקשרות שתהא בניגוד להתחייבויותיו בסעיפים אלו, ולפעול בהתאם להוראות העירייה בעניין. העירייה רשאית שלא לאשר למציע התקשרות כאמור או לתת הוראות אחרות שיבטיחו העדר ניגוד עניינים, והמציע מתחייב כי יפעל בהתאם להוראות אלו, בהקשר זה.
- לא תהיינה למציע כל טענות או תביעות מכל מין וסוג שהוא בגין כל החלטה של העירייה בקשר עם מניעת ניגוד עניינים.
- מובהר בזאת שלעניין הליך זה "ניגוד עניינים" פירושו גם כל אירוע העלול להוביל למצב של "חשש לניגוד עניינים" או בעל פוטנציאל לניגוד עניינים.
ולראיה באתי על החתום:

_____ חתימה

_____ שם

אישור עו"ד

אני הח"מ, _____, עו"ד, מאשר בזה כי ביום _____ הופיעה בפני מר/גב' _____, אשר זיהיתיו/ה באמצעות ת.ז. מס' _____ / המוכר/ת לי באופן אישי, וכי לאחר שהזהרתיו/ה כי עליו/ה להצהיר אמת ובלבד וכי אם לא י/תעשה כן י/תהיה צפוי/ה לעונשים הקבועים בחוק, אישר/ה נכונות הצהרתו/ה לעיל וחתם/מה עליה בפני.

_____ חתימה וחותמת

_____ תאריך

נספח א' 7 – הצהרה בדבר היעדר קירבה לחבר מועצה או לעובד הרשות

1. הנני מצהיר בזאת כי העירייה הביאה לידיעתי את הוראות הסעיפים הבאים:
- 1.1 סעיף 122 א' (א) לפקודת העיריות (נוסח חדש) הקובע כדלקמן:
"חבר מועצה, קרובו, סוכנו או שותפו, או תאגיד שיש לאחד האמורים חלק העולה על עשרה אחוזים בהונו או ברווחיו או שאחד מהם מנהל או עובד אחראי בו, לא יהיה צד לחוזה או לעסקה עם העירייה; לעניין זה, "קרוב" - בן זוג, הורה, בן או בת, אח או אחות."
1.2 כלל 12(א) של ההודעה בדבר כללים למניעת ניגוד עניינים של נבחר הציבור ברשויות המקומיות הקובע:
"חבר המועצה לא יהיה צד לחוזה או לעסקה עם הרשות המקומית; לעניין זה, "חבר מועצה" - חבר מועצה או קרובו או תאגיד שהוא או קרובו בעלי שליטה בו (ראה הגדרות "בעל שליטה" ו"קרוב" בסעיף 1(1)(ב) ו-1(1)(ב))."
1.3 סעיף 174 (א) לפקודת העיריות (נוסח חדש) הקובע כי:
"פקיד או עובד של עירייה לא יהיה נוגע או מעוניין, במישרין או בעקיפין, על ידי עצמו או על ידי בן-זוגו או שותפו או סוכנו, בשום חוזה שנעשה עם העירייה ובשום עבודה המבוצעת למענה."
2. בהתאם לכך הנני מבקש להודיע ולהצהיר כי: (נא לסמן בהתאם)
- 2.1 בין חברי מועצת העירייה יש / אין (מחק את המיותר) לי: בן זוג, הורה, בן או בת, ואף לא סוכן או שותף.
- 2.2 יש / אין (מחק את המיותר) חבר מועצה, קרובו, סוכנו או שותפו, שיש לאחד מהם חלק העולה על עשרה אחוזים בהונו או ברווחיו של התאגיד באמצעות הגשתי את הצעתי או שאחד מהם מנהל או עובד אחראי בו.
- 2.3 יש/ אין לי (מחק את המיותר) בן – זוג, שותף או סוכן העובד ברשות.
- 2.4 יש / אין (מחק את המיותר) חבר מועצה, קרובו, סוכנו או שותפו, שהוא חבר הנהלה או חבר בחבר נאמנים ללא בעלות או שליטה.
- 2.5 ייצגתי / לא ייצגתי בהליך משפטי כלשהו ו/או נתתי / לא נתתי יעוץ ו/או שירותים משפטיים לראש העירייה ו/או בני משפחתו ו/או סגניו ו/או מבעלי התפקידים בעירייה ו/או חברות הבת.
3. ידוע לי כי העירייה תהיה רשאית לפסול את הצעתי אם יש לי קרבה כאמור לעיל, או אם מסרתי הצהרה לא נכונה.
4. אני מצהיר בזאת כי הפרטים שמסרתי לעיל הינם נכונים ומלאים, והאמור בהצהרה זו הינו אמת.
5. אין באמור בכדי לגרוע מהוראות כל דין בכלל ובפרט מהוראות סעיף 122 א'(3) לפקי העיריות, לפיה מועצת העירייה ברוב 2/3 מחבריה ובאישור שר הפנים רשאית להתיר התקשרות לפי סעיף 122 א'(א) לפקודת העיריות ובלבד שהאישור ותנאיו פורסמו ברשומות.

שם המציע: _____ חתימת המציע: _____

נספח א' 8 – תצהיר בדבר העדר הרשעות פליליות קודמות

אני החתום מטה :

שם פרטי :

שם משפחה :

תעודת זהות :

בעלת זכות חתימה בחב' / במציע : _____ ח.פ.ע.מ. : _____ ("המציע")

מצהיר/ה בזה כי כל העובדים, מנהלים או מי מטעם המציע או החברה, לרבות המציע או החברה בעצמם, אשר יועסקו במתן השירותים נשוא המכרז, במהלך כל תקופת ההתקשרות, לא הורשעו בעבירות שיש בהן קלון ו/או עבירות פיסקאליות ו/או בעבירות שיש קשר בינן לבין ביצוע העבודה כדוגמת העבודות והשירותים נשוא מכרז זה.

חותמת המציע

חתימה

אישור

אני הח"מ _____, עו"ד (מ.ר. _____) מאשר, כי ביום _____ הופיעה בפניי מר/גב' _____, ת.ז. _____, ולאחר שהזהרתיו/ה כי עליו/ה להצהיר את האמת וכי יהא/תהא צפויה לעונשים הקבועים בחוק, באם לא יעשה/תעשה כן, אישר/ה בפניי את תוכן תצהירו/ה לעיל בחתמו/ה עליו בפניי.

(חתימה וחותמת עוה"ד)

נספח א' 9 - תצהיר העדר הליכי פירוק ו/או פשיטת רגל ו/או חדלון פירעון

תצהיר

אני הח"מ _____ ת.ז. _____ לאחר שהוזהרתי כי עלי לומר את האמת וכי אהיה צפוי/ה לעונשים הקבועים בחוק אם לא אעשה כן, מצהיר/ה בזה כדלקמן:

1. הנני נותן תצהיר זה בשם _____ מספר זיהוי _____ (להלן – "המציע") המבקש להגיש הצעה בהליך מכרז לעיריית נשר. אני מצהיר/ה כי הנני מוסמך/ת לתת תצהיר זה בשם המציע במסגרת הליך מכרז.
2. נכון ליום מתן תצהירי זה המציע אינו נמצא בהליכי פירוק ו/או פשיטת רגל ו/או חדלון פירעון שעלולים לפגוע בתפקודו ככל שיזכה בהליך מכרז.
3. זה שמי, להלן חתימתי ותוכן תצהירי דלעיל אמת.

חתימת המצהיר

אישור

הריני לאשר כי ביום _____, הופיע בפניי, _____, עו"ד מ.ר. _____, אשר משרדי ברחוב _____, מר/גב' _____, המוכר לי באופן אישי, ולאחר שהוזהרתי כי עליו להצהיר את האמת וכי יהיה צפוי לעונשים הקבועים בחוק אם לא יעשה כן, אישר נכונות תצהירו דלעיל וחתם עליו בפניי.

חותמת + חתימת עו"ד

תאריך

נספח א' 10 – כתב התחייבות

כתב התחייבות לפי חוק למניעת העסקת עברייני מין

אני הח"מ _____, ת.ז. _____ המשמש בתפקיד _____
ב _____ ומוסמך לתת התחייבות זו מטעם המציע, מתחייב בזאת כלפי עיריית נשר
כדלקמן:

1. כתב התחייבות זה ניתן ביחס לכל אדם המועסק ע"י המציע, ובכלל זה עובדים קבועים, עובדים זמניים, מתנדבים, סטודנטים, חיילים ועובדי קבלן, ככל ויהיו כאלה.
2. הנני מתחייב לפעול בהתאם להוראות חוק למניעת העסקה של עברייני מין במוסדות מסוימים תשס"א 2011 (להלן: "החוק"), ולפעול באופן מיידי ממועד תחילת מתן השירותים לקבלת האישורים הדרושים ממשטרת ישראל, בהתאם לחוק, ביחס לכל אחד מאנשי הצוות המועסקים מטעמנו למתן השירותים לפי מכרז זה.
3. הנני מתחייב להעביר לעירייה תוך 15 ימי עבודה ממועד קבלת ההסכם לחתימות את כל האישורים הנדרשים ממשטרת ישראל עפ"י החוק ובהתאם לאמור בסעיף 2 לעיל ולשמור אישורים אלו בתיקו האישי של כל עובד.
4. הנני מתחייב לא לקבל ולא להעסיק עובד/ת בין במישרין ובין בעקיפין, במסגרת מתן השירותים, אשר הורשעו בעבירה לפי סעיף 2 לחוק.
5. הנני מתחייב לא לקבל ולא להעסיק עובד/ת בין במישרין ובין בעקיפים, במסגרת מתן השירותים, אשר לא ימציא אישור בתוקף ממשטרת ישראל בהתאם להוראות סעיף 1 לחוק.
6. בכל מקרה שאפר התחייבותי זו ו/או חלק ממנה, ייחשב הדבר כהפרה יסודית של ההסכם ואהיה חייב לפצות את העירייה בגין כל נזק שיגרם לה כתוצאה מכך, וזאת מבלי לגרוע מכל סעד ו/או תרופה אחרת שתעמוד לעירייה על פי כל דין.

תאריך: _____ חתימה: _____

נספח ב – הסכם התקשרות

שנערך ונחתם בנשר ביום ____ בחודש ____ בשנת 2023

בין: עיריית נשר

דרך השלום 20

באמצעות מורשי חתימה מטעמה

טל': 04-8299200, פקס: 04-8212116

(להלן: "העירייה")

מצד אחד;

לבין:

ח.פ.ת.ז.

מרח'

טלפון: דוא"ל:

(להלן: "הקבלן")

מצד שני;

הואיל: והקבלן הגיש הצעתו במכרז מס' 23/23 לאחזקה מקיפה לרבות חלקים למזגנים מפוצלים ומיני מרכזיים (להלן: "ההליך"), שסומנה כנספח א' 1 למכרז, והעתק ממנה מצורף להסכם זה והנה חלק בלתי נפרד ממנו;

והואיל: וועדת המכרזים של העירייה בישיבתה מיום _____ המליצה על הצעת הקבלן כהצעה הזוכה בהליך וראש העיר אישר את המלצתה;

והואיל: והעירייה מעוניינת בביצוע העבודות בהתאם לכתב הכמויות – נספח ב' 7 למכרז, ובהתאם למפרט טכני מיוחד – נספח ב' 8 למכרז, ובהתאם לתוכניות לביצוע – נספח ב' 9 למכרז, שהנם חלק בלתי נפרד, שהנם חלק בתנאי נפרד מהסכם זה;

והואיל: והקבלן מעונין לבצע את העבודות, והעירייה מבקשת למוסרן לביצועו, הכל על פי תנאי הסכם זה.

לפיכך הוסכם, הותנה והוצהר בין הצדדים כדלקמן:

מבוא

- 1.1. המבוא להסכם זה וכל הנספחים לו מהווים חלק בלתי נפרד הימנו.
- 1.2. כותרות הסכם זה הינן לנוחות המשתמש בלבד ולא ישמשו כלי לפרשנותו.
- 1.3. הסכם זה מבטל כל הסכם, חוזה, זכ"ד, מצג, הצעה או התקשרות בין הצדדים אשר קדמו לו, והוא מהווה סיכום סופי ומוחלט של כל ההסכמות בין הצדדים.
- 1.4. למונחים בחוזה זה תהא המשמעות הנודעת להם בתנאים הכלליים המפורטים בנספח להסכם זה.

מטרת ההסכם

2. העירייה מוסרת בזאת לקבלן והקבלן מקבל על עצמו את ביצוע העבודות.
3. העבודות תבוצענה בהתאם לפרטים, לכמויות, למפרטים וללוחות הזמנים המפורטים במסמכים המצורפים למכרז ולהסכם זה, לרבות תוכניות ביצוע, מפרט טכני מיוחד, כתב כמויות, רשימת המזגנים וכיו"ב.
4. הקבלן מאשר כי בדק את תוכניות ביצוע העבודות ואת כל הנתונים הקשורים לכך, וכי חתימתו על הסכם זה נעשית בהתבסס על בדיקתו זו ועל הבנתו את דרישות העבודות, היקפן וכל הנדרש לשם ביצועו.
5. הקבלן מצהיר כי הוא בעל ידע, מומחיות וניסיון הדרושים לביצוע העבודות וכי לרשותו כוח האדם, הציוד והחומרים הדרושים לביצוע העבודות.

אופן ביצוע העבודות

6. הקבלן מתחייב לבצע את העבודות ברמה מקצועית גבוהה, להשתמש בחומרים מסוג ומאיכות טובים ובעלי תקן, ככל שקיים כזה, על פי התוכניות ועל פי לוח הזמנים שנקבע בין הצדדים.
7. הקבלן מתחייב לבצע את העבודות והשירותים בהתאם להוראות שבמפרט הטכני המיוחד הרצ"ב פנספח ב' g להסכם זה ומהווה חלק בלתי נפרד ממנו.
8. הקבלן מתחייב לערוך מיפוי חד ערכי בין יח"י העיבוי לבין יח"י המאייד כולל מספור רץ בכל העיר, במסגרת המיפוי יסומנו המזגנים שנמצאים באחריות היצרן כולל ציון תאריך, שם המוסד, היקף המזגנים לאותו מוסד, דגם, תפוקה וגמר אחריות יצרן למזגנים חדשים. יודגש כי הקבלן לא יקבל תמורה כספית בגין עריכת המיפוי, ולא יקבל תמורה בגין מזגנים חדשים שבאחריות יצרן.
9. על הקבלן לערוך נוהל קריאה בעת תקלה כולל תהליך עבודה מלא מקבלת הקריאה ועד לתשלום, לרבות החתמה על טופס מוסכם לשירות ואחזקה ע"י מנהל המוסד עם העתק למנהל המוסד ולמח"י האחזקה בעירייה בצורה מוסדרת כל סוף חודש. את העתקים החתומים יש לצרף לחשבון החודשי המוגש לעירייה
10. הקבלן מתחייב לבצע את עבודתו תוך שיתוף פעולה ותיאום מלא עם כל הגורמים הנוגעים בדבר, בכללם המפקח וגורמים אחרים העובדים בשטח ולעשות כמיטב יכולתו על מנת למנוע תקלות והפרעות מכל סוג שהוא.
11. הקבלן מתחייב להגיש לאישור נציג העירייה לוח זמנים מסודר עם כל שלבי העבודות.
12. הקבלן מתחייב שלא להניח על פני השטח חומרים ו/או ציוד בצורה שיש בה כדי להפריע לתנועתם החופשית של הולכי רגל ו/או כלי רכב מכל סוג שהוא.
13. הקבלן מצהיר כי ברשותו נמצאים המסמכים הנזכרים במכרז ובהסכם, וכי קראם והבין את תוכנם, וקיבל את כל ההסברים שביקש לדעת ומתחייב לבצע את עבודתו בכפיפות לדרישות המוגדרות בהם.
14. הקבלן מתחייב לנהל תוכנית בטיחות לביצוע העבודות, אשר תוכן ע"י ממונה ו/או יועץ בטיחות ולפעול על פיה, שתועבר לעירייה תוך 7 ימים ממועד חתימת הסכם זה.
15. לא יחל הקבלן בביצוע העבודות בטרם העברת תוכנית הבטיחות לידי העירייה ואישורה על ידי העירייה.
16. בנוסף לאמור מתחייב הקבלן לקיים בדייקנות ובהקפדה ראויה את הוראות תקנות הבטיחות בעבודה (עבודה בגובה), תשס"ז-2007.
17. העירייה ו/או מי שימונה על ידה רשאית לבדוק את העבודות ולהשגיח על ביצוען וכן לבדוק את טיב החומרים שמשתמשים בהם וטיב העבודה שנעשית על ידי הקבלן בביצוע העבודות. כן רשאית היא לבדוק את אופן ביצוע הוראותיה, הוראות החוזה, והוראות כל דין, לרבות קיום כל התקנים, החוקים ונהלי הבטיחות, על ידי הקבלן. על הקבלן לעזור ולספק לעירייה את כל המידע הדרוש לצורך הבדיקות הנ"ל.
18. כל עבודה נוספת ו/או חריגה מעבר לכתב הכמויות, תהא בהתאם למאגר מחירון "דקל" בנייה ותשתיות לאחר הנחה של 15% ולא תחול תוספת עבור קבלני משנה.
19. אי העסקת עובדים זרים:

19.1 בסעיף זה:

"עובדים זרים" - למעט עובדים זרים שפרק ו' לחוק יישום ההסכם בדבר רצועת עזה ואיזור יריחו (הסדרים כלכליים והוראות שונות) (תיקוני חקיקה), תשנ"ה-1994 חל עליהם.

"מומחה חוץ" - כהגדרתו בתקנה 1 לתקנות מס הכנסה (ניכוי הוצאות שהיה לתושבי חוץ), תשל"ט-1979, קרי: תושב חוץ שנתקיימו לגביו כל אלה:

(1) הוא שוהה בישראל או באזור כדין;

(2) הוא הוזמן מחוץ לישראל בידי תושב ישראל שאינו קבלן כוח אדם או מתווך כוח אדם, כדי לתת שירות לאותו תושב ישראל בתחום שבו יש לתושב החוץ מומחיות ייחודית;

(3) בכל תקופת שהותו בישראל או באזור הוא הועסק או נתן שירות בתחום מומחיותו הייחודית;

(4) בעד שירותו כאמור שולמה לו תמורה בסכום העולה על 10,800 ₪, כשהוא מוכפל במספר חודשי שהייתו בישראל, שנוכה ממנה במקור מס כדין; שהה

בישראל פחות מחודש, יחושב הסכום האמור, כשהוא מחולק ב-30 ומוכפל במספר ימי שהייתו בישראל; הסכום האמור יתואם על פי ס' 120ב לפקודה כאילו היה הנחה סוציאלית, ויעוגל למאה השקלים החדשים הקרובים;

20. הקבלן מתחייב כי לצורך ביצוע העבודות לא יעסיק עובדים זרים למעט מומחה חוץ.

20.1 "ימי עבודה" לצורך סעיף זה הנם ימים א' – ו', למעט ראש השנה, יום כיפור, סוכות (לא כולל חול המועד), פסח, יום העצמאות ושבעות.

20.2 עם השלמת העבודות לשביעות רצון העירייה תינתן לקבלן על ידי העירייה תעודת השלמה בנוסח המצורף להסכם זה **כנספח ב' 3**, בה יצוין מועד מסירת העבודות.

20.3 הוראות סעיף זה לעיל הינן מעיקרי החוזה והפרתן, כולן או חלקן, תהווה הפרה יסודית של החוזה.

21. העירייה רשאית להורות בכל עת על כל שינוי, לרבות שינוי צורתו, סגנונו, איכותו, סוגו, גודלו, כמותו, גובהו, מיתארן ו/או מימדיהן של העבודות או של כל חלק מהן והקבלן מתחייב למלא אחר הוראותיה.

22. העירייה רשאית להגדיל או להקטין סעיפים מסעיפי כתב הכמויות בכל שיעור/אחוז שהוא או לבטל כליל כמויות מכל אחד מסעיפי כתב הכמויות, לבטל או להוסיף עבודות והקבלן מתחייב לבצע את הוראותיה על פי מחירי היחידה ללא כל שינוי מן המפורט בחוזה.

23. מובהר בזאת כי על אף כל האמור בהסכם זה לעיל ולהלן לא יהא תוקף להוראה המגדילה את התמורה ו/או המגדילה כמויות של עבודות ו/או פרטים קיימים ו/או המוסיפה עבודות ו/או פרטים חדשים, אלא עם נחתמה כדן על ידי מורשי החתימה מטעם העירייה, קרי: גזבר העירייה וראש העיר.

24. הקבלן לא יהא זכאי לתשלום כלשהו בגין כל הגדלה מההגדלות המפורטות לעיל, אלא אם נחתמה כאמור בסעיף זה לעיל. הקבלן מוותר על כל טענה ו/או דרישה כספית ו/או זכות תביעה ו/או דרישת פיצוי בכל עילה שהיא נגד העירייה ו/או עובדיה ו/או מי מטעמה בקשר להוראת הגדלה שלא נחתמה על ידי מורשי החתימה כאמור לעיל ולפיכך לא שולמה, לרבות טענות בדבר עשיית עושר ולא במשפט מצד העירייה או מי מטעמה.

25. הקבלן מתחייב להזמין על חשבונו בדיקות בניין, של מעבדה מוסמכת ומאושרת, עוד מתחייב הקבלן כי יפעל להמציא את כל האישורים הנדרשים למסירת העבודה, בהתאם לרשימה המצורפת להסכם זה **כנספח ב' 5**.

תקופת הבדק

26. לצורך הסכם זה "תקופת הבדק" פירושה תקופה **שמניינה כנקוב כנספח ב' 4 להסכם זה** או תקופות הבדק הנקובות בחוק המכר (דירות), התשל"ג – 1973, כפי שיקבעו מעת לעת, לפי התקופה הארוכה מבין השתיים.

27. הקבלן לא יעלה טענה כלשהי בדבר תחולת חוק המכר (דירות), לרבות טענה אשר בהתאם לה מדובר בחוק החל על מבנים למגורים בלבד.

28. מניינה של תקופת הבדק יתחיל מיום השלמת העבודות כמצוין בתעודת ההשלמה לעבודות, או במקרה של תעודת השלמה לגבי חלקים שונים של העבודות – מיום השלמתם של אותם חלקים כמצוין בתעודות ההשלמה.

29. נתהווה בעבודות, תוך תקופת הבדק, נזק או פגם אשר נגרם כתוצאה מעבודה לקויה או שימוש בחומרים פגומים, חייב הקבלן לתקן כל נזק או פגם כאמור, הכל לפי דרישת העירייה. הוא הדין לגבי נזק או פגם שנתהווה תוך תקופת הבדק בכל תיקון שבוצע בעבודות ואשר נגרם כתוצאה מעבודה לקויה או שימוש בחומרים פגומים.

תקופת החוזה

30. תקופת החוזה הינה למשך שנים עשר (12) חודשים מיום חתימת החוזה על ידי הצדדים. העירייה תהא רשאית להאריך את תקופת ההסכם בארבע (4) קופות נוספות בנות 12 חודשים כל אחת או חלק מהן (להלן – תקופת ההסכם המוארכת). כל ההוראות החלות על תקופת ההסכם יחולו בהתאמה על תקופת ההסכם המוארכת. למען הסר ספק, אין העירייה מחוייבת באופן כלשהו לתקופת ההסכם המוארכת, ואם תבחר לעשות כן מותנה הדבר באישור תקציבי מראש. לקבלן לא תהיה כל טענה אם העירייה תבחר מטעם כלשהו, בין משום העדר תקציב ובין משום כל טעם אחר, שלא להאריך את תקופת ההסכם כאמור, והקבלן מצהיר כי הצעתו במסגרת מכרז זה התייחסה לגבי תקופת החוזה ללא התנייה כלשהי בהארכתו.

אחריות וביטוח

31. הקבלן ישא בחבות המלאה בגין כל פגיעה, אובדן או נזק אשר ייגרם לגופו ו/או לרכושו של כל אדם או גוף

- (לרבות הקבלן וכל הבא מטעמו) עקב מעשה או מחדל של הקבלן ו/או מי מטעמו בכל הקשור לביצוע העבודות.
32. הקבלן מתחייב בזה לשפות את העירייה מיד עם דרישתה הראשונה בגין אובדן, פגיעה ו/או נזק להם אחראי הקבלן על פי האמור בהסכם זה ו/או על פי כל דין, וכן בגין הוצאות סבירות ושכר טרחת עו"ד אשר העירייה נשאה בהם לשם התגוננות מפני תביעה אשר הוגשה בגין אובדן, פגיעה ו/או נזק כאמור, או שחויבה לשלם לצד ג', ובלבד שהעירייה מתחייבת להודיע לקבלן בהקדם אודות קבלת כל תביעה ו/או דרישה בגין האמור לעיל ולאפשר לקבלן להתגונן מפניה. הודעה כאמור תינתן לכתובת האחרונה הידועה לעירייה.
33. מבלי לגרוע מאחריות הקבלן לפי חוזה זה ו/או לפי כל דין, הקבלן מצהיר כי יערוך, לפני מועד תחילת ביצוע העבודות, בחברת ביטוח בעלת מוניטין פוליסות ביטוח כמפורט באישור הביטוחים המצורף להסכם זה **ב'6** ויחזיקן בתוקף כל תקופת ביצוע העבודות ועד סיומן הסופי ומסירתן לעירייה.
- על אף האמור לעיל, לעניין ביטוח חבות מוצר יחזיק הקבלן ביטוח זה בתוקף כל תקופת אחריות הקבלן על פי דין ו/או 7 שנים מתום ביצוע העבודות על פי הסכם זה ומסירתן לידי המזמין – המועד המאוחר מביניהם.
- הביטוחים כאמור יורחבו ויכללו את העירייה כמבוטחת נוספת בגין חבות המוטלת עליה עקב מעשה או מחדל של הקבלן ו/או הפועלים מטעמו בכל הקשור לביצוע הוראות הסכם זה.

התמורה ולוח תשלומים

34. בתמורה לביצוע כל התחייבויות הקבלן על פי חוזה זה, תשלם לו העירייה תמורה בהתאם להצעתו **ב'6** **א'1** עפ"י כמות וסוגי המזגנים שבתחזוקה, ולמעט מזגנים שבאחריות יצרן. רשימת המזגנים תעודכן מעת לעת, לכל הפחות פעם בשנה, עפ"י המיפוי שיערוך הקבלן על חשבונו (להלן: "**התמורה**").
35. התמורה הינה קבועה וסופית וכוללת את כל רכיבי העבודות, לרבות הוצאות הקבלן, ישירות ועקיפות, הנלוות לביצוע העבודות ו/או לקיום הוראות הסכם זה.
36. סכום התמורה הכולל את מחירי החומרים, הציוד, העבודה, רווח הקבלן וכל סכום ו/או הוצאות אחרות הקשורות לביצוע העבודה, לרבות מימון פעולות שיטור משטרת ישראל וחברת חשמל ולרבות ביצוע העבודה בשעות הערב והלילה (להלן - "שכר הקבלן"), אשר ישולם כחוק במועד ביצוע כל תשלום ותשלום.
37. התמורה הינה סופית ולא תווספנה לה התייקרויות כלשהן.
38. הקבלן יגיש עם סיום העבודות חשבון בגין העבודות שביצע בצירוף כתב כמויות המפרט את העבודות שבוצעו ונספח הצעת המחיר הכולל את אחוז ההנחה שהוצע על ידו במסגרת המכרז.
39. נציג העירייה יבדוק החשבון ויאשרו, כולו או חלקו, תוך 15 ימים ממועד שהוגש החשבון לבדיקתו.
40. החשבון - ככל ובמידה שאושר על ידי נציג העירייה - ישולם תוך 60 יום מתום החודש הגרגוריאני בו הוגש, או תוקן והוגש מחדש בהתאם להערות נציג העירייה, לפי המאוחר מבין **השניים ובתנאי שהקבלן יחתום על כתב ויתור בנוסח המצורף להסכם זה ב'3**.
41. התשלומים לקבלן יבוצעו כנגד חשבונית מס ובכפוף להמצאתה.
42. העירייה רשאית לקזז מכל תשלום המשולם לקבלן כל סכום שהקבלן חב לעירייה מכל עילה שהיא, בין מכוח הסכם זה ובין מכוח התחייבויות אחרות.
43. העירייה רשאית לדרוש מהקבלן לפצל את החשבוניות בהתאם למוסדות הציבור להם ניתנים השירותים.

ערבויות

44. להבטחת מילוי התחייבויותיו של הקבלן על-פי חוזה זה וכתנאי לביצוע תשלום כלשהו על ידי העירייה, ימציא הקבלן לעירייה ערבות בנקאית אוטונומית ובלתי מותנית – בתנאים ובנוסח המחייב שנקבע **ב'1** (להלן "**ערבות הביצוע**") **בסך 30,000 ₪**, שתוקפה עד 90 יום מהיום שנקבע לתום תקופת ההסכם. ערבות הביצוע תהיה צמודה למדד הידוע במועד חתימת הסכם זה.
45. במקרה הצורך, מתחייב הקבלן להמציא לעירייה כתבי הארכה של ערבות הביצוע כך שזו תהיה בתוקף למשך כל תקופת ביצוע העבודות בפועל ועד למועד שיהיה מאוחר בחודשיים לפחות ממועד השלמת ביצוע העבודות על פי חוזה זה, וכן מתחייב הקבלן להגדיל את סכום ערבות הביצוע מיד עם קבלת דרישת העירייה וזאת בכל מקרה בו היקף החוזה יגדל מעבר לסכום אשר מהווה את הבסיס לחישוב סכום ערבות הביצוע.
46. כל ההוצאות הקשורות במתן ערבות הביצוע ו/או בהארכת תוקפה ו/או בגבייתה ו/או בהגדלת היקפה לפי העניין, יחולו על הקבלן וישולמו על ידו.

47. במקרה של מימוש ערבות הביצוע, כולה או חלקה, חייב הקבלן להמציא מיד לעירייה ערבות ביצוע חדשה, לתקופה ובתנאים זהים לערבות שמומשה, לרבות סכום ערבות הביצוע.
48. העירייה זכאית לגבות מהקבלן כל תשלום ו/או פיצוי ו/או כל שיפוי שיגיעו לה מהקבלן על פי החוזה ו/או על פי כל דין, על ידי מימוש ערבות הביצוע.

הפרת ההסכם וסעדים

49. האמור בסעיף זה, מחייב ללא קשר עם קנסות אחרים, כמפורט בתנאי המכרז ובלבד שלא יהיו כפילויות במקרה שכזה, הסכום הגבוה ביותר של הקנס יגבר.
50. אי התייצבות הקבלן לתיקון תקלה לקריאה שהתקבלה, לעיל לאחר השעה 11:00 בבוקר ייקנס הקבלן בסך של 2,500 ש"ח.
51. אי התייצבות לתיקון תקלה לקריאה שהתקבלה משעתיים לאחר הקריאה ועד 3 שעות ומעלה ייקנס הקבלן בסך של 2,500 ש"ח.
52. אי התייצבות בכלל לקריאה רגילה ייקנס הקבלן בכל יום בסך של 3,500 ש"ח ליום.
53. מודגש בזאת כי העירייה תוכל לפעול לתיקון כל תקלה במזגן או מזגנים באמצעות שלה או באמצעות קבלן אחר לאחר שחלף לוח הזמנים לטיפול בתקלות כאמור לעיל. התמורה שתועבר לקבלן שטיפל בתקלה, תקווז מהיתרות המגיעות לקבלן מהשוטף החודשי או מכל עבודות אחרות שביצע הקבלן עבור העירייה וזאת בנוסף לקנסות כמפורט לעיל.
54. במידה ויוכח כי הקבלן לא מעסיק צוות עובדים הבנוי מחשמלאי עוזר/ מוסמך וטכנאי מיזוג אוויר בעל וותק של 5 שנים לפחות, ייקנס הקבלן בסך של 2,500 ש"ח + מע"מ כחוק לכל יום עבודה.
55. הוכח להנחת דעת העירייה כי הקבלן הסתלק מביצוע חוזה זה, יחשב הדבר כהפרה יסודית של הסכם זה.
56. ניתנו לקבלן שתי התראות בכתב על ליקויים שנתגלו בביצוע העבודות ואלה לא תוקנו, יחשב הדבר כהפרה יסודית של הסכם זה.
57. מבלי לגרוע מן הסעדים האחרים העומדים לעירייה מכוח הוראות הדין ו/או הסכם זה, תזכה כל אחת מן ההפרות המפורטות לעיל את העירייה בפיצויים מוסכמים וקבועים מראש בסך 1,500 ₪ (אלף חמש מאות ש"ח) בגין כל הפרה, כשהם צמודים למדד. כמדד בסיס ישמש המדד הידוע במועד חתימת הסכם זה וכמדד הקובע – המדד הידוע בעת התשלום.
58. מבלי לגרוע מהאמור לעיל ומכל סעד או תרופה אחרים המוקנים לעירייה עפ"י הסכם זה או עפ"י כל דין, מוסכם בין הצדדים כי בגין כל מקרה בודד של הפרת הוראות הסכם זה בדבר אופן התנהגות הקבלן תהא זכאית העירייה לפיצוי מוסכם ומוערך מראש בסך 500 ש"ח לכל הפרה.
59. מוסכם בין הצדדים כי האירועים הבאים יחשבו כהפרה יסודית של הסכם זה המזכים את העירייה בזכות לבטלו ללא כל התראה וזאת בנוסף לסעדים הנוספים העומדים לה מכוח הדין ו/או הסכם זה:
- א. הוטל עיקול זמני או קבוע או נעשתה פעולה כלשהי של הוצאה לפועל לגבי נכסי הקבלן, כולם או חלקם, והעיקול או הפעולה האמורה לא הופסקו או הוסרו לחלוטין תוך 21 ימים ממועד ביצועם.
- ב. ניתן צו כינוס נכסים לגבי נכסי הקבלן, כולם או חלקם, או נתקבלה על ידו החלטה על פירוק מרצון, או שהוגשה נגדו בקשה לפירוק או ניתן נגדה צו פירוק או שהוא הגיע לפשרה או סידור עם נושיו כולם, או חלקם, או שהוא פנה לנושיו למען קבל ארכה או פשרה למען הסדר איתם עפ"י סעיף 233 לפקודת החברות (נוסח חדש), תשמ"ג-1983.
- ג. יש בידי העירייה הוכחות, להנחת דעתה, כי הקבלן או אדם אחר מטעמו נתן או הציע שוחד, מענק או טובת הנאה בקשר עם הסכם זה או ביצועו.
- ד. התברר כי הצהרה כלשהי של הקבלן שניתנה בקשר עם חתימת הסכם זה אינה נכונה, או שהקבלן לא גילה לעירייה עובדה מהותית אשר לדעת העירייה היה בה כדי להשפיע על ההתקשרות עימה.

שונות

60. ההתקשרות לפי הסכם זה מתקצבת בתב"ר מאושר מס' _____
61. ההתקשרות נערכת לאחר שנתקיימו כל התנאים ונתקבלו כל ההחלטות והאישורים הנדרשים עפ"י דין.
62. הקבלן מצהיר בזאת כי כל העובדים שיועסקו על ידו בביצוע העבודות (להלן: "העובדים") הינם בגירים שאין מניעה להעסקתם לפי החוק למניעת העסקה של עברייני מין במוסדות מסויימים, התשס"א – 2001.

הקבלן מתחייב להעביר לידי העירייה תוך 5 ימי עבודה ממועד חתימת הסכם זה אישור משטרה כהגדרתו של מונח זה בתקנות למניעת העסקה של עברייני מין במוסד המכוון למתן שירותים לקטינים (אישור המשטרה), תשס"ג-2003 (להלן: "התקנות"), לגביו ולגבי כל אחד מהעובדים שעתידים להיות מועסקים על ידו במסגרת ביצוע העבודות.

הקבלן מתחייב כי לא יועסק על ידו עובד כלשהו במסגרת קיום מחויבויותיו לפי הסכם זה, אלא לאחר שניתן לגביו "אישור משטרה", גם אם תחל עבודתו בשלב מאוחר יותר במהלך ביצוע העבודות.

63. הקבלן לא יהיה זכאי להמחות זכות מזכויותיו או חובה מחובותיו לפי הסכם זה, אלא אם קיבל הסכמה לכך מראש ובכתב של העירייה.

64. הקבלן אינו רשאי להעביר ביצוע העבודות, כולן או חלקן, בתמורה או שלא בתמורה לאחר, אלא אם כן אישרה העירייה מראש ובכתב את ההעברה, לפי שיקול דעתה הבלעדי.

65. אושרה ההעברה ע"י העירייה, לא יהא בכך כדי לפגוע באחריות הקבלן מכוח הסכם זה ו/או מכח הדין.

66. ויתר אחד הצדדים למשנהו על הפרת הוראה מהוראות חוזה זה, לא ייחשב הדבר כויתור על כל הפרה שלאחר מכן, בין אם היא הפרה דומה, שונה או אחרת. כל ויתור, ארכה או הנחה מטעם אחד הצדדים לא יהיו בתוקף אלא אם נעשו מראש ובכתב ונחתמו על ידי הצדדים להסכם זה.

67. הקבלן לא יאט את קצב עבודתו ולא יפגע בכל צורה אחרת בהמשך ביצוע העבודות על אף חילוקי דעות או מחלוקות העשויות להתקיים במהלך ביצוען, לרבות בגין עיכוב תשלום התמורה.

68. מסמך או הודעה לעניין הסכם זה ישלחו בדואר רשום או באמצעות הפקסימיליה בליווי אישור טלפוני או במסירה אישית לפי כתובת הצדדים כמצוין במבוא להסכם זה.

69. כל מסמך שנשלח בדואר רשום כאמור, יראו אותו כאילו נתקבל על ידי הנמען עם תום 3 ימי עסקים מתאריך המשלוח. מסמך שנשלח במסירה אישית או בפקסימיליה יראו אותו כאילו נתקבל על ידי הנמען במועד מסירתו על ידי השליח בכתובת הנמען, או במועד קבלת אישור טלפוני לקבלת הפקס על ידי הנמען, לפי העניין.

70. הצדדים קובעים כי לבית המשפט השלום בנשר ולבית המשפט המחוזי בחיפה תהא הסמכות הבלעדית והייחודית לדון בסכסוכים הקשורים ו/או הנובעים מהסכם זה ו/או מביצוע העבודות.

ולראיה באו הצדדים על החתום:

הקבלן

העירייה

אישור יועמ"ש העירייה להתקשרות: _____

נספח ב' 1 – ערבות ביצוע

לכבוד:
עיריית נשר
דרך השלום 20, נשר

א.ג.נ.,

הנדון: כתב ערבות מס' _____.

1. לבקשת _____ (להלן – "הספק"), אנו ערבים בזה כלפיכם, בערבות בלתי חוזרת, בלתי תלויה ולא ניתנת לביטול, לתשלום כל סכום עד לסך כולל של 30,000 ₪ (במילים: שלושים אלף שקלים חדשים) (להלן: "סכום הערבות"), שתדרשו מאת הספק בקשר להבטחת מילוי תנאי הסכם שנחתם ביום _____ ובהתאם לדרישות מכרז פומבי מס' 23/23 לאחזקה מקיפה לרבות חלקים למזגנים מפוצלים ומיני מרכזיים.
2. אנו מתחייבים לשלם לכם כל סכום שיידרש על ידיכם, עד לסכום הערבות, תוך 7 (שבעה) ימים מיום דרישתכם הראשונה בכתב, שתתקבל במעננו כמצוין בתחתית מסמך זה, וזאת בלי שיהיה עליכם להציג לנו מסמך או ראיה נוספים על דרישתכם האמורה או לנמק את דרישתכם או להוכיחה באופן כלשהו, ובלי שיהיה עליכם לדרוש את הסכום, מראש או בדיעבד, מאת הספק, או לפתוח בהליך משפטי נגד הספק.
3. אתם זכאים ורשאים לממש ערבות זאת, מעת לעת, על כל סכום שיקבע על ידכם מתוך סכום הערבות, ובלבד שסך כל הסכומים שידרשו על ידכם וישולמו על ידינו בגין ערבות זאת לא יעלה על סכום הערבות. לפיכך, אם לא תממשו ערבות זאת במלואה בפעם אחת, תישאר הערבות בתוקפה לגבי יתרת סכום הערבות הבלתי ממומשת.
4. ערבותנו זו צמודה למדד המחירים לצרכן כפי שפורסם ע"י הלשכה המרכזית לסטטיסטיקה ביום _____.
5. ערבות זו תישאר בתוקפה, לכל הפחות, עד ליום _____ ועד בכלל. לאחר מועד זה תהיה הערבות בטלה ומבוטלת.
6. ערבות זו אינה ניתנת להעברה או להסבה.

בנק _____

תאריך _____

חתימה וחותמת המציע: _____

מכרז פומבי מס' 23/23
לאחזקה מקיפה לרבות חלקים למזגנים מפוצלים ומיני מרכזיים

נספח ב' 2 – כתב ויתור

לכבוד

עיריית נשר

דרך השלום 20, נשר

ג.א.נ.,

הנדון: כתב ויתור

הננו מאשרים בזה שהסך של _____ ש"ח שקיבלנו מכם מהווה את כל היתרה המגיעה לנו מכם, לסילוק מלא, סופי ומוחלט עבור ביצוע העבודות כהגדרתן בחוזה שנכרת בינינו לביניכם ביום _____.

אנו מצהירים בזה כי עם קבלת הסכום הנ"ל קבלנו את התמורה המלאה והסופית לפי החוזה וכי אין לנו ולא תהיינה לנו יותר כל תביעה ו/או טענה, מאיזה מין או סוג שהוא, כלפיכם ו/או כל הבאים מכוחכם ו/או מטעמכם, בקשר לחוזה הנ"ל ו/או הנובע ממנו.

בכבוד רב,

חתימת הקבלן

נספח ב' 3 – תעודת השלמה

לכבוד:

א.ג.נ.,

הנדון : תעודת השלמה

על פי הוראות חוזה שנחתם ביום _____ ביניכם לבין עיריית נשר, הריני מאשר בזה כי העבודות כהגדרתן בחוזה, בוצעו ונמסרו בהתאם לחוזה, כי כל המסמכים הטכניים, כתבי האחריות, תעודת הביטוח והערבויות הדרושים נמסרו, וכי כל ההדרכות המתאימות והנדרשות לאנשי העירייה בוצעו.

בכבוד רב,

נציג העירייה

חתימה וחותמת המציע: _____

מכרז פומבי מס' 23/23
לאחזקה מקיפה לרבות חלקים למזגנים מפוצלים ומיני מרכזיים

נספח ב' 4 – תקופות בדק

הנדון: תקופות הבדק

1. על העבודות על פי חוזה זה יחולו בין היתר הוראות חוק המכר (דירות), התשל"ג-1973.
2. אם תתגלה סתירה בין הוראות החוזה לבין נספח זה יגבירו הוראות נספח זה.
3. תקופות הבדק תהיינה כמפורט להלן:

1. צנרת מים – חמש שנים
2. צנרת תת קרקעית/ תת ריצפתי – חמש שנים
3. חדירת רטיבות בגג, רצפה, תקרה – עבור עב' איטום שבוצעו בפרויקט – עשר שנים
4. סדקים עוברים בקירות ובתקרות – חמש שנים
5. שקיעת מרצפות אבן משתלבת (פיתוח חוץ) – שלוש שנים
6. עבודות ריצוף וחיפוי פנים – שנתיים
7. עבודות מוצרי מסגרות/נגרות לרבות פרזול וכו' – שנתיים
8. כל אי התאמה אחרת – 12 חודשים

חתימה וחותמת הקבלן

ת א ר י ד

נספח ב' 5 – בדיקות ואישורים

הקבלן יזמין על חשבונו בדיקות של מעבדה מוסמכת ומאושרת וימציא כל האישורים הנדרשים למסירת העבודה, בהתאם לרשימה להלן :

א. אישורי מתכננים ויועצים

1. אישור אדריכל תכנון מול ביצוע.
2. קונסטרוקטור
3. יועץ אינסטלציה.
4. יועץ חשמל.
5. יועץ נגישות.
6. יועץ בטיחות.
7. יועץ מיזוג אוויר.
8. אישור מסירה- חתום ע"י המפקח ונציג העירייה.

ב. בדיקות מעבדה ואישור רשויות

1. אישור מעבדה מוסמכת למערכת איטום הגג- הצפה
2. תעודת אחריות, קבלן האיטום והקבלן הראשי, לאיטום גג ל 10 שנים.
3. אישור ביצוע חיטוי ושטיפת מערכת אספקת מים.
4. אישור מעבדה מוסמכת למערכת גילוי עשן וכיבוי בלוחות חשמל.
5. אישור מעבדה מוסמכת לארון כיבוי אש לרבות גלגלון וצידוד.
6. אישור מעבדה מוסמכת לדלתות אש.
7. אישור מעבדה מוסמכת לבדיקת תקרה אקוסטית.
8. אישור בודק חשמל מוסמך/חברת חשמל למתקן.
9. אישור סילוק פסולת בניין " תעודת הטמנה" ממקו מורשה.
10. "אזמיד לאחר ביצוע", ערוך ע"י מודד מוסמך.
11. המצאת תעודות אחריות לכל המתקנים כגון מזגן, דוד חשמלי, מתקני תברואה וכו'
12. " תיק מסירה " כל האישורים והתעודות יסופקו בשני העתקים.

חתימה וחותמת הקבלן

ת א ר י ד

נספח ב' 6

תאריך הגשת המסמך
(DD/MM/YYYY)

אישור קיום ביטוחים

באישור קיום ביטוחים תבוא הפיסקה הבאה: אישור ביטוח זה מהווה אסמכתא לכך שלמבוטח ישנה פוליסת ביטוח בתוקף, בהתאם למידע המפורט בה. המידע המפורט באישור זה אינו כולל את כל תנאי הפוליסה וחריגיה. יחד עם זאת, במקרה של סתירה בין התנאים שמפורטים באישור זה לבין התנאים הקבועים בפוליסת הביטוח יגבר האמור בפוליסת הביטוח למעט במקרה שבו תנאי באישור זה מיטיב עם מבקש האישור.

| מבקש האישור הראשי* | גורמים נוספים הקשורים למבקש האישור וייחשבו כמבקש האישור* | המבוטח/ה | אופי העסקה והעיסוק המבוטח* | מעמד מבקש האישור* |
|-------------------------------------|--|----------------|---|--|
| שם עיריית נשר ת.ז.ח.פ. | שם חברות בנות ועובדים שלהן ת.ז.ח.פ. | שם ת.ז.ח.פ. | אופי העסקה: <input type="checkbox"/> נדל"ן * שירותים * אספקת מוצרים <input type="checkbox"/> אחר: _____ העיסוק המבוטח: _____ | משכיר <input type="checkbox"/> שוכר <input type="checkbox"/> זכיון <input type="checkbox"/> קבלני משנה <input type="checkbox"/> * מזמין שירותים * מזמין מוצרים <input type="checkbox"/> אחר: _____ |
| מען | מען תיאור הקשר למבקש האישור הראשי: מבקש אישור נוסף | מען | | |

| כיסויים | | | | | | | | |
|--|------|--|--|--------------|---|-----------------------|--------------|---|
| כיסויים נוספים בתוקף וביטול חריגים **** | מטבע | השתתפות עצמית (אין חובה להציג נתון זה) | גבול אחריות לכלל פעילות המבוטח/ סכום ביטוח | תאריך סיום 1 | תאריך תחילה (ניתן להזיג תאריך רטרואקטיבי) | נוסח ומהדורת הפוליסה* | מספר הפוליסה | סוג הביטוח חלוקה לפי גבולות אחריות או סכומי ביטוח |
| | | | למקרה ולתקופה | | | | | |
| | | | | | | | | רכוש |
| | ₪ | | 2,000,000 | | | ביט | | צד ג' |
| 304 הרחב שיפוי 309 ויתור על תחלוף מבקש האישור 319 מבוטח נוסף היה ויחשב כמעבידים של מי מעובדי המבוטח 328 ראשוניות | ₪ | | 20,000,000 | | | ביט | | אחריות מעבידים |
| 302 אחריות צולבת 304 הרחב שיפוי 307 קבלנים וקבלני משנה 309 ויתור על תחלוף לטובת מבקש האישור 315 תביעות המל"ל 318 מבקש האישור מבוטח נוסף 328 ראשוניות | ₪ | | 2,000,000 | | | ביט | | אחריות המוצר |
| | | | | | | | | |
| | | | | | | | | אחד פוליסה אחרת |

פירוט השירותים (בכפוף, לשירותים המפורטים בהסכם בין המבוטח למבקש האישור, יש לציין את קוד השירות מתוך הרשימה הסגורה המפורטת בנספח ג' כפי שמפורסם על ידי רשות שוק ההון, ביטוח וחיסכון. ניתן להציג בנוסף גם המלל המוצג לצד הקוד ברשימה הסגורה):

פירוט השירותים (בכפוף, לשירותים המפורטים בהסכם בין המבוטח למבקש האישור, יש לציין את קוד השירות מתוך הרשימה הסגורה המפורטת בנספח ג' כפי שמפורסם על ידי רשות שוק ההון, ביטוח וחיסכון. ניתן להציג בנוסף גם המלל המוצג לצד הקוד ברשימה הסגורה):

046 אחזקת מזגנים

ביטול/שינוי הפוליסה *

שינוי לרעת מבקש האישור או ביטול של פוליסת ביטוח, לא ייכנס לתוקף אלא __ יום לאחר משלוח הודעה למבקש האישור בדבר השינוי או הביטול.

חתימת האישור

המבטח:

* באישור ביטוח כללי לסמן שדות אלה כשדות שאינם בתוקף.

**** יש לציין קוד כיסוי בהתאם לרשימה הסגורה המנויה בנספח ד' כפי שמפורסם על ידי רשות שוק ההון, ביטוח וחיסכון. במקרה של קודי כיסוי הכוללים נתון הנדרש למלא, יש להציג בנוסף את המלל המוצג לצד הקוד ברשימה הסגורה.

21/05/2023

דף מס': 001

כתב כמויות

חוזר אחזקה מקיפה למפוצלים

פרק 15 מיזוג אוויר

| סעיף | תאור | יחידה | כמות | מחיר | סך הכל |
|--|---|-------|------|----------|------------------|
| פרק 15 מיזוג אוויר | | | | | |
| תת פרק 15.1 התקנות , פירוקים , חלקים | | | | | |
| הערה : | | | | | |
| התקנה למזגן מפוצל קיים מטיפוס עילי או רצפתי או מיני מרכזי קיים תכלול : עד 8 מ' צנרת גז, חשמל, פיקוד וניקוז ותעלות פח לצנרת גז עם מכסה מתברג. וואקום ומילוי גז. חציבות בקיר והטמנת צנרת בקיר לרבות חיפוי ותיקון הקיר, קידוח יהלום בקיר בטון \ בלוקים בכל קוטר נדרש ואטימת הקדח אטימה הרמטית למניעת חדירת מי גשמים, תושבת, סורג ומנעול מסטר. | | | | | |
| 15.1.002 | פירוק למזגן מפוצל קיים מטיפוס עילי או רצפתי לרבות הובלה למחסני העירייה. | קומפ' | 1.00 | 500.00 | 500.00 |
| 15.1.003 | פירוק והתקנה למזגן מפוצל עילי או רצפתי מכל סוג לרבות עד 8 מ' צנרת גז, חשמל, פיקוד וניקוז, וואקום ומילוי גז, תושבת ליחי' עיבוי , סורג ומנעול וכו'. | קומפ' | 1.00 | 1,900.00 | 1,900.00 |
| 15.1.004 | פירוק למזגן מפוצל מטיפוס דו מאייד מכל סוג ודגם לרבות הובלה ופינוי למחסני העירייה. | קומפ' | 1.00 | 500.00 | 500.00 |
| 15.1.006 | פירוק למזגן מפוצל מטיפוס מיני מרכזי לרבות פירוק תעלות שרשור, מרכזיית פח, מפזרים וכו', והובלה למחסני העירייה. | קומפ' | 1.00 | 600.00 | 600.00 |
| 15.1.007 | התקנה למזגן מפוצל קיים מטיפוס מיני מרכזי לרבות חיבורי צנרת גז, חשמל, פיקוד וניקוז עד 8 מ' צנרת גז ותעלות פח בשילוב תעלות שרשור, מפזרי אוויר עם ווסתים) עד 6 תריסים) תריסי אוויר חוזר עם מסנן אוויר מטיפוס נשלף, מתאמים לתריסים, תעלות פח עם מכסה מתברג לצנרת גז, מילוי גז וכו'. | קומפ' | 1.00 | 4,500.00 | 4,500.00 |
| 15.1.008 | פירוק והתקנה מחדש של מאייד מכל סוג ודגם קיים לרבות הארכת צנרת עד 8 מטר, מילוי גז בהתאם לנדרש. | קומפ' | 1.00 | 1,000.00 | 1,000.00 |
| 15.1.009 | פירוק והתקנה מחדש של יחידת עיבוי קיימת מכל סוג ודגם, לרבות הארכת צנרת 8 מטר, מילוי גז בהתאם לנדרש . | קומפ' | 1.00 | 1,000.00 | 1,000.00 |
| 15.1.010 | צנרת גז, חשמל פיקוד וניקוז לרבות בידוד, מדוד בתוואי בין היחי' בקטרים של מזגנים מפוצלים מכל סוג ודגם. | מטר | 1.00 | 150.00 | 150.00 |
| להעברה בתת פרק 15.1 | | | | | 10,150.00 |

21/05/2023
 דף מס': 002

חוזה אחזקה מקיפה למפוצלים
 פרק 15 מיזוג אוויר

| סעיף | תאור | יחידה | כמות | מחיר | סך הכל |
|----------|--|-------|------|----------|-----------|
| | מהעברה | | | | 10,150.00 |
| 15.1.011 | צנרת גז, חשמל פיקוד וניקוז לרבות בידוד, מדוד בתוואי בין היח' למזגן מיני מרכזי מכל סוג ודגם. | מטר | 1.00 | 170.00 | 170.00 |
| 15.1.012 | החלפת בידוד לצנרת ישנה לרבות שתי שכבות סרט PVC לבן ועטיפת סילפסט בשתי שכבות למזגן מפוצל ומיני מרכזי מכל סוג ודגם. | מטר | 1.00 | 30.00 | 30.00 |
| 15.1.013 | קונסטרוקציה מתכתית מגולוונת בעל תו תקן כדוגמת "שחקים" לרבות סורג ומנעול מכל סוג וגודל. | יח' | 1.00 | 350.00 | 350.00 |
| 15.1.014 | ביצוע קדח למעבר צנרת גג לרבות שרוול PVC מעוגן, וקוביית בטון במידות של 25*25 ס"מ ובגובה 10 ס"מ, ואיטום מושלם לרבות 3 קשתות ("מקל סבא") בקוטר "4 ולרבות הקצפת פוליאוריטן ביציאת הצנרת. | קומפ' | 1.00 | 450.00 | 450.00 |
| 15.1.015 | ביצוע קדח כנ"ל, למעבר צנרת גג לרבות שרוול PVC מעוגן, וקוביית בטון ואיטום מושלם לרבות 3 קשתות ("מקל סבא") בקוטר "6 ולרבות הקצפת פוליאוריטן ביציאת הצנרת. | יח' | 1.00 | 750.00 | 750.00 |
| 15.1.016 | קידוח יהלום בקיר בטון לממ"ד בקוטר "8 לרבות צינור לממ"ד מבוטן בקיר (לפי פרט תקני כולל איטום נגד חל"כ במידת הצורך). | קומפ' | 1.00 | 1,200.00 | 1,200.00 |
| 15.1.017 | קידוח יהלום בקיר בטון לממ"ד בקוטר "4 לרבות צינור לממ"ד מבוטן בקיר (לפי פרט תקני כולל איטום נגד חל"כ במידת הצורך). | קומפ' | 1.00 | 900.00 | 900.00 |
| 15.1.018 | אספקה והתקנה לטרמוסטט קירי לרבות חיווט חשמלי. | קומפ' | 1.00 | 550.00 | 550.00 |
| 15.1.019 | פיקוד אלקטרוני במאייד (עינית) פירוק הקיים וחיווט מחדש. | קומפ' | 1.00 | 350.00 | 350.00 |
| 15.1.020 | פיקוד אלקטרוני במאייד למזגן מפוצל מכל סוג ודגם לרבות פירוק הקיים וחיווט מחדש. | קומפ' | 1.00 | 750.00 | 750.00 |
| 15.1.021 | פיקוד אלקטרוני במאייד למזגן מפוצל מטיפוס מיני מרכזי מכל סוג ודגם לרבות פירוק הקיים וחיווט מחדש. | קומפ' | 1.00 | 950.00 | 950.00 |
| | | | | | 16,600.00 |

להעברה בתת פרק 15.1

21/05/2023
 דף מס': 003

חוזה אחזקה מקיפה למפוצלים
 פרק 15 מיזוג אוויר

| סעיף | תאור | יחידה | כמות | מחיר | סך הכל |
|---------------------|--|-------|------|----------|-----------|
| | מהעברה | | | | 16,600.00 |
| 15.1.022 | כרטיס פיקוד אלקטרוני במעבה למזגן מפוצל מטיפוס עילי מכל סוג ודגם לרבות פירוק הקיים וחיווט מחדש. | קומפ' | 1.00 | 900.00 | 900.00 |
| 15.1.023 | כרטיס פיקוד אלקטרוני במעבה למזגן מפוצל מטיפוס מיני מרכזי מכל סוג ודגם לרבות פירוק הקיים וחיווט מחדש. | קומפ' | 1.00 | 1,200.00 | 1,200.00 |
| 15.1.024 | שלט אל חוטי כדוגמת הקיים מתוצרת חב' אלקטרה או תדיראן או כל ספק אחר התואם למקור מטיפוס עילי ומטיפוס מיני מרכזי. | קומפ' | 1.00 | 180.00 | 180.00 |
| 15.1.025 | אספקה והתקנה למסנן אוויר לכל סוגי המזגנים. | קומפ' | 1.00 | 60.00 | 60.00 |
| 15.1.026 | מילוי גז לפי הצורך (R410) עקב חבלה בלבד. | קומפ' | 1.00 | 550.00 | 550.00 |
| 15.1.027 | מילוי גז לפי הצורך (R22) עקב חבלה בלבד. | קומפ' | 1.00 | 800.00 | 800.00 |
| 15.1.028 | צינור ניקוז מ PVC קשיח כולל אביזרי חיבור , סיפונים והתחברויות בקוטר עד 1 1/4" | מטר | 1.00 | 50.00 | 50.00 |
| 15.1.029 | צינור ניקוז שרשורי לבן מ PVC ל אביזרי חיבור , בקוטר עד 5/8" | מטר | 1.00 | 40.00 | 40.00 |
| 15.1.030 | צינור ניקוז שרשורי לבן מ PVC ל אביזרי חיבור , בקוטר עד 3/4" | מטר | 1.00 | 50.00 | 50.00 |
| 15.1.031 | תעלת פח עם מכסה מתברג להובלת צנרת חיצונית במידות 12X6 ס"מ. | מטר | 1.00 | 80.00 | 80.00 |
| 15.1.032 | תעלת פח עם מכסה מתברג להובלת צנרת במידות 6X6 ס"מ. | מטר | 1.00 | 65.00 | 65.00 |
| 15.1.033 | ביצוע קדח בתקרת בטון ועיגון שרוול PVC בקוטר 4" בגג כולל מקל סבא וקוביית בטון ואיטום למעברי צנרת . | יח' | 1.00 | 450.00 | 450.00 |
| 15.1.034 | ביצוע קדח בתקרת בטון ועיגון שרוול PVC בקוטר 6" בגג כולל מקל סבא וקוביית בטון ואיטום למעברי צנרת . | יח' | 1.00 | 650.00 | 650.00 |
| 15.1.035 | ביצוע קדח בקיר בטון בקוטר 4" ואטימה הרמטית. | יח' | 1.00 | 300.00 | 300.00 |
| | | | | | 21,975.00 |
| להעברה בתת פרק 15.1 | | | | | |

21/05/2023

כתב כמויות (ריכוד)

דף מס': 005

חוזת אחזקה מקיפה למפוצלים

| סך פרק | סך תת פרק | |
|-----------|-----------|--------------------------------------|
| | | פרק 15 מיזוג אוויר |
| | 39,115.00 | תת פרק 15.1 התקנות , פירוקים , חלקים |
| 39,115.00 | | סה"כ 15 מיזוג אוויר |

| סך הכל | |
|-----------|----------------|
| 39,115.00 | סה"כ כללי |
| 6,649.55 | 17% מע"מ |
| 45,764.55 | סה"כ כולל מע"מ |

תאריך

שם, חתימה וחותמת הקבלן

קובץ: עיריית נשר

הופק באמצעות בנארית בענן (04.21.0) 04-9884344



מכרז פומבי מס' 23/23
לאחזקה מקיפה לרבות חלקים למזגנים מפוצלים ומיני מרכזיים

(TOTAL RISK)

מפרט טכני מיוחד

עופר פרדסי

תכנון מערכות מיזוג אוויר ואורור,

בזל 25 (קריית אריה) – פתח תקווה

עופר : 052-6230496

תנאים כלליים מיוחדים

00.01 תאור העבודה

העבודה נשוא מכרז/הסכם זה מתייחס לשרות תיקונים לפי קריאות כולל חלקים וחלפים למזגנים מפוצלים ומיני מרכזיים מכל סוג ודגם במבנים של מוסדות עיריית נשר (אחזקה מקיפה).

00.02 מים וחשמל

המים והחשמל הדרושים לביצוע העבודה יסופקו לקבלן ללא תשלום, מנקודת התחברות אשר תקבע ע"י נציג העירייה, אך ההתחברות למקורות המים והחשמל והבאתם אל מקום העבודה, תעשה ע"י הקבלן ועל חשבונו, בתנאים המפורטים בסעיפים הנ"ל, תוך תאום מוקדם עם נציג העירייה .
המים והחשמל יהיו לצרכי עבודה בלבד.
המזמין לא יהיה אחראי על הפסקות מים וחשמל, ניתוקים וכו', ועל הקבלן מוטלת האחריות לבצע מראש סידורים מתאימים, על חשבונו, לאספקת מים עצמית (אגירה וכו') ולאספקת חשמל עצמית (גנרטור וכו') למקרים אלה.
לא תוכר דרישה להארכת משך הביצוע עקב הפסקות ו/או ניתוק מים וחשמל.

00.03 תאום עם הגורמים

הקבלן מתחייב לבצע את העבודה בתאום עם מנהל מחלקת חשמל / מנהל אגף שפ"ע או מי מטעמם בעיריית נשר , מחלקת אחזקה. הקבלן יהיה בקשר רצוף עם נציג העירייה שיוסמך לכך , ויעדכן אותן בכל הקשור להסכם זה .
הקבלן מתחייב לקיים מוקד מאויש (לא משיבון) עם טלפון תקין לקבלת קריאות והודעות טלפוניות . המוקד יהיה מאויש בימים א' עד ה' בשעות 8.00 עד 17.00. המוקד יהיה בקשר עם כל עובדי הקבלן ומעודכן לגבי כל העבודות המבוצעות במסגרת הסכם זה .
כל אחד מעובדי הקבלן יצויד בטלפון נייד אשר יאפשר להם קבלת הודעות ממוקד הקבלן ומנציג העירייה . הטלפונים הניידים יהיו רכוש הקבלן כולל אפליקציית שו"ב .
כמו כן , הקבלן יחזיק במוקד , מכשיר פקסימיליה תקין לקבלת הודעות והזמנות עבודה .

00.04 מניעת הפרעות

הקבלן מתחייב לבצע את עבודתו תוך התחשבות מקסימלית בצרכי העבודה הסדירה המתנהלת באתרים, הפעילות והחיים הסדירים המתנהלים במקום ויעשה כמיטב יכולתו למנוע תקלות והפרעות מכל סוג.

חתימה וחותמת המציע: _____

מכרז פומבי מס' 23/23
לאחזקה מקיפה לרבות חלקים למזגנים
מפוצלים ומיני מרכזיים

לצורך גישה למזגנים המותקנים בגובה , ישתמש הקבלן בסולם בטיחותי מתאים ולא ישתמש בריהוט החדר . הסולם יהיה רכוש הקבלן. (על הקבלן להציג לעירייה אישורים לעבודה בגובה, לא יותר לעובד הקבלן לעבוד בעירייה ללא האישורים המתאימים לכך)

00.05 אי ביצוע ע"י הקבלן

להסרת ספק מודגש בזה שהקבלן מסכים כי במידה והוא לא יבצע עבודה ו/או פעולה אשר עליו לבצע לפי הוראה כלשהי מהוראות החוזה, יהיה רשאי נציג העירייה לפי שיקול דעתו, גם לבצע את אותה עבודה או פעולה אשר לא בוצעה ע"י הקבלן כאמור, באמצעות אחרים ו/או באמצעות עובדיו ובמקרה זה יחויב הקבלן במלוא ההוצאות הכרוכות בביצוע אותה עבודה או פעולה. במידה והקבלן לא יעמוד בהתחייבויותיו לפי תנאי החוזה ביותר מ 5 מקרים שונים , הדבר ייראה כהפרת חוזה חמורה והמזמין יהיה זכאי באופן חד צדדי לבטל את החוזה עם הקבלן .

00.06 סילוק פסולת

הקבלן יסלק מאתר העבודה את כל הפסולת שתוצר תוך כדי ביצוע עבודתו אל אתר פסולת מותר, או אל מחסן העירייה עפ"י שיקול הפיקוח. בעבודה בה יש אפשרות של נזילות מים , ינקוט הקבלן בכל האמצעים למנוע הרטבה ובכלל זה , פריסת ברזנט או ניילון להגנה , איסוף מים בדלי וכד' .

מפרט מיוחד ואופני מדידה מיוחדים

פרק 15 - מתקני מיזוג אוויר

15.01 תאור העבודה - כללי

- א. במוסדות של עיריית נשר מותקנים מזגנים מפוצלים ומזגנים מטיפוס מיני מרכזי מדגמים שונים בהיקף רב .
מכרז/הסכם זה עוסק בהיענות לקריאות שרות ותיקוני תקלות לכל המזגנים ברמת אחזקה מקיפה (TOTAL RISK)
עבודת הקבלן תכלול ביצוע כל התיקונים כולל אספקה של כל חלקי החילוף הדרושים והנדרשים להשלמת עבודה תקינה לכל סוגי המזגנים.
מרגע חתימת חוזה עם הקבלן , הוא יהיה אחראי לתפקוד תקין ולשלמותן של כל היחידות שבאחריותו.
ב. האחזקה תבוצע ע"י הקבלן לפי מיטב השיטות המקצועיות הקיימות ולפי המפורט להלן :
- (1) דרישות המפרט.
 - (2) הוראות נציג העירייה הנוספות.
 - (3) המלצות היצרן לגבי ציוד ומערכות שאין לגביהם הוראות ספציפיות במפרט זה.
- **בכל מקרה של סתירה או אי התאמה בין דרישות אלה, יודיע הקבלן למפקח והוראות המפקח תהיינה הקובעות.**
- **בכל מקרה שלדעת הקבלן רצוי לבצע שינוי או תוספת כלשהי במתקן לצורך אחזקתו או הפעלתו התקינה עליו לקבל על כך אישור מראש מהמפקח או מנציג העירייה שהוסמך לכך.**
- (4) קבלן אשר יזכה במכרז יערוך מיפוי חד ערכי בין יח' העיבוי לבין יח' המאייד כולל מספור רץ בכל העיר, במסגרת המיפוי יסומנו המזגנים שנמצאים באחריות היצרן כולל ציון תאריך, שם המוסד, היקף המזגנים לאותו מוסד, דגם, תפוקה וגמר אחריות יצרן למזגנים חדשים.
על הקבלן לקחת את עניין המיפוי בעת הגשת הצעת המחיר. יודגש כי הקבלן לא יקבל תמורה כספית בגין עריכת המיפוי.
- (5) על הקבלן לערוך נוהל קריאה בעת תקלה כולל תהליך עבודה מלא מקבלת הקריאה ועד לתשלום, לרבות החתמה על טופס מוסכם

חתימה וחותמת המציע: _____

מכרז פומבי מס' 23/23
לאחזקה מקיפה לרבות חלקים למזגנים
מפוצלים ומיני מרכזיים

לשירות ואחזקה ע"י מנהל המוסד עם העתק למנהל המוסד ולמח' האחזקה בעירייה בצורה מוסדרת כל סוף חודש.
את העתקים החתומים יש לצרף לחשבון החודשי המוגש לעירייה.

אחזקה למזגנים

ג.

האחזקה תבטיח את פעולתו התקינה של המזגן בהתאם לייעודו, את אורך חייו הממושך ואת בטיחותו המלאה לנפש ולרכוש ויכלול:

- (1) תיקון תקלות - יבוצע עם איתור התקלה ע"י הקבלן במהלך סיוריו או לפי קריאה מיוחדת לצורך ביצוע תיקונים.
- (2) תיקוני בטיחות - יבוצעו באופן שתובטח בכל עת בטיחות אוכלוסיית המתקנים מפני תאונות חשמל ומפגעים בטיחותיים אחרים. תינתן עדיפות ראשונה ומיידית להסרת כל מפגע בטיחותי.
- (3) כל הנ"ל כולל:

- (א) עריכת בדיקות, ביקורות, סידורי השגחה, מעקב ופיקוח, לרבות איתור תקלות ומקורן.
- (ב) ביצוע כל התיקונים והטיפולים לרבות סילוק תקלות ומקורן, אשר יהיו דרושים או רצויים או מועילים ומבלי לפגוע בכלליות האמור, גם שיפוצים, ליפוי מנועים, פרוקים, הרכבות, החלפות תיקונים זמניים, בדיקות והובלות כדרוש, כולל חציבות בקיר באם נדרש לרבות תיקון הקיר והחזרתו למצב התחלתי.

ג) בנוסף השירות צריך לכלול לפרטי פרטים כדלהלן:

- * תיקון כל תקלה במזגן. (הבאתו לכושר "0")
- * בדיקת וחיזוק תושבות ליח"י עיבוי בתלייה כולל חיזוק מוטות ההברגה כנדרש.
- * החלפת מדחסים.
- * החלפת מנועי אוורור ומפוחים במאייד ובמעבה.
- * החלפת חלקים חשמליים לרבות כרטיסי פיקוד ושלטים לפי הנחיית המפקח.
- * תיקון מערכות החשמל והחלפתן במידת הצורך והנוק.
- * תיקון \ החלפת מערכת הפיקוד.
- * תיקון \ החלפת מערכת הניקוז.
- * השלמת פנלים לקופסת חשמל ביח"י העיבוי ובמאיידים.

חתימה וחותמת המציע:

מכרז פומבי מס' 23/23

לאחזקה מקיפה לרבות חלקים למזגנים
מפוצלים ומיני מרכזיים

- * חיזוק מהדקי החשמל בלוח החשמל הן בצד המעבה והן בצד המאייד.
- * השלמות ותיקונים שיורה המפקח או נציג העירייה לקבלת מתקן עובד בשלמותו.
- * השלמת סרט PVC לבן בשתי שכבות לצנרת גז מחוץ למבנה לרבות השלמת בידודים עד לברזי השירות לכל יח' מיזוג האוויר בכל מתחמי העירייה.
- (העבודה תבוצע מייד עם תחילת העבודה לחוזה החדש)
- * חציבות בקיר לטיפול ותיקון ניקוזים, והחזרת הקיר למצב התחלתי.

15.03 מועדי ביצוע האחזקה

- א. בדיקת מזגן תעשה תוך 24 שעות ממועד מסירת הודעת התקלה .
- ב. תיקון מזגן בשטח, יבוצע תוך 24 שעות מהודעת התקלה .
- ג. בכל מקרה שהתיקון יוגדר בכתב מפורשות ע"י נציג העירייה שהוסמך לכך כתיקון דחוף , הקבלן יבדוק המזגן תוך 4 שעות ממועד מסירת ההודעה וימשיך בתיקון ברציפות ללא הפסקה עד גמר התיקון . תיקון דחוף יסתיים ביום מסירת הודעת התיקון ללא תלות בסוג התקלה . בגין קריאה דחופה , לא יקבל הקבלן תוספת מחיר .

15.04 בית מלאכה

- הקבלן מתחייב כי יהיה ברשותו , בית מלאכה עם כל הציוד הדרוש לביצוע כל התיקונים שיידרשו , כולל אחזקת מלאי של חלקי חילוף .

15.05 נוהלי עבודה ורישומים

- א. קבלת התיקונים
 - הטיפול יבוצע תוך מילוי טופס דו"ח שרות \ תיקון ע"י עובדי הקבלן.
 - הטופס ייחתם ע"י נציג המוסד בו מורכב המזגן לרבות ציון מס"ד, דגם המזגן ותפוקת הקירור אשר מאשר בחתימתו את ביצוע התיקון ע"י הקבלן . עם גמר הטיפול יודיע הקבלן על כך למפקח ובסיוורם משותפים ייבדק טיב הביצוע.
- ב. קריאת שירות תתקבל מהמוקד העירוני או מכל מקום או מוסד אשר בתחום העירייה, כולל ממנהל מחלקת חשמל.

ג. אובדן או נזק (וונדליזם)

- בכל מקרה שציוד, חלק, אביזר, או חומר נגנב, פורק, או קורוזה בבית מבנה השלט, חסר או ניזוק ע"י צד שלישי, (כולל ונדליזם לשלטים). הקבלן יבצע כל תיקון או החלפת הקיים עד לקבלת מע' עובדת ומושלמת ללא הסתייגות (החלפה בחדש)
- וונדליזם עד 1,000 ש"ח יהיה על חשבון הקבלן ליח"י אחת, ומעל 1,000 ש"ח נזק אשר יוגדר ויאושר ע"י המפקח או נציג מטעם מחלקת החשמל, ישולם ההפרש היחסי בלבד לקבלן לרבות תוספת מע"מ כחוק.
- סה"כ מקרה הוונדליזם לא יעלה על אחוז אחד מכלל כמות המזגנים במתחם העירייה, ועל הקבלן לקחת זאת במחיריו בתמחור החוזה הנ"ל.

ד. סיורי ביקורת

- סיורי ביקורת על טיב השרות של הקבלן יאורגנו מעת לעת ע"י המפקח, או נציג העירייה או כל מי שהוסמך על ידם. חובת ההשתתפות בסיורים אלה תחול על הקבלן או מנהל העבודה שייצגו כאשר ההוצאות יכללו במחירי האחזקה, הסיורים יתבצעו ברכב הקבלן.
- מוסכם כי סיורי הביקורת הנ"ל יהיו סה"כ 10 ימים בשנה וזאת בנוסף לסיור הראשוני ולסיור הקבלה בגמר ההסכם (או עפ"י הנדרש ללא שום תלות).
- בסיורי הביקורת המפקח יכתוב דו"ח ובו פרוט הליקויים. על הקבלן לתקן ליקויים אלו תוך שבוע מיום שקיבל את הדו"ח. סיור ביקורת חוזרת לא יימנה במספר ימי הביקורת.

ד. לוח זמנים מפורט לטיפול

- לטיפול שנתי, יוגש ע"י הקבלן לאישור המפקח תוך 14 ימים מיום צו התחלת העבודה.
- הלוח יכלול את מועדי ביצוע האחזקה המונעת בכל מתקן ומתקן. הקבלן ישנה את לוח הזימון בהתאם להערות המפקח, בכל מקרה של שינוי בתקופות הביצוע יודיע הקבלן מראש למפקח ויבקש אישורו. להלן מועדי ביקורת תקופתית למזגנים הכוללת בדיקה, ניקוי מסנני אוויר והחלפה במידת הצורך במועדים הנ"ל:
- (*) ביקורת ראשונה, ניקוי \ החלפה מסננים בין התאריכים 01/8 – 31/8 (חודש אוגוסט)

(בשנת ההתקשרות הראשונה 2023 נוכח מועד תחילת ההתקשרות תאפשר העירייה לבצע את הביקורת הראשונה גם בחודש ספטמבר).

חתימה וחותמת המציע: _____

מכרז פומבי מס' 23/23
לאחזקה מקיפה לרבות חלקים למזגנים
מפוצלים ומיני מרכזיים

- (*) ביקורת שנייה, ניקוי \ החלפה מסננים בין התאריכים
 25/11 – 01/12 . (סוף נובמבר עד אמצע דצמבר)
- (*) ביקורת שלישית, ניקוי \ החלפה מסננים בין התאריכים
 23/02 – 01/03 . (סוף פברואר עד אמצע מרץ)
- (*) ביקורת רביעית, ניקוי \ החלפה מסננים בין התאריכים
 25/05 – 01/06 . (סוף מאי עד אמצע יוני)

- על הקבלן לספק לפחות 4 צוותים לניקיון המסננים בכל המזגנים שבמתחם העירייה, ללא קשר לצוות האחזקה אשר נמצא בשגרה היומית לתחזוקת המזגנים.

1. כוח אדם, רכב וקשר

הקבלן יקציב לצורך ביצוע ההסכם, צוות עבודה אחד ורכב הנדרש לביצוע העבודות. הצוות יכלול חשמלאי מוסמך ועובד נוסף בעל ידע בטיפול במערכות קירור. צוות העבודה יהיה מצויד בכל כלי העבודה הנדרשים לצורך ביצוע העבודות הנדרשות במכרז/הסכם זה. הטכנאי יצויד בטלפון סלולארי עם מערכת שו"ב עירוני של עיריית נשר. המכשיר יהיה צמוד לעובד בכל עת. הקבלן יגיש לאישור מקצועי של המפקח תוך שבוע ממסירת צו התחלת עבודה רשימה של לפחות ארבעה עובדים המסוגלים לבצע תיקוני תקלות במתקנים המפורטים בהסכם זה וכאשר שני העובדים הנוספים יהיו במאגר העירייה, יהיו שתי טכנאי קירור בעלי ניסיון של לפחות 5 שנים בתחום, ושתי עובדים לפחות יהיו בעלי רישיון חשמלאי ראשי או מוסמך. ארבעת העובדים יהיו בעלי ידע רחב בטיפול במערכות קירור ובעלי ניסיון של חמש שנים לפחות. (צוות אחד קבוע לעבודה בשגרה היומית לטובת העירייה וצוות שני גיבוי לכל מקרה)

2. קבלת המתקנים מהקבלן בגמר ההסכם

לקראת תום ההסכם יעשו סיורים בכל המתקנים המתוחזקים ע"י הקבלן במסגרת הסכם זה ובהם ישתתפו - המפקח, הקבלן ובמידת האפשר הקבלן שזכה או נציגו. בעת הסיורים יכתוב המפקח או נציג העירייה דו"ח עליו יחתמו כל המשתתפים בסיורים ובו פרוט כל הליקויים והעבודות הנדרשות לביצוע. על הקבלן יהיה לבצע את כל הנדרש בדו"ח הביקורת הנ"ל וזאת עד תום ההסכם עמו. אם לא ימלא הקבלן אחרי הוראות דו"ח הביקורת - כאמור לעיל, רשאית העירייה לבצע את העבודה האמורה ע"י קבלן אחר או בכל דרך אחרת.

חתימה וחותמת המציע: _____

מכרז פומבי מס' 23/23
 לאחזקה מקיפה לרבות חלקים למזגנים
 מפוצלים ומיני מרכזיים

במידה שההוצאות האמורות חלות על הקבלן, תהיה העירייה רשאית לגבות או לנכות את ההוצאות האמורות בתוספת 15% שיחשבו כהוצאות משרדיות מכל סכום שיגיע לקבלן בכל זמן שהוא וכן תהיה העירייה רשאית לגבותן מהקבלן בכל דרך אחרת.

אין השתתפות בסיורי הקבלה וביצוע הנאמר בדו"ח מעבר לתקופת ההסכם משמש עילה לקבלן לדרוש תוספת כספית לכשהיא.

במידה ובמתקן מסוים, ישנם ליקויים חמורים המונעים מסירתו לקבלן שזכה, ימשיך הקבלן היוצא לתחזק את המתקן על חשבונו וללא תשלום נוסף עד גמר תיקון הליקויים ומסירת המתקן לקבלן שזכה.

מיום כניסת הקבלן הזוכה, יחול עליו השלמות כל החוסרים הקיימים במערכות מיזוג האוויר הן בצד המעבה והן בצד המאייד, לרבות צנרות גז, חשמל, פיקוד וניקוז, והשלמת בידודים וסרט PVC לבן בשתי שכבות וכו'.

15.06 חלקים וחומרים

הקבלן יספק את כל החלקים והחומרים הדרושים לתיקון או התקנה, ומחירם יהיה כלול במחיר הכולל של האחזקה המקיפה השנתית.

כל החלקים יהיו חדשים ועומדים בתקנים ישראלים.

חלקים וחומרים שיסופקו לתיקונים יהיו זהים למקוריים מבחינת ייצור, דגם ומידות. מודגש כי מדחסים ומנועים שיסופקו יהיו חדשים ולא יתקבלו מדחסים ומנועים משופצים או מלופפים.

בכל מקרה שאין הקבלן יכול להשיג החלקים הדרושים במסגרת מועדי הביצוע הנדרשים או בגין סיבה כלשהי, יגיש הקבלן לאישור מנהל מחלקת חשמל או מי מטעמו חלקים שווי ערך המוצעים על ידו. עבודות ההתאמה במקרה זה, יבוצעו ע"י הקבלן ללא תוספת מחיר.

במקרה ויידרש אספקת חלקים או חומרים שלא הוגדרו בכתב הכמויות, הקבלן יספק את החלקים באישור המפקח בלבד. הקבלן יגיש, את רשימת החלקים לאישור המפקח, ורק לאחר אישורו ובדיקתו יוכל הקבלן לספק את הציוד לאתר.

במקרים יוצאים מהכלל תעשה הפעולה טלפונית, אשר תגובה מיידית באישור בכתב. לפני ביצוע החלפת החלקים יודיע הקבלן לנציג העירייה או לנציגו על ביצוע ההחלפה.

בגמר ההחלפה ימלא הקבלן טופס "דו"ח יומי לתיקונים" ויחתים בו את נציג העירייה ממשרד מחלקת החשמל, או את נציגו.

לא יתקבל כל חשבון של הקבלן שלא מוצמד אליו טופס חתום כזה.

בכל מקרה שהמפקח ימצא לנכון כי ניתן היה לתקן את החלק במקום להחליפו בחדש, הוא יהיה רשאי לדרוש את תיקונו והרכבתו במקום החדש,

החלק החדש יישאר ברשות הקבלן. הקבלן לא יהיה זכאי לתשלום עבור כל הוצאה בגין ההחלפה או רכישת החלק החדש.
אחריות למדחס ולמנוע החשמלי - הקבלן יהיה אחראי לטיב המדחס ו/או מנוע חשמלי שסופק על ידו למשך שנה אחת מיום אישור התקנתו והפעלתו ע"י המפקח.
במקרה וחלקים הוחלפו – החלקים המוחלפים יימסרו למחסן העירייה, או לאב הבית.

א. קריאה רגילה :

- כל קריאה לקבלן לתיקון תקלה במזגנים מכל סוג ודגם תגיע באמצעות טלפון הכולל את אפליקציית שו"ב של עירונית, או פקס או בדואר אלקטרוני, שיתקבל עד השעה 11:00 בבוקר ויטופל עוד באותו היום במוסד או משרד בו נמצאת התקלה.
- כל קריאה כנ"ל שתגיע מעבר לשעה הנ"ל, תטופל בתוך 24 שעות מקבלת הקריאה ע"י הקבלן.

ב. קריאה דחופה :

- כל קריאה ממנהל מחלקת חשמל / מנהל אגף שפ"ע או מי מטעמו, על הקבלן לטפל במזגן או מזגנים במוסד או במשרד כלשהו ברחבי העיר נשר. במסגרת קריאה דחופה, יטופל הנושא תוך 3 שעות מקבלת הקריאה בטלפון או בפקס או בדואר אלקטרוני או בכל צורת קשר אחרת, הכולל אפליקציית שו"ב.
- הקבלן יוודא כי לאחר סיום התיקון \ תקלות בקריאה המוגדרת כקריאה דחופה תאושר ביומן העבודה ע"י מנהל מחלקת חשמל או מי מטעמו כולל סגירה במוקד.
- סגירה במוקד תהיה בתוך 24 שעות מסיום הטיפול.
- **אי התייצבות הקבלן לתיקון תקלה דחופה עד שעה לאחר 3 שעות המתנה לקריאה דחופה ייקנס הקבלן בסך של 2,500 ש"ח .**
- **אי התייצבות של הקבלן לתיקון עפ"י קריאה דחופה של יותר מ-5 שעות המתנה ייקנס הקבלן בסך של 3,500 ש"ח.**

- עדיפות לתיקוני תקלות במסגרת חוזה העירייה יהיו כדלהלן :
- חדרי תקשורת ושרתי מצלמות – עד 3 שעות מקריאת התקלה.
- בתי ספר , גני ילדים ורוב תכליתי למינם – עד 3 שעות מקריאת התקלה.
- משרדי העירייה – עד 4 שעות מקריאת התקלה.

ג. קנסות :

- האמור בסעיף זה, מחייב ללא קשר עם קנסות אחרים, כמפורט בתנאי המכרז ובלבד שלא יהיו כפילויות במקרה שכזה, הסכום הגבוה ביותר של הקנס יגבר.
- אי התייצבות לתיקון תקלה לקריאה שהתקבלה, כמפורט בסעיף א' 1 לעיל לאחר השעה 11:00 בבוקר ייקנס הקבלן בסך של 2,500 ש"ח.
- אי התייצבות לתיקון תקלה לקריאה שהתקבלה כמפורט בסעיף א' לעיל משעתיים לאחר הקריאה ועד 3 שעות ומעלה ייקנס הקבלן בסך של 2,500 ש"ח.
- אי התייצבות בכלל לקריאה רגילה ייקנס הקבלן בכל יום בסך של 3,500 ש"ח ליום.

מודגש בזאת כי העירייה תוכל לפעול לתיקון כל תקלה במזגן או מזגנים באמצעות שלה או באמצעות קבלן אחר לאחר שחלף לוח הזמנים לטיפול בתקלות כאמור לעיל. התמורה שתועבר לקבלן שטיפל בתקלה, תקווז מהיתרות המגיעות לקבלן מהשוטף החודשי או מכל עבודות אחרות שביצע הקבלן עבור העירייה וזאת בנוסף לקנסות כמפורט לעיל.

- ד. **במידה ויוכח כי הקבלן לא מעסיק צוות עובדים הבנוי מחשמלאי עוזר/ מוסמך וטכנאי מיזוג אוויר בעל וותק של 5 שנים לפחות, ייקנס הקבלן בסך של 2,500 ש"ח + מע"מ כחוק לכל יום עבודה.**

15.07 טיפולים

ביצוע טיפולים מונעים יהיה בנוסף לנ"ל ובהתאם להנחיה מפורשת של המפקח ושל מחלקת האחזקה של עיריית נשר.

להלן פירוט טיפולים מונעים חלקי למזגנים מפוצלים ומיני מרכזיים מכל סוג ודגם כדלהלן :

- א. בדיקת טמ' אוויר ביציאה ובכניסה למאייד . חישוב הפרש טמ' (צריך להיות כ - 12 מעלות) .
- ב. לוודא שסוללת המאייד אינה קופאת בקירור או סוללת המעבה אינה קופאת בחימום .
- ג. בדיקת ניקיון מגש הניקוז ובדיקת זרימת מים חופשית .
- ד. ניקוי מסנן אוויר , ניקוי כללי לכל חלקי היחידה (לפחות 4 פעמים בשנה) .
- ה. בדיקת אביזרי פיקוד , תרמוסטט , כפתורי הפעלה , מעבר מחימום לקירור .
- ו. בדיקת מגן השהיה למדחס .
- ז. בדיקת ניקיון סוללה מאייד ומעבה , יישור צלעות של סוללות .

חתימה וחותמת המציע: _____

מכרז פומבי מס' 23/23
לאחזקה מקיפה לרבות חלקים למזגנים
מפוצלים ומיני מרכזיים

- ח. בדיקת שלמות ובידוד תרמי של המכסים בגוף היחידה. (הן במעבה והן במאייד – במידה וחסר ישלים הקבלן זאת במייד כל חלק חסר)
- ט. בדיקת מספור היחידה והשלמה במידת הצורך .
- י. הידוק חיבורי חשמל , תקינות קבלים , ורציפות הארקה
- יא. ניקיון של פנים היחידות כולל שטיפה בלחץ של הסוללות - יבוצע פעמיים בשנה עליו יוחלט התאריך באמצעות המפקח ונציג העירייה (מאייד + מעבה בלחץ אוויר ובלחץ קיטור)
- יב. הקבלן ייקח בחשבון כי חלק מהמזגנים פועלים עם גז ירוק או גז ישן ולא ישולם על כך שום תוספת כספית.
- יג. תיקוני צבע .
- יד. השלמת מכסים פגומים לקופסת החשמל הן בצד המעבה והן בצד המאייד.
- טו. השלמת רשתות הגנה למנועי יח' העיבוי.
- טז. השלמת שלטים (פיקודים) למזגנים מכל סוג ודגם זהים ותואמים ליצרן.
- יז. שטיפת יח' העיבוי בחומר כימי כולל סוללת העיבוי לפחות פעם אחת בשנה, כולל סירוק ויישור הסוללה.
- יח. החלפת שלטים ופיקודים מאותו דגם ומאותו ספק / יצרן. לא יתקבלו שלטים אוניברסליים.
- יט. בדיקת לחצי עבודה במדחסים והשלמת גז עפ"י הנדרש.
- כ. השלמת בידודים קרועים לצנרת גז כולל סרט PVC לבן בשתי שכבות הן בצד המעבה והן בצד המאייד.
- כא. השלמת תעלות פח עם מכסה מתברג לצנרות גז בתוך המבנה ומחוץ למבנה.
- כב. חציבות בקיר בלוקים / בטון לתיקון ניקוזים והחזרת הקיר למצב ההתחלתי.

15.08 רישומים :

בכל מקרה בו יינתן שרות של טיפול מונע או תיקון , ימלא הקבלן טופס רישום ובו : פרטי המזגן , מיקום , מהות הטיפול או התיקון , שמות העובדים , זמני העבודה במקום . הטופס ייחתם ע"י מנהל המוסד בו מורכב המזגן או ע"י ממונה מטעמו . עותק אחד של טופס השרות יועבר לנציג העירייה למחלקת החשמל של העירייה, ועותק שני יצורף לחשבון הקבלן + אפליקציית שוי"ב של העירייה.

אספקת טפסים יהיו ע"י הקבלן ועל חשבונו. בנוסף לנ"ל על קבלן מיזוג האוויר למפות , למספר ולשלט את כל יח' מיזוג האוויר שבתחום העירייה ולהכין תיק מסודר על שייכות כל יח' ויח' לתחום המוסד בו הוא נמצא כולל תפוקות קירור, דגם היחידה וייצרן המזגן , לרבות שנת ייצור.

15.09 צנרת למזגנים מפוצלים :

צנרת ליחידות מזגן מפוצל מחברת תיעשה מנחושת רכה מחוברת בהלחמות כסף. קוטרי הצנרת בהתאם להנחיות ייצרן היחידות, לפי גודל היחידה. **הצנרת תבודד בארמפלקס בעובי 12 מ"מ**, עם ליפוף סרט PVC דביק. קטעי צנרת גלויים לעין יכוסו בנוסף בתעלת פח לבן במידות 6*12 ס"מ עם מכסה מתברג. קטעי הצינורות, סוג כבל חשמל וכבל הפיקוד- יתאימו להוראות ייצרן המזגנים. עובי הדופן יתאים ליחידות עם גז קירור R410 A. האלקטרודות להלחמה יכילו לפחות 20% כסף. כיפופי צנרת יעשו אך ורק במכונה. צינור שיכופף ידנית ויקבל הצרה יפורק ויוחלף.

הצנרת תוגן ע"י יציקת בטון מפני פגיעות במהלך העבודה. צנרת שתינוק או תמעך תוחלף מיד וכולל ההוצאות הנלוות כולל פירוק והתקנה מחדש של הצנרת, מתחת לטיח, מעל הטיח, מתחת הריצוף, האיטום וכו' יהיו על חשבון הקבלן. כבל חשמל ופיקוד יתאים להוראות והנחיות היצרן. צינור הניקוז יחובר לסיפון חי למניעת חדירת ריחות ונקודת הניקוז תהיה לפחות בקוטר " 3/4 . המזגנים יופעלו מפנל הפעלה חוטי מורכב על הקיר או שלט רחוק לפי בחירת המזמין.

המזגנים יחזרו למצבם הקודם לאחר הפסקת חשמל או הפעלה ע"י שרון שבת .

15.10 צביעה וגמר שטח :

א. כל חלקי קונסטרוקציה, תמיכות, וכד' יהיו מפרופילי פלדה סטנדרטיים מגולוונים.

בנוסף, הפרופילים יהיו צבועים בשכבת ווש פריימר ושתי שכבות צבע עליון לקונסטרוקציות. בשתי שכבות צבע כרומט אבץ בעובי 50 מיקרון, ושתי שכבות צבע עליון בעובי 50 מיקרון.

ב. תעלות גלויות מפח מגולוון, כיסויי צנרת מפח מגולוון וכד' יצבעו לאחר ניקוי בממיס שומנים, בשכבת ווש פריימר, שיכבה אחת צבע יסוד צינכרומט HB-13 או שווה ערך בעובי 40 מיקרון, ושכבת צבע עליון לקונסטרוקציות בעובי 25 מיקרון.

ג. כל הברגים, מוטות מתוברגים, דסקיות וכו' יהיו מצופים קדמיום בעובי 12.5 מיקרון.

15.11 עבודות חשמל ופיקוד :

א. כל העבודות יבוצעו בהתאם לדרישות המפרט הכללי של משהב"ט פרק 08 וכן לפי התקנים הישראליים, ולכל דרישות חברת החשמל.

חתימה וחותמת המציע: _____

מכרז פומבי מס' 23/23
לאחזקה מקיפה לרבות חלקים למזגנים
מפוצלים ומיני מרכזיים

- ב. בגמר המתקן, יבצע הקבלן בדיקה של בודק חשמל מוסמך, על חשבונו ועליו לתקן את כל הערותיו אם תהיינה. לא ישולם בנפרד עבור בדיקה זו, על הקבלן לקחת זאת בחשבון במחיריו האחרים.
- ג. קווי פיקוד, לתרמוסטטים ולפנלי הפעלה יבוצעו בתוך צינורות PVC או תעלות PVC.
- ד. לוחות החשמל יתאימו לתקן אירופאי הן מבחינת מתח ותדר, והן יכללו מאמתיים (לא נתיכים), וכל שאר דרישות התקן.
- ה. כל ציוד המתקן יורק לפס השוואת פוטנציאלים בבניין. הארקת תעלות מיזוג אוויר – יבוצע באמצעות מוליך בחתך לפחות 10 מ"מ. מחיר הארקה – כלול במחירי הקבלן ולא יימדד בנפרד.

15.14 הפעלה

הקבלן יפעיל את המתקן בשלמותו לתקופה של שבועיים רצופים. בזמן זה ייעשה כל הבדיקות והויסותים הדרושים. רק בתנאי שלא נתגלו משך פרק זמן הנ"ל תקלות, תיראה ההרצה של המתקן כמוצלחת וניתן יהיה למסור את המתקן. הקבלן מתחייב לבצע בדיקות הפעלה עם היועץ הן בגמר המיתקן והן בשתי פעמים נוספות כפי שיקבע בתקופת הקיץ ובתקופת החורף בתוך שנת הבדק הראשונה.

15.15 דפי טיפולים

- (1) הטפסים מפרטים את עבודות האחזקה המונעת למזגנים בשלמותם וימולא ע"י הקבלן בעת ביצוע הטיפולים השוטפים.
- (2) בכל מקום שרשום "בדיקה" הכוונה לבדיקה ותיקון במידת הצורך.
- (3) אין בעבודות האחזקה המפורטות בטפסים שלהלן לפטור את הקבלן מלבצע את כל פעולות האחזקה כפי שמוגדר באופן כללי בסעיף 15.01, שבמסמך ג'2 וכפי שנדרשות ע"י יצרני הציוד.
- (4) בגמר כל טיפול יחתים הקבלן את אחראי או הנציג המוסמך מטעם העירייה ממחלקת חשמל ומיזוג אוויר.
- (5) הטופס המלא והחתום יצורף ע"י הקבלן לחשבונותיו.
- (6) אספקת הטפסים ע"י הקבלן.

| | | דף טיפולים | | | | |
|---|------------------|-----------------------|--|--------------------------------------|------------------|----|
| | | לוח חשמל | | מס' : _____ | | |
| ה ע ר ר ה מ פ פ ר | ב ו צ ע | ת ו ר ו ת | ממוקם ב- | ב צ ו ע ב מ צ ב | מ ס פ ר | |
| | | | משרת את | | | |
| | | | מקצועות מבצעים - חשמלאי | | | |
| | | | הוראות לביצוע | | | |
| | | | בדיקת פעולת כל נורות הסימון וההתראה | פ | ש | 1 |
| | | | הקשב לרעשים חריגים | פ | ש | 2 |
| | | | מדוד ורשום זרמי פעולה של מנועים. | פ | ח | 3 |
| | | | חזק והשלם חוסרים בלוח. | פ | ח | 4 |
| | | | בדיקה וכיול מדי זרם ומתח, רשום זרם ומתח בכל פאזה. | פ | ת | 5 |
| | | | בדוק פעולת מפסקים, מתגים ולחצנים. | פ | ת | 6 |
| | | | חיזוק תפסים לראשי כבלים נכנסים ויוצאים | ס | מ | 7 |
| | | | נתיכים שלמים ומתאימים/בסיסי מבטיחים שלמים. | ס | מ | 8 |
| | | | בדוק מגעי המפסק הראשי ומפסיקים נקיים שלמים. וודא שאין פיח. | ס | נ | 9 |
| | | | הידוק ברגיי מגעים חיבורים ומהדקים - בכל לוח. | ס | נ | 10 |
| | | | נקה מגעים באמצעות חנקן יבש (דחוס). | ס | נ | 11 |
| | | | נקה באופן סופי בשואב אבק תעשייתי. | ס | נ | 12 |
| | | | בדיקת ממסרים ממסרי זמן ויחידות פיקוד. | ס | נ | 13 |
| | | | בדוק פעולת מנגנוני המפסקים הראשיים. | ס | נ | 14 |
| | | | תאריך : | הערות : | | |
| | | | שם המבצע : | | | |
| | | | אישור המפקח : | | | |
| | | | ראה המשך מעבר לדף | | | |

י-יומי, ש-שבועי, ח-חודשי, ד-דו חודשי, ת-תלת חודשי, ע-עונתי, מ-חצי שנתי, נ-שנתי.
הביצוע כשהציווד במצב: ס-סטטי, פ-פעולה.

חתימה וחותמת המציע: _____

מכרז פומבי מס' 23/23
לאחזקה מקיפה לרבות חלקים למזגנים
מפוצלים ומיני מרכזיים

| | | | דף טיפולים | | | | | |
|---|------------------|----------------------------|---|--|--|------------------|------------------|------------------|
| | | | לוח חשמל (המשך) | | | | | |
| | | | מס' : _____ | | | | | |
| ה ע ר ר ה מ פ פ ר | ב ו צ ע | ת ד י ר ו ת | ממוקם ב- | | | ב ו צ ע | ב ו צ ע | ב ו צ ע |
| | | | משרת את | | | | | |
| | | | מקצועות מבצעים - חשמלאי | | | | | |
| | | | הוראות לביצוע | | | | | |
| | | | ריסוס נקודות המגע החשמליות בלקטרוסול. | | | ס | נ | 15 |
| | | | הפעלה ללא ציוד של כל מעגלי הפיקוד ובדיקת פעולה נכונה של כל הפונקציות. | | | ס | נ | 16 |
| | | | בדיקת הארקת הלוח, גוף, מכסים. | | | ס | נ | 17 |
| | | | בדוק שלמות תוכניות הלוח. | | | ס | נ | 18 |
| | | | ניקוי חיבורי, תיקוני צבע, שימון צירים. | | | ס | נ | 19 |
| | | | בדוק איזון הפאזות ושפר לפי הצורך. | | | פ | נ | 20 |
| | | | בדוק פעולת קבלים. | | | פ | נ | 21 |
| | | | בדוק חס הלוח, כבלים, מחברים ומפסקים באמצעות ציוד מתאים (אינפרה אדום). | | | פ | נ | 22 |
| | | | | | | | | |
| | | | | | | | | |
| | | | | | | | | |
| | | | | | | | | |
| | | | | | | | | |
| | | | | | | | | |
| | | | | | | | | |
| | | | | | | | | |
| | | | | | | | | |
| | | | | | | | | |
| | | | תאריך : | | | הערות : | | |
| | | | שם המבצע : | | | | | |
| | | | אישור המפקח : | | | | | |
| | | | ראה המשך מעבר לדף | | | | | |

י-יומי, ש-שבועי, ח-חודשי, ד-דו חודשי, ת-תלת חודשי, ע-עונתי, מ-חצי שנתי, נ-שנתי.
הביצוע כשהציוד במצב: ס-סטטי, פ-פעולה.

חתימה וחותמת המציע: _____

מכרז פומבי מס' 23/23
לאחזקה מקיפה לרבות חלקים למזגנים
מפוצלים ומיני מרכזיים

| | | דף טיפולים | | | | | |
|--|------------------|------------------|---|-----------------------------|---|------------------|---|
| | | מס' : _____ | | יח' מ"א מטיפוס מיני מרכזי - | | | |
| ה ע ר ר ה מ פ ר פ ר | ב ו צ ע | ת ו ר ב | ממוקם ב- | ב | צ | | |
| | | | | | | משרת את - | ו |
| | | | | | | מקצועות מבצעים - | ע |
| | | | | | | הוראות לביצוע | ב |
| | | | בדוק קריאת מדי לחץ יניקה PSI____, דחיסה _____, | פ | ש | 1 | |
| | | | רשום טמפ' אויר חוזר _____°C, אספקה _____°C. | פ | ש | 2 | |
| | | | רשום זרמי עבודה במדחסים _____A, | פ | ש | 3 | |
| | | | בדוק והקשב לרעשים וזעזועים חריגים ביחידה, מפוח ומדחסים. | פ | ש | 4 | |
| | | | בדוק עין בקורת לחוסר גז. | פ | ש | 5 | |
| | | | | | | 6 | |
| | | | | | | 7 | |
| | | | | | | 8 | |
| | | | | | | 9 | |
| | | | בדוק מסנני אויר, נקה או החלף לפי הסוג ולפי הצורך. | ס | ת | 10 | |
| | | | סוך מסבי המפוח ומנועי המפוח. | ת | ת | 11 | |
| | | | בדוק תקינות מערכת ההפעלה והפיקוד, מפסק דגל, תרמוסטט וכו'. | פ | ת | 12 | |
| | | | | | | 13 | |
| | | | בדוק תקינות שסתום התפשטות, ברז חשמלי. | פ | ת | 14 | |
| | | | בדוק מעבר הפיקוד וההפעלה ממצב קיץ לחורף ולהיפך. | פ | מ | 15 | |
| | | | בדוק נזילות שמן וגז סביב אטם ציר המדחס וליד מחברים. | ס | מ | 16 | |
| | | | בדוק שאין מגע בין צינורות רועדים. | פ | מ | 17 | |
| | | | תאריך : | הערות : | | | |
| | | | שם המבצע : | | | | |
| | | | אישור המפקח : | | | | |
| | | | ראה המשך מעבר לדף | | | | |

י-יומי, ש-שבועי, ח-חודשי, ד-דו חודשי, ת-תלת חודשי, ע-עונתי, מ-חצי שנתי, נ-שנתי.
הביצוע כשהציוד במצב: ס-סטטי, פ-פעולה.

חתימה וחותמת המציע: _____

מכרז פומבי מס' 23/23
לאחזקה מקיפה לרבות חלקים למזגנים
מפוצלים ומיני מרכזיים

| | | דף טיפולים | | | |
|---|------------------|------------------|---|-----------------------------|---|
| | | מס' : _____ | | יח' מ"א מיני מרכזי - (המשך) | |
| ה ע ר ר ה מ ס פ ר | ת ו ק ו | ב ו צ ע | ממוקם ב- | ב | ת ד י ר ו ת ב צ ב |
| | | | משרת את - | ו | |
| | | | מקצועות מבצעים - | ע | |
| | | | הוראות לביצוע | ב | |
| | | | בדוק כושר יניקה כנגד לחץ ראש (במדחסים). | | 18 |
| | | | | | 19 |
| | | | | | 20 |
| | | | בדוק מערכת החשמל, הבקרה והפיקוד, חזק חיבורים ומהדקים. | נ | 21 |
| | | | בדוק בידוד המערכת החשמלית ומנועים כלפי הארקה. | נ | 22 |
| | | | בדוק מערכת הארקה, מנועים וגוף היחידה. | נ | 23 |
| | | | | נ | 24 |
| | | | בדוק חיבורים גמישים מהיחידה לתעלות. | נ | 25 |
| | | | בדוק תקינות בידוד היחידה ואיטום הפנלים. | נ | 26 |
| | | | שטוף במים ובחומר ניקוי את סלילי המאייד והמעבה. | נ | 27 |
| | | | בדוק ויסות אויר במפזרים ובין האזורים. | נ | 28 |
| | | | בדוק חיזוקי צנרת כבלים ומתלים בגוף היחידה. | נ | 29 |
| | | | | נ | 30 |
| | | | | נ | 31 |
| | | | בצע ניקיון יסודי של היחידה. | נ | 32 |
| | | | בצע תיקוני צבע. | נ | 33 |
| | | | תאריך : | הערות : | |
| | | | שם המבצע : | | |
| | | | אישור המפקח : | | |
| | | | | ראה המשך מעבר לדף | |

י-יומי, ש-שבועי, ח-חודשי, ד-דו חודשי, ת-תלת חודשי, ע-עונתי, מ-חצי שנתי, נ-שנתי.
הביצוע כשהציווד במצב: ס-סטטי, פ-פעולה.

חתימה וחותמת המציע: _____

מכרז פומבי מס' 23/23
לאחזקה מקיפה לרבות חלקים למזגנים
מפוצלים ומיני מרכזיים

| | | דף טיפולים | | | |
|--|------------------|------------------|--|-------------------|------------------|
| | | מס' : _____ | מדחס קירור | | |
| ה ע ר ר ה ה מ פ פ ר | ב ו צ ע | ב ו צ ע | ממוקם ב- | ב | מ ס פ ר |
| | | | משרת את | ת | |
| | | | מקצועות מבצעים - טכנאי מ.א. | ו | |
| | | | הוראות לביצוע | ר | |
| | | | | ב | |
| | | | | צ | |
| | | | | ע | |
| | | | | ב | |
| | | | | מ | |
| | | | | צ | |
| | | | | ב | |
| | | | | ש | 1 |
| | | | | ש | 2 |
| | | | | פ | 3 |
| | | | בדיקת רעשים ורעידות בהפעלה ובפעולה. | פ | 4 |
| | | | | פ | 5 |
| | | | בדוק ורשום לחץ יניקה PSI____, דחיסה PSI____. | פ | 6 |
| | | | רשום זרמי עבודה A____ A____ A____. | פ | 7 |
| | | | הנח יד על ראשי המדחס ובדוק הפרש טמפי. במידה והראש קר יחסית יש לבצע בדיקה מעמיקה. | פ | 8 |
| | | | בדוק נזילות גז ליד ראשי המדחס חיבורים וכו'. | | 9 |
| | | | גירוז המנוע (במקרה של מדחס פתוח). | ס | 10 |
| | | | | פ | 11 |
| | | | | פ | 12 |
| | | | בדיקת הגנות יניקה מפסיק PSI____ דחיסה PSI____. | פ | 13 |
| | | | | | |
| | | | | | |
| | | | תאריך : | הערות : | |
| | | | שם המבצע : | | |
| | | | אישור המפקח : | | |
| | | | | ראה המשך מעבר לדף | |

י-יומי, ש-שבועי, ח-חודשי, ד-דו חודשי, ת-תלת חודשי, ע-עונתי, מ-חצי שנתי, נ-שנתי.
הביצוע כשהציוד במצב: ס-סטטי, פ-פעולה.

חתימה וחותמת המציע: _____

מכרז פומבי מס' 23/23
לאחזקה מקיפה לרבות חלקים למזגנים
מפוצלים ומיני מרכזיים

| | | דף טיפולים | | | |
|--|------------------|---|---|------------|----|
| | | יחידת מיזוג אוויר מפוצל או מיני מרכזי | | מס': _____ | |
| ה ע ר ר ה מ פ ר פ ר | ב ו צ ע | ת ד י ר ו ב מ צ ב | ממוקם ב- | פ ש | 1 |
| | | | משרת את - | | |
| | | | מקצועות מבצעים - | | |
| | | | הוראות לביצוע | | |
| | | | בדיקה חזותית של היחידה, רעש, רעידות, נזילות, הזעה. | | |
| | | | | ס | 2 |
| | | | ניקוי/החלפה של מסנני אוויר. | ס | 3 |
| | | | | ס | 4 |
| | | | ניקוי בריכת הניקוז ויציאת הניקוז. | ס | 5 |
| | | | שימון צירי ברזים, דמפרים. | ס | 6 |
| | | | בדיקת פעולת המכשור והפיקוד מפסק דגל ברזי חשמליים פעולה חסכני אנרגיה ומדפים. | פ | 7 |
| | | | | פ | 8 |
| | | | ניקוי היחידה בשלמותה, גירוז מדפים ומוטות. | ס | 9 |
| | | | ניקוי סוללות מצידו החיצוני באמצעות מים וחומר ניקוי. | ס | 10 |
| | | | תיקוני צבע ותיקו חיבורים גמישים. | ס | 11 |
| | | | הידוק כל חיבורי החשמל ע"ג המנוע והמכשור החשמלי, בדיקת הארקה. | ס | 12 |
| | | | הידוק ברגים. | ס | 13 |
| | | | | | |
| | | | | | |
| | | | תאריך: | הערות: | |
| | | | שם המבצע: | | |
| | | | אישור המפקח: | | |
| | | | ראה המשך מעבר לדף | | |

י-יומי, ש-שבועי, ח-חודשי, ד-דו חודשי, ת-תלת חודשי, ע-עונתי, מ-חצי שנתי, נ-שנתי.
הביצוע כשהציוד במצב: ס-סטטי, פ-פעולה.

חתימה וחותמת המציע: _____

מכרז פומבי מס' 23/23
לאחזקה מקיפה לרבות חלקים למזגנים
מפוצלים ומיני מרכזיים

| | | דף טיפולים | | | | | |
|---|------------------|-------------|---|---|---------|-----------------------|----|
| | | מס' : _____ | | יחידת טיפול באוויר. | | | |
| ה ע ר ר ה מ ס פ ר | ב ו צ ע | ו ק ו | ע | ממוקם ב- | ב | ת מ ס פ ר | |
| | | | | משרת את - | ו | | |
| | | | | מקצועות מבצעים - | ע | | |
| | | | | הוראות לביצוע | ב | | |
| | | | | יחידה - ניקוי מגש הניקוז ובדיקת נזילת מים. | ס | ת | 1 |
| | | | | יחידה - פתיחת וסגירת ברזי היחידה טיפול לפי הצורך. | ס | ת | 2 |
| | | | | יחידה - החלפת מילוי של מסנן האוויר. | ס | ת | 3 |
| | | | | מכשור פיקוד - בדיקת הפסקה והפעלה בכל המהירויות ע"י המפסק. | פ | מ | 4 |
| | | | | מכשור פיקוד - בדיקת פעולת התרמוסטטים והברזים החשמליים. | פ | מ | 5 |
| | | | | יחידה - ניקוי מאבק של היחידה בשלמותה. | ס | מ | 6 |
| | | | | יחידה - בדוק והקשב לרעשים ורעידות. | ס | מ | 7 |
| | | | | חשמל - הידוק כל החיבורים החשמליים ובדיקת הארקה. | ס | מ | 8 |
| | | | | יחידה - ניקוי סוללות חיצוני במים וחומר ניקוי. | ס | נ | 9 |
| | | | | | ס | נ | 10 |
| | | | | | ס | נ | 11 |
| | | | | יחידה - ניקוי פנימי של הסוללות (1). | ס | נ | 12 |
| | | | | יחידה - בדוק והדק חיזוקי היחידה למקומה. | ס | נ | 13 |
| | | | | יחידה - בדוק טמפ' אויר ביציאה מהיחידה. | ס | נ | 14 |
| | | | | יחידה - בדוק גוף היחידה ואטום מגש הניקוז. תקן בזפת לפי הצורך. | ס | נ | 15 |
| | | | | תאריך : | הערות : | | |
| | | | | שם המבצע : | | | |
| | | | | אישור המפקח : | | | |
| | | | | ראה המשך מעבר לדף | | | |

י-יומי, ש-שבועי, ח-חודשי, ד-דו חודשי, ת-תלת חודשי, ע-עונתי, מ-חצי שנתי, נ-שנתי.
הביצוע כשהציוד במצב: ס-סטטי, פ-פעולה.

חתימה וחותמת המציע: _____

מכרז פומבי מס' 23/23
לאחזקה מקיפה לרבות חלקים למזגנים
מפוצלים ומיני מרכזיים

| | | דף טיפולים | | | | | |
|---|---------------------------------|-----------------------|------------------|---|---|---|----|
| | | מדחס קירור | | מס' : _____ | | | |
| ה ע ר ר ה מ פ פ ר | ב ו ע ב מ צ ב | ת ד ר ו ת | מ ס פ ר | ממוקם ב- | | | |
| | | | | משרת את | | | |
| | | | | מקצועות מבצעים - טכנאי מ.א. | | | |
| | | | | הוראות לביצוע | | | |
| | | | | בדיקת איטום הפנלים, בדיקת ברגיי סגירת הפנלים ובורגי החיזוק. | פ | ת | 1 |
| | | | | מצב ומתח הרצועות. | ס | ת | 2 |
| | | | | יש לבדוק רעשים ורעידות חריגים. | פ | ת | 3 |
| | | | | בדיקת התקנה בקו ישר של גלגלי הרצועות וחיזוקם לציר. | ס | מ | 4 |
| | | | | בדיקת חיזוקי הברגים של המנוע, המסבים, רשתות. | ס | מ | 5 |
| | | | | בדיקת מיסבי המנוע. | ס | מ | 6 |
| | | | | בדיקת מיסבי המפוח. | ס | מ | 7 |
| | | | | גירוז מסבים, במסבים חיצוניים - שטיפה והחלפת הגריז. | ס | מ | 8 |
| | | | | מריחת הציר בגריז. | ס | מ | 9 |
| | | | | שימון מיסבי הדמפרים לשמירת לחץ ראש. | ס | מ | 10 |
| | | | | בדיקת כוון כל להבי הדמפרים למצב פתוח - סגור. | ס | מ | 11 |
| | | | | ניקוי המעבה בשלמותו כנפי המפוחים, פתחי אוורור המנוע. | ס | מ | 12 |
| | | | | ניקוי חיצוני לסוללה לפי הצורך, ניקוי בלחץ עם חומר ממיס. | ס | מ | 13 |
| | | | | הסרת חלודה ותיקוני צבע. | ס | נ | 14 |
| | | | | בדיקת שילוט המעבה. | ס | נ | 15 |
| | | | | בדיקת פעולת מערכת שמירת לחץ ראש (מדפים, הפסקת מפוחים, הצפה) | פ | נ | 16 |
| | | | | זרם נומינלי A _____ מדוד A _____ A _____ כוון AOL. | פ | נ | 17 |
| | | הערות: | | תאריך: | | | |
| | | | | שם המבצע: | | | |
| | | | | אישור המפקח: | | | |
| | | | | ראה המשך מעבר לדף | | | |

י-יומי, ש-שבועי, ח-חודשי, ד-דו חודשי, ת-תלת חודשי, ע-עונתי, מ-חצי שנתי, נ-שנתי.
הביצוע כשהציוד במצב: ס-סטטי, פ-פעולה.

חתימה וחותמת המציע: _____

מכרז פומבי מס' 23/23
לאחזקה מקיפה לרבות חלקים למזגנים
מפוצלים ומיני מרכזיים

| | | דף טיפולים | | | | |
|---|------------------|------------------|--|-----------|------------------|----|
| | | מס' : _____ | | מפוח אויר | | |
| ה ע ר ר ה מ פ פ ר | ב ו צ ע | ת ו ר ב | ממוקם ב- | ב | מ ס פ ר | |
| | | | | צ | | |
| | | | | ו | | |
| | | | | ע | | |
| | | | משרת את - | ת | | |
| | | | מקצועות מבצעים - טכנאי קירור או מכונאי | ו | | |
| | | | הוראות לביצוע | ר | | |
| | | | | ב | | |
| | | | הקשב לראשים ולרעידות חריגים. | פ | ש | 1 |
| | | | הפעל המפוח והקשב לרעשים בזמן ההנעה. | פ | ח | 2 |
| | | | | ס | מ | 3 |
| | | | גרז מיסבי המפוח והמנוע לפי הצורך. | ס | מ | 4 |
| | | | נענע כנפי המפוח ובדוק חיזוק לציר. | ס | מ | 5 |
| | | | בדוק ורשום שרם עבודה A _____ השווה לנדרש. | פ | מ | 6 |
| | | | נקה באופן יסודי את מכלול המפוח. | ס | נ | 7 |
| | | | הדק בורגי החיזוק של המפוח. | ס | נ | 8 |
| | | | בדוק שלמות ואטום חיבורים גמישים לתעלות. | ס | נ | 9 |
| | | | בדוק פיקוד הפעלה מקרוב ומרחוק. | פ | נ | 10 |
| | | | הדק כל חיבורי החשמל במנוע ובמפסק. | ס | נ | 11 |
| | | | בדוק הארקת המנוע וגוף המפוח. | ס | נ | 12 |
| | | | גרז חלודה ובצע תיקוני צבע. | ס | נ | 13 |
| | | | רשום זרם פעולת מנוע A _____ השווה לנתונים. | פ | נ | 14 |
| | | | השלם שלט חסר. | פ | נ | 15 |
| תאריך : | | | הערות : | | | |
| שם המבצע : | | | | | | |
| אישור המפקח : | | | | | | |
| | | | ראה המשך מעבר לדף | | | |

י-יומי, ש-שבועי, ח-חודשי, ד-דו חודשי, ת-תלת חודשי, ע-עונתי, מ-חצי שנתי, נ-שנתי.
הביצוע כשהציוד במצב: ס-סטטי, פ-פעולה.

חתימה וחותמת המציע: _____

מכרז פומבי מס' 23/23
לאחזקה מקיפה לרבות חלקים למזגנים
מפוצלים ומיני מרכזיים

- א. הסעיפים הנ"ל מתייחסים לביצוע העבודה בשלמותה כולל כל החלקים והחומרים הנדרשים, וכל שעות העבודה הנדרשות, הובלות, נסיעות וכל הנדרש לביצוע התיקון כמפורט בצורה המושלמת והתקינה.
- ב. עם תחילת התקשרות תשולם לזוכה תמורה חודשית לפי כמות משוערת של 836 יחידות מזגנים וזאת למשך 90 ימים במהלכם ישלים הזוכה את מיפוי המזגנים, לאחר מכן ולמשך 9 חודשים נוספים תשלם העירייה לזוכה תמורה חודשית לפי כמות יחידות המזגנים שבמיפוי המזגנים האמור, למעט מזגנים שבתקופת אחריות יצרן. בתום השנה הראשונה, ומידי שנה, במידה ויוארך הסכם ההתקשרות לבקשת העירייה (תקופות האופציה) יעודכן המיפוי והתמורה תשולם לזוכה בהתאם לכמות המזגנים המעודכנת לה נדרשת תחזוקה.
- ג. במידה ובמהלך שנת התקשרות כמות יחידות המיזוג שנדרש לתחזק תגדל מעל ל – 25% מסך יחידות המיזוג שבתחילת השנה, תשולם לזוכה תמורה בהתאם לכמות יחידות המיזוג שגדלה, החל מהחודש העוקב ועד תום שנת ההתקשרות. (באחריות קבלן האחזקה לבצע תיעוד ומעקב, כולל רישום מדויק ומפורט של המזגנים החדשים).
- ד. החוזה הנ"ל מתייחס לאחזקה מקיפה (TOTAL RISK) וכולל בתוכו את כל פרטי הציוד המושלמים, לרבות הובלות, הרמות מנוף במידת הצורך, וכל האביזרים הדרושים לאחזקה מושלמת להפעלת המערכות בצורה תקינה, מושלמת ובטיחותית מעל לכל, למען הסר ספק.
- ה. בכל מקרה של סתירה או אי הסכמה או אי החלטה בנושא וונדליזם, או כל נושא מקצועי אחר, יודיע הקבלן למפקח בתיאום מול נציג מחלקת אחזקה והוראות המפקח תהיינה הקובעות.
- ו. כתב הכמויות המצורף לחוזה זה הינו כתב כמויות לביצוע שינויים ביחיי מיזוג אוויר הקיימים במתחם העירייה מכל סוג ודגם ואינן מחייבות את העירייה להשתמש בהם, בנוסף לכך הכמויות הנ"ל הן יהיו לתיעוד למחירים במקרים של וונדליזם, והכול יהיה לפי החלטת ושיקול המפקח או נציג מטעם מחלקת האחזקה של העירייה לשימוש במחירים ובכמויות הנ"ל.
- ז. צוות האחזקה מחויב להתקין בניידים של הקבלן הזוכה תוכנת שו"ב עירונית ולעבוד עפ"י פניות וסגירת פניות עם תמונות מאושרות.
- ח. הקבלן הזוכה מחויב לאיתוראן עם אישור ציפייה, לאישור עיריית נשר.

- ט. העובדים יהיו מחויבים להיות מצוידים בכל זמן העבודה במתחם העירייה באפוד זוהר בצבע כתום עם כיתוב – "בשירות עיריית נשר".
- י. שטיפת מאיידים וניקיון מאבק כולל שטיפת סוללת מאייד מכל סוג ודגם יבוצע לפחות פעמיים בשנה.

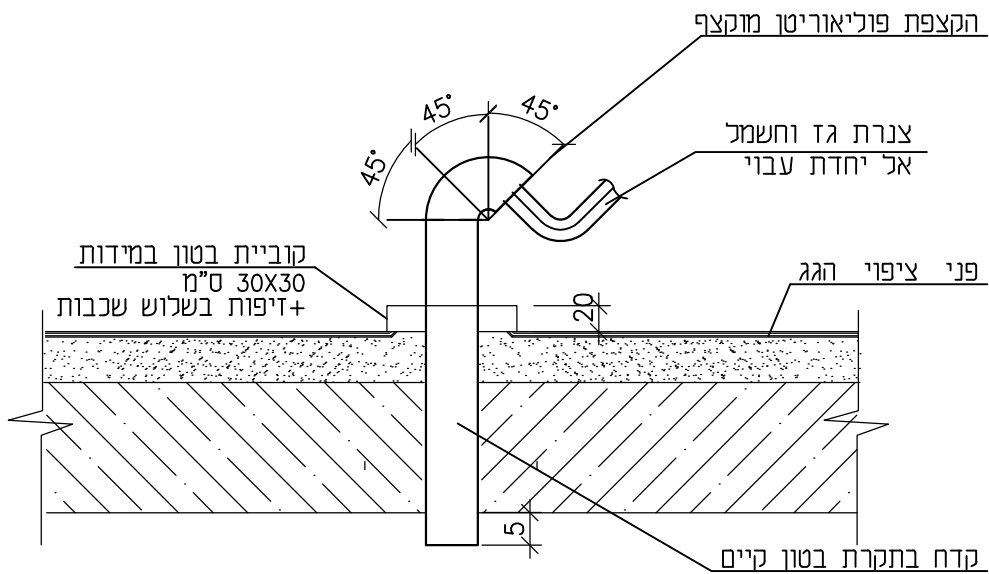

שרוויל לגג קיים למעבר צנרת

| | | | | |
|-------------------|-----------------------|---------|------------------------------|--|
| עיריית נשר | שם החקירה: | | | שומר פרדסי מיזוג איד ומזוד בזל 52 (קריית אריה) - פתח תקווה, קומה 1 עופר : 6230496 - 052 e-mail: lousofer@gmail.com |
| | קנ"מ | תאריך | תוכנו ע"י עופר פרדסי | |
| פרטים - 1 | גליון מס' | נכון ל: | שורטט ע"י ארן | שם הקובץ |
| | 10.04.23 | מהדורה | <input type="radio"/> לביצוע | <input type="radio"/> למכרז |
| | <input type="radio"/> | | <input type="radio"/> לעיון | |

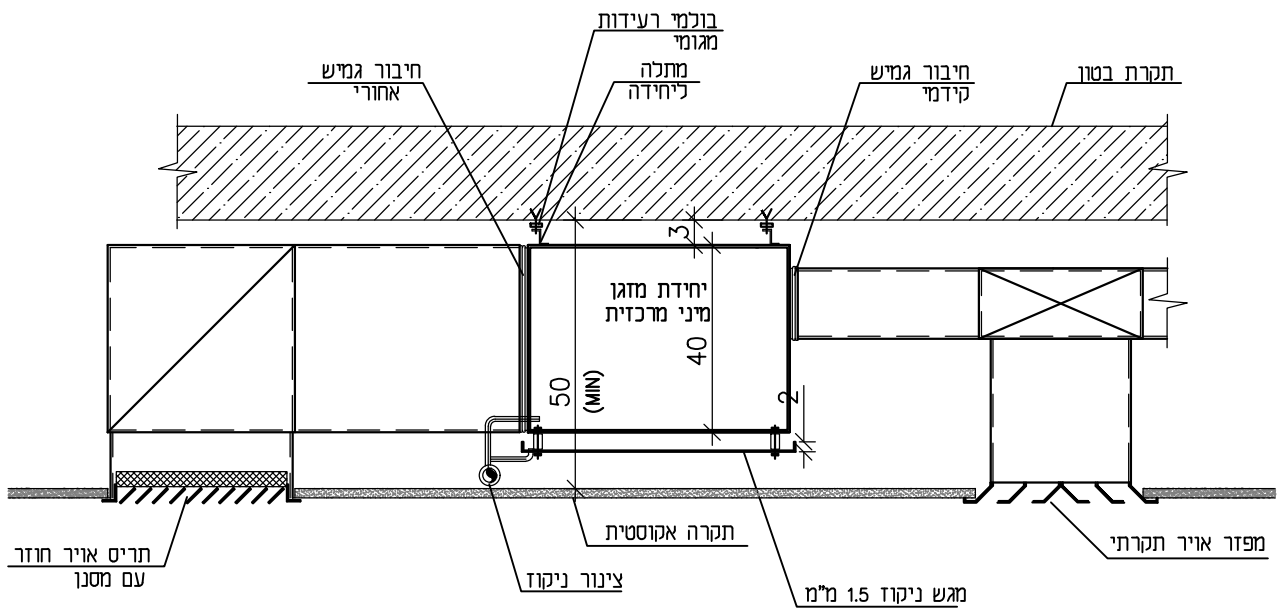

פרט אופייני
לתלית מזגן מיני מרכזי

שם הלוקוח: **עיריית נשר**

| | | |
|------------|----------|-----------|
| תוכנו ע"י | תאריך | קנ"מ |
| עופר פרדטי | נכון ל: | גליון מס' |
| שדרטט ע"י | 10.04.23 | |
| ארן | | |

עופר פרדטי
מזגן אויר ואודור
בזל 52 (קריית אריה) - פתח תקווה, קומה 1
עופר : 6230496 - 052
e-mail: lousofer@gmail.com

שם התוכנית: **פרטים - 2**

שם הקובץ:  מהדורה

| | | |
|-----------------------------|-----------------------------|------------------------------|
| <input type="radio"/> לעיון | <input type="radio"/> למכרז | <input type="radio"/> לביצוע |
|-----------------------------|-----------------------------|------------------------------|

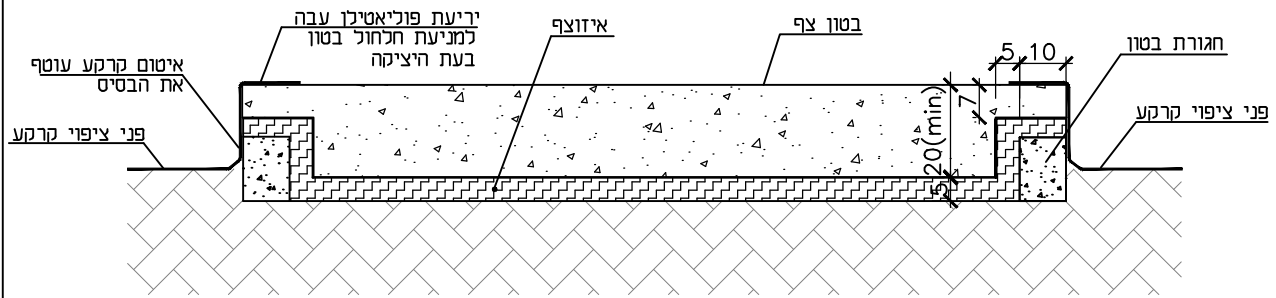

פרט בסיס בטון צף

| | |
|-----------|------------|
| שם החברה: | עיריית נשר |
|-----------|------------|

| | | |
|------------|----------|-----------|
| תוכנו ע"י | תאריך | קנ"מ |
| עופר פרדסי | נכון ל: | גליון מס' |
| שורטט ע"י | 10.04.23 | ארן |

| | | |
|---|--|--|
| עופר פרדסי | | |
| מיזוג מים ואוויר | | |
| בזל 52 (קריית אריה) - פתח תקווה, קומה 1 | | |
| עופר : 6230496 - 052 | | |
| e-mail: lousofer@gmail.com | | |

| | |
|-------------|---------|
| שם התוכנית: | פרטים 3 |
|-------------|---------|

| | |
|----------|--------|
| שם הקובץ | מהדורה |
| | ○ |

| | | |
|-----------------------------|-----------------------------|------------------------------|
| <input type="radio"/> לעיון | <input type="radio"/> למכרז | <input type="radio"/> לביצוע |
|-----------------------------|-----------------------------|------------------------------|

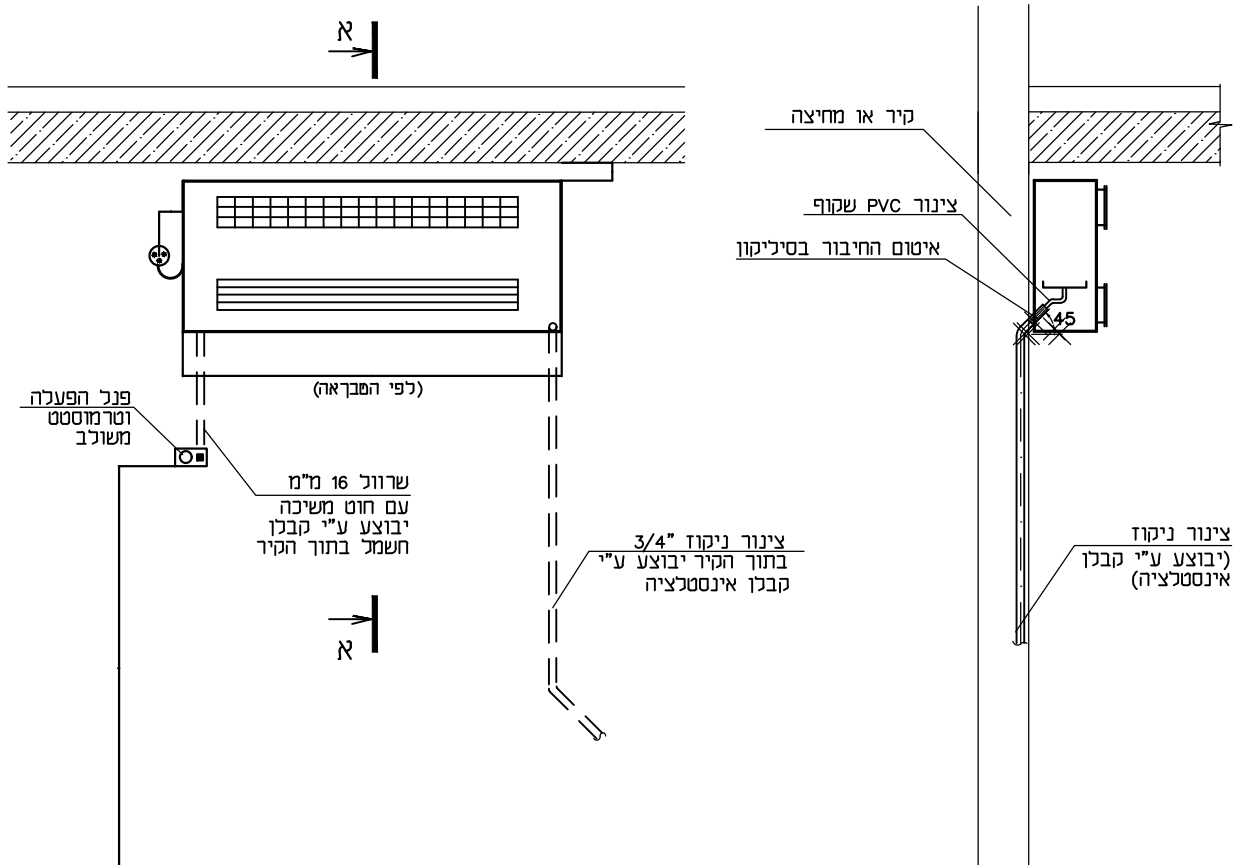

פרט התקנת יחידת מפוח נחשון אנכי

א-א

שם הלכות: **עיריית נשר**

| | | |
|------------|----------|-----------|
| תוכנו ע"י | תאריך | קנ"מ |
| עופר פרדסי | | |
| שרטט ע"י | נכון ל: | גליון מס' |
| זאנה | 10.04.23 | |

שוטר פרדסי
חיזוק אידי ואודוד
 בול 52 (טריית איה) - פתח תקווה, קומה 1
 עופר : 6230496 - 052
 e-mail: lousofer@gmail.com

שם התוכנית: **פרטים - 4**

שם הקובץ:

מהדורה:

| | | |
|--------------------------------|--------------------------------|---------------------------------|
| <input type="checkbox"/> לעיון | <input type="checkbox"/> למכרז | <input type="checkbox"/> לביצוע |
| <input type="checkbox"/> | <input type="checkbox"/> | <input type="checkbox"/> |

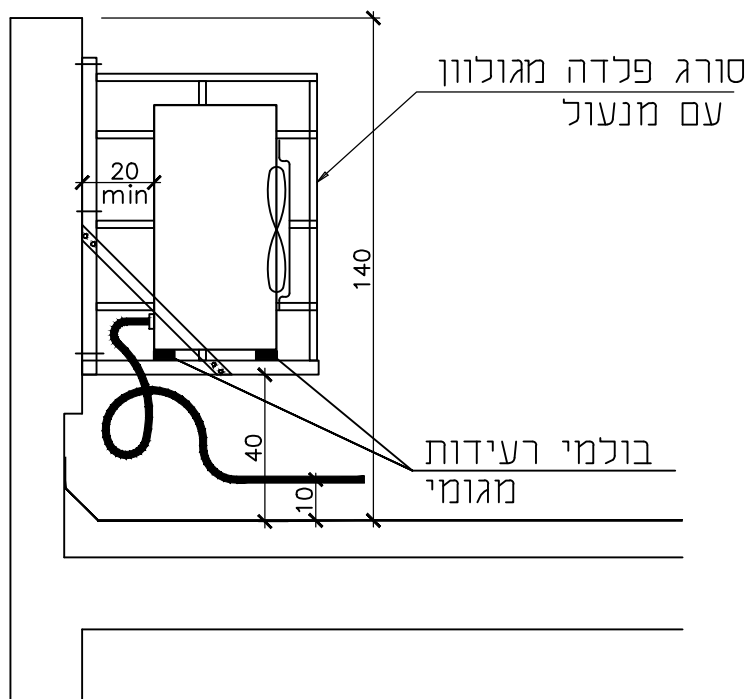

תליית מעבה של מזגן מפוצל
על מעקה בגג

שם החקו"ח: **עיריית נשר**

| | | |
|------------|----------|-----------|
| תוכנו ע"י | תאריך | קנ"מ |
| עופר פרדסי | נכון ל: | גליון מס' |
| שרטט ע"י | 10.04.23 | |
| ארן | | |

עופר פרדסי
מיזוג איד ומיזוג
בז' 52 (קריית אריה) - פתח תקווה, קומה 1
עופר : 6230496 - 052
e-mail: lousofer@gmail.com

שם התוכנית: **פרטים - 5**

שם הקובץ: מהדורה

לעיון למכרז לביצוע

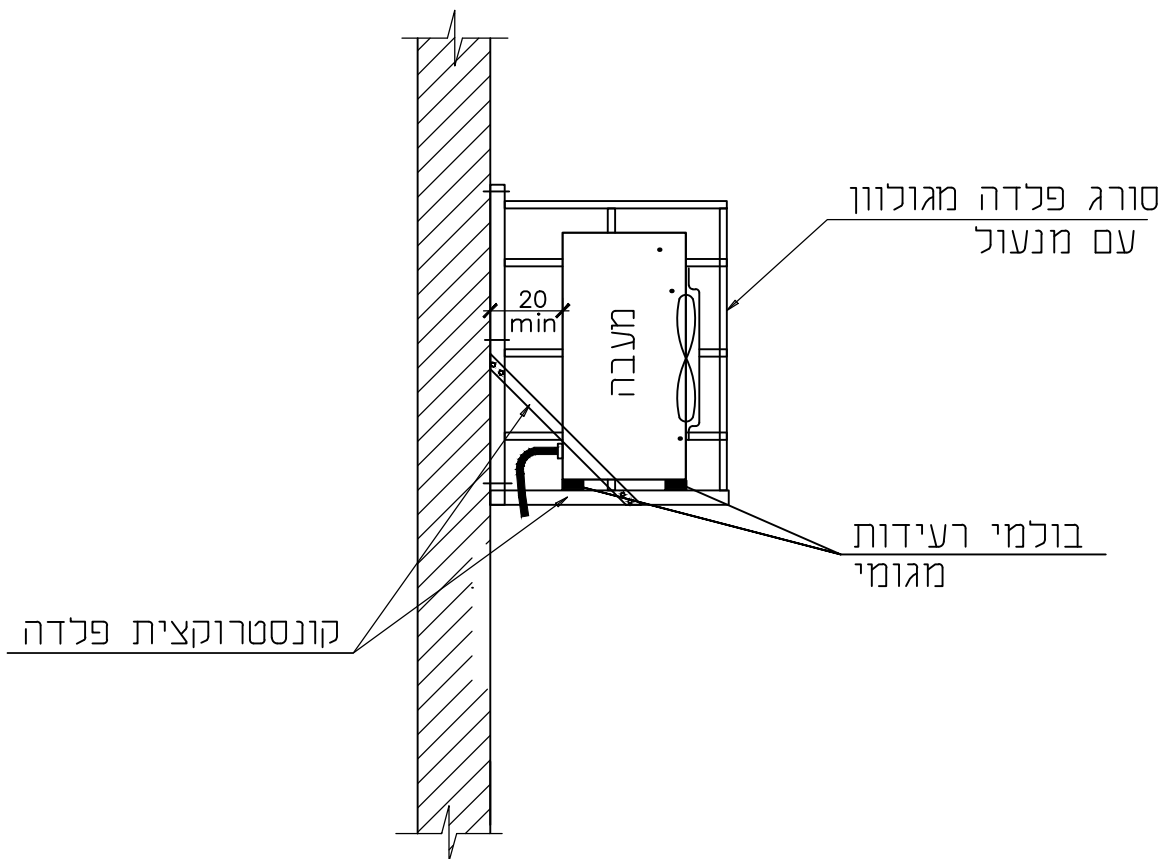

תליית מעבה על הקיר

שם הלוקוס: **עיריית נשר**

| | | |
|------------|----------|-----------|
| תוכנו ע"י | תאריך | קני"מ |
| עופר פרדסי | נכוו כ: | גליון מס' |
| שורטט ע"י | 10.04.23 | ארן |

שוטר פרדסי
חיזה איד ואחוד
 בזכ (נריית אריה) - פתח תקווה, קומה 1
 עופר : 052 - 6230496
 e-mail: lousofer@gmail.com

שם התוכנית: **פרטים - 6**

שם הקובץ: מהדורה

לעיון למכרז לביצוע

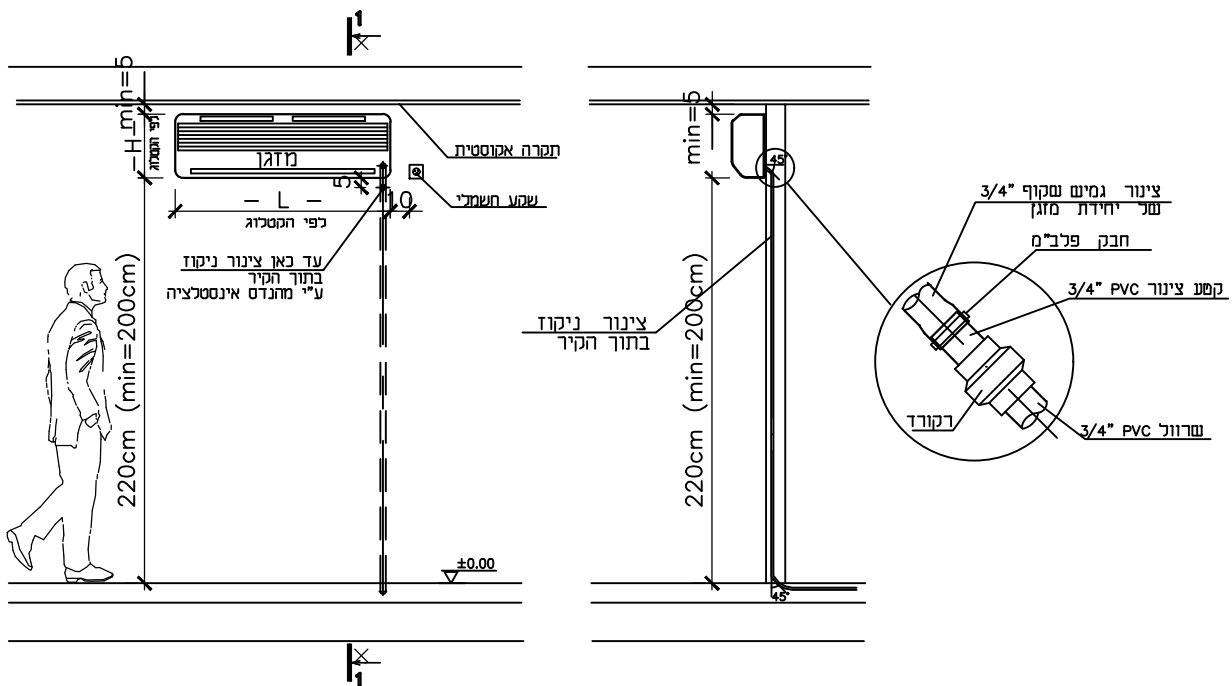

פרט אופייני
להתקנת מזגן מפוצל עילי

1-1
1:20

| | |
|-----------|-------------------|
| שם החקוח: | עיריית נשר |
|-----------|-------------------|

| | | |
|------------|----------|-----------|
| תוכנו ע"י | תאריך | קנ"מ |
| עופר פרדסי | נכוו ל: | גליון מס' |
| שורטט ע"י | 10.04.23 | ארן |

| | | |
|---|--|--|
| עופר פרדסי חיה איד ואחוד | | |
| בזל 52 (קריית אריה) - פתח תקווה, קומה 1 | | |
| עופר : 6230496 - 052 | | |
| e-mail: lousofer@gmail.com | | |

| | |
|-------------|------------------|
| שם התוכנית: | פרטים - 7 |
|-------------|------------------|

| | |
|-----------------------|-----------------------|
| שם הקובץ | מחזור |
| <input type="radio"/> | <input type="radio"/> |

| | | |
|-----------------------------|-----------------------------|------------------------------|
| <input type="radio"/> לעיון | <input type="radio"/> למכרז | <input type="radio"/> לביצוע |
|-----------------------------|-----------------------------|------------------------------|

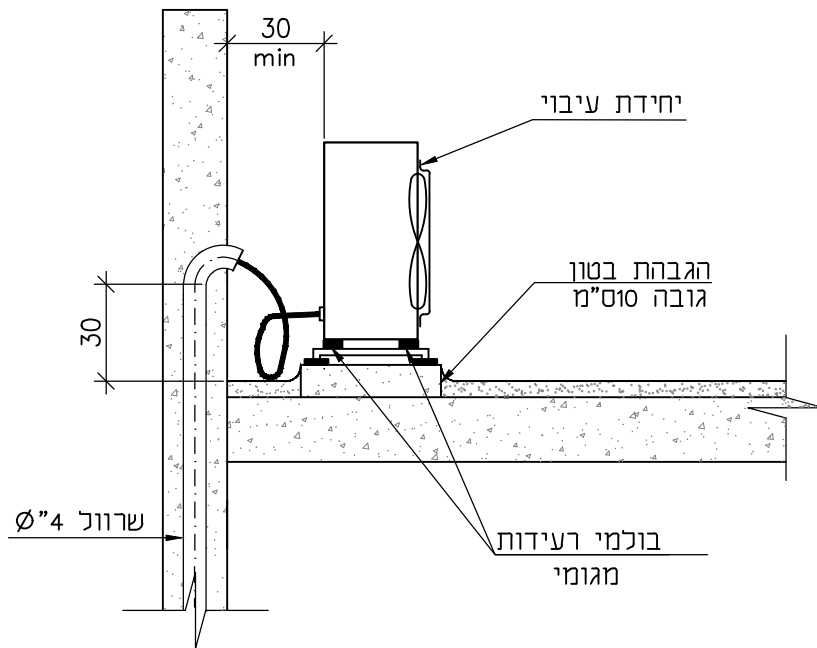

פרט אופייני להעמדת המעבה

| | | | | |
|-------------------------------------|-------------------------------------|--------------------------------|------------------------------|--|
| <p>שם התקוח: עיריית נשר</p> | <p>שם הקונקרט: קנ"מ</p> | <p>תאריך: נכון ל: 10.04.23</p> | <p>תוכנו ע"י: עופר פרדסי</p> | <p>טוטר פרדסי רזח איז ואורוז בול 52 (נריית אריה) - פתח תקווה, קומה 1 עופר : 052 - 6230496 e-mail: lousofer@gmail.com</p> |
| | <p>שם התוכנית: פרטים - 8</p> | <p>גביון מס'</p> | <p>ארן</p> | |
| <p>שם התוכנית: פרטים - 8</p> | | <p>מהדורה</p> | <p>שם הקובץ</p> | <p> <input type="radio"/> לעיון <input type="radio"/> למכרז <input type="radio"/> לביצוע </p> |

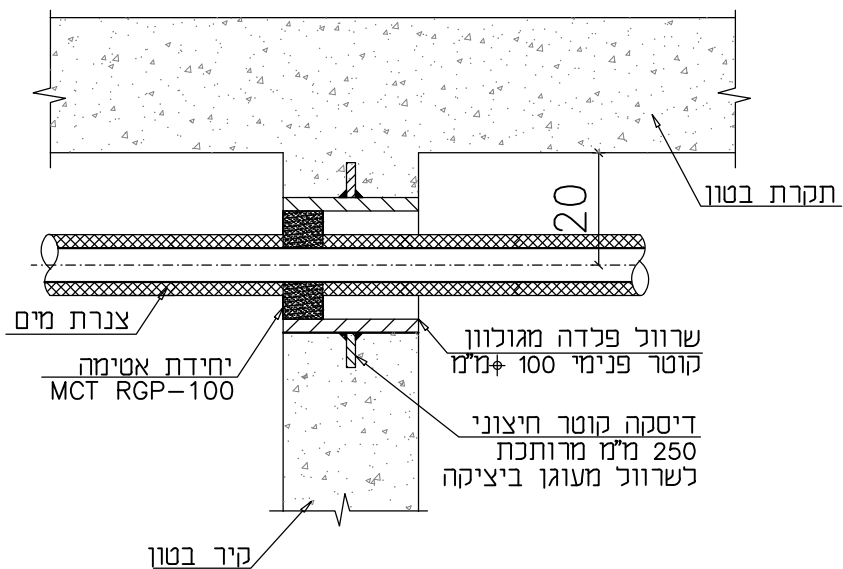

פרט 1
 שרוול פלדה MCT 4" Ø
 למעבר אטום של צנרת
 ללא קנ"מ

שם החקוה: **עיריית נשר**

| | | |
|------------|----------|-----------|
| תוכנו ע"י | תאריך | קנ"מ |
| עופר פרדסי | נכון ל: | גליון מס' |
| שרדסט ע"י | 10.04.23 | |
| ארן | | |

עופר פרדסי
מיזוג איד האוויר
 בזל 52 (קריית איה) - פתח תקווה, קומה 1
 עופר : 6230496 - 052
 e-mail: lousofer@gmail.com

שם התוכנית: **פרטים 9**

שם הקובץ: מהדורה

לעיון למכרז לביצוע

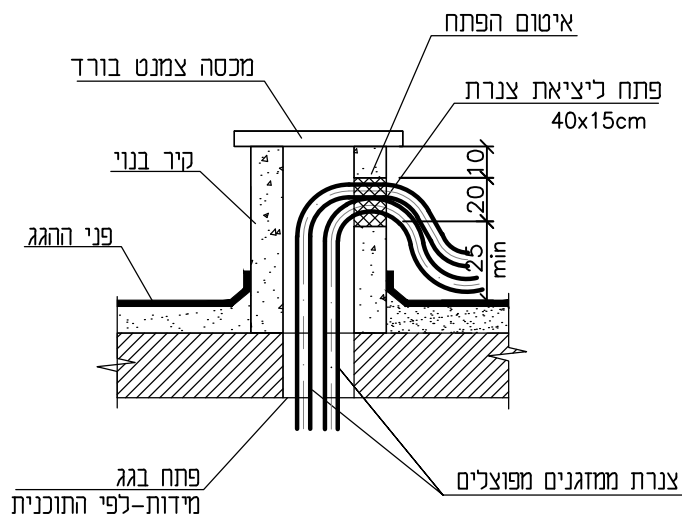

פרט אופייני
ליציאת צנרת לגג

| | |
|------------|-------------------|
| שם הכתובת: | עיריית נשר |
|------------|-------------------|

| | | |
|------------|----------|-----------|
| תוכנו ע"י | תאריך | קנ"מ |
| עופר פרדסי | נכון ל: | גליון מס' |
| שורסט ע"י | 10.04.23 | |
| ארן | | |

| |
|--|
| עופר פרדסי מיזוג איד ואחדות |
| בזל 52 (נריית איה) - פתח תקווה, קומה 1 |
| עופר : 052 - 6230496 |
| e-mail: lousofer@gmail.com |

| | |
|-------------|-----------------|
| שם התוכנית: | פרטים 10 |
|-------------|-----------------|

| | |
|----------|-----------------------|
| שם הקובץ | מהדורה |
| | <input type="radio"/> |

| | | |
|-----------------------------|-----------------------------|------------------------------|
| <input type="radio"/> לעיון | <input type="radio"/> למכרז | <input type="radio"/> לביצוע |
| | | |

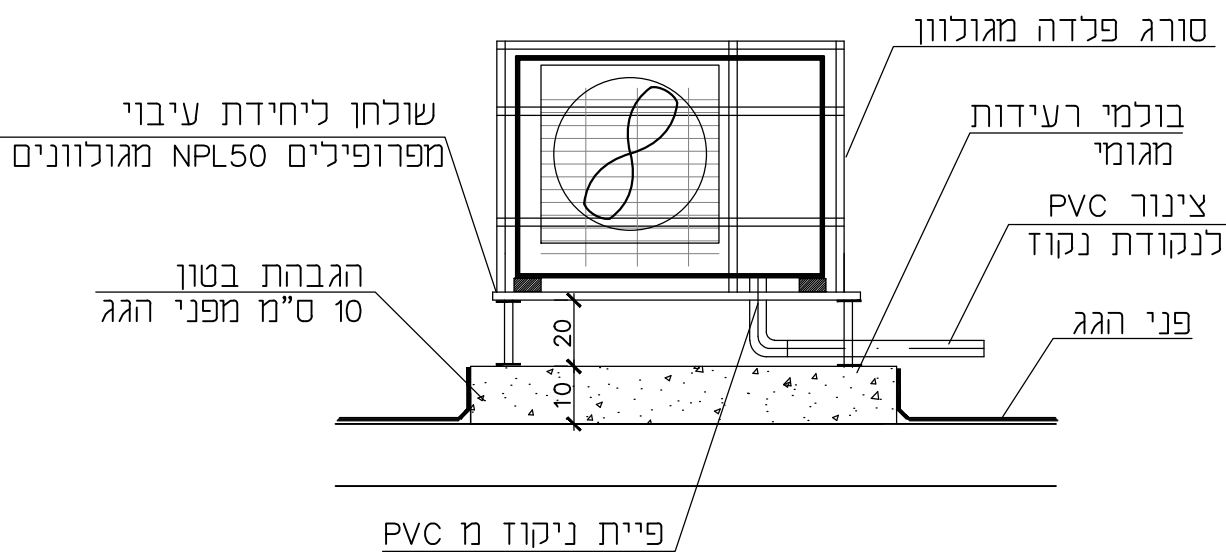

פרט אופייני להעמדת המעבה
על הגבהת בטון

שם הקוטר: **עיריית נשר**

| | | |
|------------|----------|-----------|
| תוכנו ע"י | תאריך | קנ"מ |
| עופר פרדסי | נכו ל: | גליון מס' |
| שורסט ע"י | 10.04.23 | |
| ארן | | |

עופר פרדסי
מיזג איד ואוויר
בזל 52 (קריית איה) - פתח תקווה, קומה 1
עופר : 052 - 6230496
e-mail: lousofer@gmail.com

שם התוכנית: **פרטים 11**

שם הקובץ:

מהדורה:

| | | |
|-----------------------------|-----------------------------|------------------------------|
| <input type="radio"/> לעיון | <input type="radio"/> למכרז | <input type="radio"/> לביצוע |
|-----------------------------|-----------------------------|------------------------------|

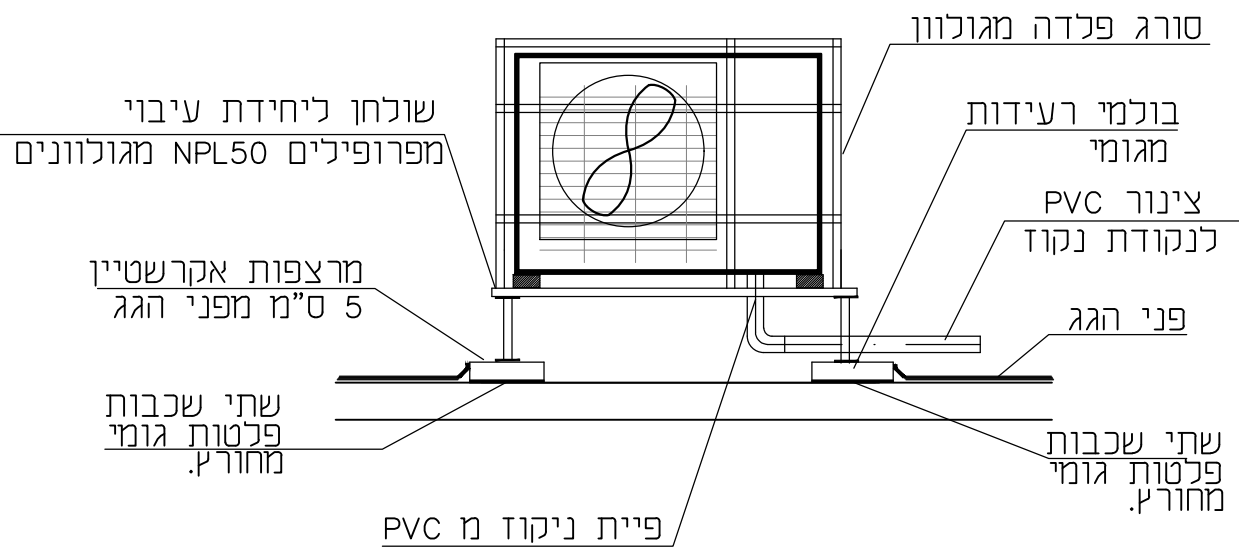

פרט אופייני להעמדת המעבה
 על מרצפות רחוב.
 בגג עליון

| | | | | |
|--------------------------------|-----------|----------|--------------------------------|--|
| שם הלקוח: עיריית נשר | קני"מ | תאריך | חוכנו ע"י עופר פרדסי | עופר פרדסי בול 52 (קריית אר"ה) - פתח תקווה, קומה 1 עופר : 052 - 6230496 e-mail: lousofer@gmail.com |
| | גליון מס' | נכון ל: | שורטט ע"י ארן | |
| שם התוכנית: פרטים 12 | מרהדורה | שם הקובץ | <input type="radio"/> לעיון | <input type="radio"/> למכרז |
| | | | <input type="radio"/> לביצוע | |

רשימת מלאי מזגנים

תיאור המתקנים

להלן תיאור המתקנים אותם יתחזק הקבלן במסגרת מכרז/הסכם זה. התיאור הינו כללי ואינו מפרט את כל פרטי המתקנים ואביזריהם. על הקבלן להתייחס לציוד המותקן למעשה. אחזקת המתקן תכלול את כל חלקי המתקן, אביזריו ומערכות העזר שלו ולרבות כל חוטי החשמל, כל צינורות גז הקירור, מדחסים, מנועי מפוחים, כבלי חשמל, כרטיסי פיקוד, שלטים וניקוז כולל כל אביזריהם וכד'. (אחזקה מקיפה קומפ')

(*) בתי ספר.

- סה"כ מזגנים : 425 יח'.

(*) משרדי העירייה.

- סה"כ מזגנים : 214 יח'.

(*) גני ילדים.

- סה"כ מזגנים : 86 יח'.

(*) מתנסים ומועדונים.

- סה"כ מזגנים : 111 יח'.

*** הערה : האומדנים הנ"ל לכמויות במוסדות, משוערים בלבד.

סה"כ מזגנים בעירייה הינו 836 יחידות (משוער).