



מכרז פומבי מס' 24/23

לאספקה והתקנה של מזגנים מפוצלים ומיני מרכזיים

פורסם בתאריך 3.8.2023

לוח זמנים למכרז

מועד	פעילות
12:00 עד השעה 14.8.2023	מועד אחרון להגשת שאלות הבהרה
16:00 עד השעה 17.8.2023	מועד אחרון לפרסום מענה לשאלות, הבהרות, תיקונים ושינויים במכרז, באתר העירייה
12:00 עד השעה 23.8.2023	מועד אחרון להגשת הצעות

• העירייה רשאית לערוך שינויים והתאמות במועדים השונים שנקבעו במכרז או על פיו, ובכלל זה המועד למתן הבהרות וכן לדחות את המועד האחרון להגשת הצעות, כל עוד לא חלף מועד זה. הודעה בדבר דחייה כאמור תימסר למשתתפים במכרז בהתאם לפרטים שמסרו בעת רכישת מסמכי המכרז וכן באמצעי בו פורסם המכרז.

במקרה של אי התאמה בין התאריכים שצוינו לעיל לבין תאריכים אחרים המופיעים בגוף המכרז, קובעים התאריכים בטבלה זו.

מסמכי המכרז

- נספח א' 1 – הצעה כספית
- נספח א' 2 - פירוט ניסיון קודם
- נספח א' 3 – נוסח המלצה
- נספח א' 4 – ערבות להגשה
- נספח א' 5 – תצהיר לעניין חוק עסקאות גופים ציבוריים
- נספח א' 6 – תצהיר והתחייבות לעניין העדר ניגוד עניינים
- נספח א' 7 – הצהרה בדבר היעדר קירבה לחבר מועצה או לעובד הרשות
- נספח א' 8 – תצהיר בדבר העדר הרשעות פליליות קודמות
- נספח א' 9 - תצהיר העדר הליכי פירוק ו/או פשיטת רגל ו/או חדלון פירעון
- נספח א' 10 – כתב התחייבות לפי חוק למניעת העסקת עברייני מין
- נספח ב' – הסכם התקשרות
- נספח ב' 1 – ערבות ביצוע
- נספח ב' 2 – כתב ויתור
- נספח ב' 3 – תעודת השלמה
- נספח ב' 4 – תקופות בדק
- נספח ב' 5 – בוטל
- נספח ב' 6 – אישור קיום ביטוחים
- נספח ב' 7 - כתב כמויות
- נספח ב' 8 – מפרט טכני מיוחד
- נספח ב' 9 - תוכניות ביצוע

1. כללי

- 1.1. עיריית נשר (להלן: "העירייה") מבקשת לקבל הצעות מחיר לאספקה והתקנת מתקני מיזוג אוויר בתחום עיריית נשר (להלן: "העבודות") עפ"י דרישות מכרז זה והסכם ההתקשרות המצ"ב **כנספח ב'** ונספחיהם.
- 1.2. העבודות יבוצעו בהתאם לכתב הכמויות – **נספח ב' 7**, למפרט טכני מיוחד – **נספח ב' 8** ולתוכניות הביצוע – **נספח ב' 9** המהווים חלק בלתי נפרד ממכרז זה.
- 1.3. בכוונת העירייה להזמין אספקה והתקנה למזגנים מפוצלים למוסדות ציבור ומוסדות חינוך. הצפי של העירייה הוא בעיקר שדרוג והחלפות מזגנים מפוצלים מטיפוס עילי, מיני, וכו'. רוב המזגנים מתוקנים בבתי ספר ובגני ילדים, ובשאר מתחמי העירייה.
- 1.4. כל סעיפי פרק 00 "מוקדמות" במפרט הטכני המיוחד (**נספח ב' 8**) הנם מחייבים, למעט סעיפים 005, 006.
- 1.5. הזוכה יקבל את המים והחשמל הדרושים לביצוע העבודות ללא תשלום, אך ההתחברות אל מקור מים וחשמל, אספקתם אל מקום העבודה וכד', וכן פירוק הקווים הזמניים בסיום העבודה, ייעשו על ידי הקבלן ועל חשבונו בתיאום ולפי הנחיות המפקח. לזוכה לא תהא כל טענה כלפי העירייה בשל אי סדרים באספקת מים ו/או חשמל ע"י גורם כלשהו ומסיבות כלשהן.
- 1.6. הזוכה מתחייב מתחייב לבצע את עבודתו תוך שיתוף פעולה ותיאום מלא עם כל הגורמים הנוגעים בדבר, בכללם המפקח וגורמים אחרים ולעשות כמיטב יכולתו על מנת למנוע תקלות והפרעות מכל סוג שהוא.
- 1.7. הזוכה מתחייב שלא להניח על פני השטח חומרים ו/או ציוד בצורה שיש בה כדי להפריע לתנועתם החופשית של הולכי רגל ו/או כלי רכב מכל סוג שהוא.
- 1.8. כתב הכמויות ותוכניות לביצוע הינם לשם קבלת הצעות בלבד, וייתכנו שינויים בפרטים ו/או במידות ו/או בדרישות טכניות ו/או בהיקף העבודה המופיעים בהם. שינויים אשר ימסרו לזוכה במועד ביצוע העבודות לא יהוו עילה לשינוי במחיר/י היחידה/ות ו/או בתקופת הביצוע ו/או עילה לתביעה מכל מין וסוג - פרט לתשלום עבור העבודה המבוצעת בפועל לפי המחירים המוסכמים בחוזה שיחתם.
- 1.9. כל המפרטים הכלליים הם אלה שבהוצאת הועדה המיוחדת בהשתתפות משרד הביטחון ומשרד הבינוי והשיכון או בהוצאת ועדות משותפות למשהב"ט ולצה"ל.
- 1.10. המפרטים הכלליים דלעיל שלא צורפו למכרז ולהסכם זה, ניתנים לרכישה בהוצאה לאור של משרד הביטחון. כל המסמכים דלעיל מהווים יחד את מסמכי המכרז בין שהם מצורפים ובין שאינם מצורפים.
- 1.11. המציע מצהיר כי ברשותו נמצאים המסמכים הנזכרים במכרז ובהסכם, וכי קראם והבין את תוכנם, וקיבל את כל ההסברים שביקש לדעת ומתחייב לבצע את עבודתו בכפיפות לדרישות המוגדרות בהם.
- 1.12. המפרטים הכלליים המצוינים לעיל שלא צורפו למכרז ניתנים לרכישה בהוצאה לאור של משרד הביטחון.
- 1.13. מבלי שהדבר יהווה התחייבות להיקף הרכישות שתבצע העירייה, ולצורך הערכה ואומדן בלבד, היקף ההתקשרות השנתי המוערך במכרז זה הנו בסך של כ- 200,000 ₪ בתוספת מע"מ. הערכה זו הינה על דרך האומדן בלבד ואינה מחייבת את העירייה לכל דבר ועניין ולא תהווה בסיס לדרישה ו/או טענה ו/או זכות תביעה כלשהי מצד המשתתפים או הזוכה, גם אם בפועל תתברר כשגויה.

2. תקופת ביצוע ופיצויים

- 2.1. על הזוכה לסיים את כל העבודה בהתאם למוגדר בסעיף 45 לתנאי החוזה לביצוע מבנה ע"י קבלן (מדף 3210), וזאת לא יאוחר מאשר מתוך 7 (שבעה ימים) מהתאריך שנקבע בהוראה להתחלת ביצוע העבודה (צו התחלת העבודה), אך בכל מקרה זמן אספקה מירבי לא יעלה על 14 ימים.
- 2.2. הזוכה מתחייב מתחייב כדי במידה ולא יספק את הסחורה ו/או העבודות בהתאם לסעיף 2.1 דלעיל, ישלם הזוכה לעירייה פיצוי קבוע ומוערך מראש בסך של 1,000 ₪ בגין **כל יום איחור**.

3. תקופת ההתקשרות

3.1. תקופת ההתקשרות הינה למשך שנים עשר (12) חודשים מיום חתימת החוזה על ידי הצדדים. העירייה תהא רשאית להאריך את תקופת ההסכם בשתי (2) תקופות נוספות בנות 12 חודשים כל אחת או חלק מהן. למען הסר ספק, אין העירייה מחוייבת באופן כלשהו לתקופת ההסכם המוארכת, ואם תבחר לעשות כן מותנה הדבר באישור תקציבי מראש. לזוכה לא תהיה כל טענה אם העירייה תבחר מטעם כלשהו, בין משום העדר תקציב ובין משום כל טעם אחר, שלא להאריך את תקופת ההסכם כאמור, והמציע מצהיר כי הצעתו במסגרת מכרז זה התייחסה לגבי תקופת החוזה ללא התנייה כלשהי בהארכתו.

4. עלות רכישת מסמכי המכרז:

- 4.1. ניתן לעיין במסמכי המכרז באתר האינטרנט של עיריית נשר בכתובת: www.nesher.muni.il בלשונית: העירייה <דרושים ומכרזים>.
- 4.2. עלות רכישת מסמכי המכרז: **500 ש"ח** (חמש מאות שקלים חדשים) שלא יוחזרו בכל מקרה.
- 4.3. יש לבצע את התשלום בהעברה בנקאית לחשבון בנק ע"ש עיריית נשר, בנק לאומי (10) סניף 887, חשבון: 18060003. אישור על ביצוע התשלום יש להעביר לגב' אורית חידרסקי בדוא"ל: oritg@nesher.muni.il.
- 4.4. גורם שלא רכש את מסמכי המכרז לא ייחשב כמציע במכרז ולא יהא זכאי לזכויות העומדות למציע.
- 4.5. כל ההוצאות, מכל מין וסוג שהוא, הכרוכות בהכנת ההצעה למכרז ובהשתתפות במכרז, ובכלל זאת כל ההוצאות הכרוכים בהוצאות הערביות הנדרשות במסמכי המכרז, תחולנה על המציע.

5. תנאי סף

- 5.1. רשאי להגיש הצעות אך ורק מי שהינו אישיות משפטית אחת (תאגיד או שותפות רשומה או עוסק מורשה) הרשום כדין בישראל (להלן: "המציע").
- 5.2. המציע הנו קבלן רשום במועד הגשת הצעתו למכרז בפנקס הקבלנים סיווג מקצועי **170 – ב - 1** לפחות (התנאים מצטברים) ושהינו בעלי סיווג על פי ההיקף הכספי המתאים להצעתו על פי חוק רישום קבלנים לעבודות הנדסה בנאיות, תשכ"ט-1969.

■ לצורך הוכחת תנאי זה על המציע לצרף להצעתו אישור כשירות.

- 5.3. המציע ביצע במהלך השנים **2020 – 2022** (3 שנים), **לפחות 3** (שלושה) פרויקטים של אספקה והתקנת מזגנים מפוצלים ומיני מרכזיים עבור רשות מקומית (עירייה, מועצה אזורית או מועצה מקומית) ו/או מוסדות ממשלתיים ו/או מוסדות ציבור בהיקף של **חצי מיליון ₪ בתוספת מע"מ לפחות לכל פרויקט**.
לצורך הוכחת תנאי זה על המציע לצרף להצעתו:

- המציע יצרף פירוט אודות הפרוייקטים לצורך הוכחת ניסיון קודם בנוסח הרצ"ב **בנספח א' 2**.
- המציע יצרף שתי המלצות בנוסח המלצה הרצ"ב **בנספח א' 3**.

- 5.4. המציע בעל יכולת לאספקת **מזגנים עיליים מכל סוג ודגם** בעלי דירוג אנרגטי A **וגם** בעלי תו תקן ישראלי לבטיחות חשמל ותפוקות קירור (תו תקן ישראלי 1-994 תקינה מלאה) **אך** תקינה מאושרת במסלול ייבוא חופשי למזגנים מיובאים מחו"ל.

- 5.5. המציע בעל יכולת לאספקת **מזגנים מיני מרכזי מכל סוג ודגם** בעלי דירוג אנרגטי עד G **וגם** בעלי תו תקן ישראלי לבטיחות חשמל ותפוקות קירור (תו תקן ישראלי 1-994 תקינה מלאה) **אך** תעודות בדיקה של המכון התקנים הישראלי **אך** תקינה מאושרת במסלול ייבוא חופשי למזגנים מיובאים מחו"ל.

5.6. כל המזגנים מכל סוג ודגם יכללו תכונות ייחודיות (אנטי וונדליזם והגנה בטיחותית מלאה לקופסאות החשמל).

5.7. כל המזגנים מכל סוג ודגם יכללו סטייה לתפוקת הקירור של עד 15% (למעלה או למטה).

5.8. כל המזגנים מכל סוג ודגם יסופקו מספק ציוד אחד בלבד. לא יתקבלו מסי ספקים של מזגנים במכרז זה על מציע לוודא שהספק המוצע בעל יכולת לאספקת כל סוגי הדגמים הנדרשים.

▪ על המציע לצרף להצעתו אסמכתאות ואישורים בדבר התקנים הרלוונטיים לכל דגמי יחידות המזגנים, לצורך הוכחת עמידתו בכל תנאי הסף שפורטו לעיל.

5.9. המציע יצרף להצעתו ערבות בנקאית להגשה להבטחת קיום תנאי המכרז אשר הוצאה על ידי בנק בישראל, לבקשת המציע, בסכום של **10,000** ₪ (עשרת אלפים), שתישאר בתוקף עד ליום 31.10.2023. בהתאם לנוסח הערבות הרצ"ב בנספח א' 4.

העירייה תהיה רשאית לפרוע את סכום הערבות כל אימת שהמציע לא יעמוד בהתחייבויותיו על פי תנאי מכרז זה. אי המצאת ערבות בנקאית כאמור, תביא לפסילת ההצעה. ערבות זו תוחלף בעת חתימת החוזה בערבות ביצוע כנדרש בהסכם ההתקשרות.

5.10. על המציע לצרף להצעה את כל המסמכים והאישורים המוכיחים באופן ברור את העמידה בתנאי הסף.

6. תנאים נוספים

6.1. מציע שהוא תאגיד יצרף להצעה את המסמכים הבאים:

- תעודת רישום.
- תקנון ההתאגדות.
- תדפיס רשם חברות עדכני.
- אישור בדבר מורשי חתימה מאושר ע"י רו"ח/עו"ד עדכני.

6.2. כמו כן, יצרף המציע למכרז את המסמכים הבאים:

- אישור עדכני בדבר ניהול פנקסי חשבונות ורשומות עפ"י חוק עסקאות גופים ציבוריים (אכיפת ניהול חשבונות) תשל"ו-1976.
- המציע מקיים את תנאי סעיף 2'ב' לחוק עסקאות גופים ציבוריים, התשל"ו-1976 בדבר תשלום שכר מינימום והעסקת עובדים זרים כדין.
- תצהיר לעניין חוק עסקאות גופים ציבוריים, בנוסח הרצ"ב בנספח א' 5.
- תצהיר והתחייבות לעניין העדר ניגוד עניינים, בנוסח הרצ"ב בנספח א' 6.
- הצהרה העדר קרבה משפחתית לעובד העירייה/לחבר מועצת העיר בנוסח הרצ"ב בנספח א' 7.
- תצהיר של המציע, ובתאגיד של מנהל המציע, המאשר כי מי מהמציע וממנהלי המציע ו/או עובדי המציע לא הורשעו בעבירות שיש עימן קלון וכי עיסוקיהם האחרים או מקצועותיהם אינם עשויים ליצור ניגוד עניינים עם מתן השירותים לעירייה. בנוסח הרצ"ב בנספח א' 8.
- תצהיר העדר הליכי פירוק/פשיטת רגל/חדלון פירעון, בנוסח הרצ"ב בנספח א' 9.
- כתב התחייבות לפי חוק למניעת העסקת עברייני מין, בנוסח הרצ"ב בנספח א' 10.
- אישור עדכני על ניכוי מס הכנסה במקור.
- העתק צילומי של תעודת עוסק מורשה של המציע לצורכי מע"מ.
- העתק קבלה המעידה על רכישת מסמכי המכרז.

7. ההצעה ואופן הגשתה

- 7.1. הצעת המציע תוגש על גבי טופס ההצעה בנוסח הרצ"ב בנספח א' 1.
- 7.2. המציע ימלא את כל הפרטים שבטופס ההצעה ויחתום עליו בחתימה מלאה.
- 7.3. המציע ירשום בטופס ההצעה את אחוז ההנחה המוצע על ידו **מכתב הכמויות**. ניתן להציע 0% הנחה, אך לא ניתן לבקש תוספת. הצעה שתנקוב בתוספת תיפסל על הסף.
- 7.4. **ההנחה הכללית מכתב הכמויות שתוצע ע"י המציע באחוזים, תחול גם על כל סעיף וסעיף בכתב הכמויות.**
- 7.5. כתב הכמויות אינו מעיד על הכמויות לביצוע הלכה למעשה. התשלום יבוצע לפי הכמויות שתקבע העירייה על סמך חישובי כמויות שיוגשו ע"י הקבלן לפי העניין ובהתאם לחוזה.
- 7.6. **המחירים בכתב כמויות יכללו בתוכם מחיר עבור הפעלות והרצות, שילוחים ויסותים, שרות ואחריות לשנה אחת על המזגן ועוד חמש שנים על ביצוע ההתקנה.**
- 7.7. מחירי היחידות בהתאם להצעה ייחשבו כקבועים ומוסכמים מראש ולא ישתנו בעתיד בשל כל גורם או סיבה, לרבות שינויים בשערי החליפין של מטבעות חוץ ובמדדי המחירים השונים, שינויים במחירי חומרים, מלאכות ושכר, שינויים בשיעורי הריבית, הטלת מסים, היטלים, מכסים וכיו"ב.
- 7.8. העירייה שומרת על הזכות לבצע בעצמה כל חלק של העבודה או לספק בעצמה את הציוד העיקרי ולזכך לא תהיה כל עילה לתוספת כספית ו/או לפיצוי עקב הקטנת היקף העבודות המתוארות במכרז ובחוזה.
- 7.9. כל עבודה נוספת ו/או חריגה מעבר לכתב הכמויות, תהא בהתאם למאגר מחירון "דקל" בנייה ותשתיות לאחר הנחה של 15% ולא תחול תוספת עבור קבלני משנה.

8. אופן הגשת ההצעה:

- 8.1. על המציע לחתום על כל עמוד ועמוד של מסמכי המכרז ונספחיו, ולצרפם למעטפה הסגורה (להלן: **"מסמכי המכרז"**).
- 8.2. כל השמטה, שינוי או תוספת שיעשו במסמכי המכרז, או כל הסתייגות, בין על ידי תוספת במסמכי המכרז או בכל דרך אחרת, לא יהיו ברי תוקף ועלולים לגרום לפסילת ההצעה וזאת על פי שיקול דעתה הבלעדי של העירייה.
- 8.3. את מסמכי המכרז יש להגיש ידנית במעטפה סגורה עליה יצוין מספר המכרז, לתיבת המכרזים שבקומת הכניסה של עיריית נשר שבדרך השלום 20 נשר, עד ליום **23.8.2023 בשעה 12:00** (להלן - **"ההצעה"**).
- 8.4. יודגש כי משלוח ההצעה בדואר או בכל דרך אחרת לא תתקבל.

9. שאלות הבהרה

- 9.1. שאלות/הערות ו/או בקשות הבהרה ו/או תיקון בכל הנוגע לשירותים ו/או להליך זה ותנאיו ניתן להפנות בכתב בלבד למנהל אגף שפ"ע, מר מימון טובול באמצעות דוא"ל: maimon@nesher.muni.il, וזאת **לא יאוחר מיום 14.8.2023 עד השעה 12:00**.
- 9.2. באחריות הפונה לוודא טלפונית את הדוא"ל בטלפון: 04-8299111.
- 9.3. בפנייתו בכתב בדוא"ל יציין המציע את שם המכרז ומספרו וכן את פרטיו המלאים שלו, לרבות שם מלא, שם התאגיד, טלפון וכתובת דוא"ל. לגבי כל שאלה יצוין מספר הסעיף במכרז אליו היא מתייחסת.

9.4. שאלות/הערות ו/או בקשות הבהרה ו/או תיקון, יש להעביר במסמך Word בלבד במבנה שלהלן:

מס"ד	המסמך/הנספח אליו מתייחסת הבהרה	עמוד, פרק וסעיף רלבנטיים	נוסח השאלה
1			
2			

9.5. תשובות העירייה לשאלות שהוגשו ושמצא לנכון להשיב עליהן וכן הבהרות, עדכונים, תיקונים ושינויים

במכרז יופצו, בסבב אחד או מספר סבבים, באתר האינטרנט של העירייה עד ליום **17.8.2023** ויהוו חלק

ממסמכי המכרז אותם יש להגיש, כשהם חתומים, ביחד עם כל מסמכי המכרז הנוספים.

9.6. באחריות המציעים הפוטנציאליים להתעדכן באופן שוטף באתר האינטרנט בדבר התשובות והעדכונים.

9.7. **אין בכוחו של כל פרט, נתון, הבהרה שיימסרו בע"פ או בטלפון, כדי לחייב את העירייה או לשנות את**

תנאי המכרז. רק תשובות ועדכונים שנמסרו בכתב ואשר פורסמו על ידי העירייה באתר האינטרנט ו/או

שנמסרו בכתב, מחייבות את העירייה.

9.8. יודגש, כי העירייה לא תענה לשאלות הבהרה, אלא אם נשלחו למנהל הפרוייקט, בפורמט ובמבנה,

המוכתבים לעיל. כן יודגש, כי העירייה אינה מתחייבת לענות על כל השאלות שיוגשו.

9.9. העירייה שומרת לעצמה על זכותה להשיב על שאלות שהגיעו לאחר המועד האחרון במידה והן בעלות

משקל ושיקולי יעילות מצדיקים להשיב עליהן.

9.10. העירייה רשאית, בכל עת, עד למועד האחרון להגשת הצעות במכרז, להכניס שינויים ותיקונים במסמכי

המכרז, ביוזמתה או בתשובה לשאלות המשתתפים. התשובות לשאלות, השינויים, והתיקונים כאמור

יהוו חלק בלתי נפרד מתנאי המכרז, יובאו, בכתב, לידיעת כל רוכשי מסמכי המכרז בדוא"ל או

פקסימיליה לפי הפרטים שנמסרו ע"י רוכשי מסמכי המכרז, יחתמו ע"י המציע ויצורפו על-ידו להצעתו.

10. תנאי ההליך ואופן בחירת הזוכה

10.1. במכרז זה ייבחר זוכה אחד אשר עומד בתנאי הסף למכרז, והגיש את ההצעה הנמוכה ביותר. יחד עם

זאת יובהר כי העירייה אינה חייבת לקבל את ההצעה הזולה ביותר או הצעה אחרת כלשהי.

10.2. העירייה רשאית לא להתחשב כלל בהצעה שהיא בלתי סבירה מבחינת מחירה לעומת מהות ההצעה

ותנאיה. סבירות ההצעה תבחן ביחס לכתב הכמויות ולהצעות האחרות שיוגשו ע"י המשתתפים בהליך.

10.3. המכרז הינו מכרז הנחה מכתב הכמויות. על המציעים לפרט את אחוז הנחה.

10.4. יתר תנאי ההתקשרות לרבות התשלום לזוכה במכרז, ביטוחים, מיסים, העסקת עובדים, לוחות

זמנים וכו' יהיו בהתאם לאמור בהסכם ההתקשרות על נספחיו.

10.5. בטרם הגשת ההצעה, על המציע לבדוק ולבחון היטב את מסמכי המכרז והסכם התקשרות על נספחיהם,

לרבות כתבי הכמויות, והמפרטים לביצוע, וכן את היקף העבודות, וכל הנדרש לשם ביצוע העבודות.

10.6. המציע מצהיר כי סייר במקום, הכיר את תנאי המקום וכל המשתמע מכך לגבי ביצוע עבודתו, ולמד,

הכיר והבין על בוריים את המפרטים, השרטוטים ואת כתב הכמויות וכי יבצע את עבודותיו על

דרישותיהן כלשונו וכרוחו. המציע מצהיר כי הביא בהצעתו בחשבון את כל תנאי העבודה ופרטיה ולא

תוכרנה כל תביעות אשר תנומקנה באי הכרת התנאים באתר או פרטים אחרים.

10.7. העירייה שומרת לעצמה את הזכות לפנות למזמיני שירותים קודמים ו/או ממליצים של המציע, לצורך

בחינת הצעת המציע.

- 10.8. העירייה תהא רשאית לדחות הצעות של משתתפים אשר ביצעו בעבר עבודתם שלא לשביעות רצונה, ו/או שנוכחה לדעת שכישוריהם אינם מספיקים לפי שיקול דעתה.
- 10.9. העירייה רשאית לבטל חלק מהעבודות לחלוטין בהתאם לשיקול דעתה הבלעדי.
- 10.10. העירייה שומרת על זכותה לפי שיקול דעתה הבלעדי לדרוש מכל אחד מהמשתתפים, לאחר המועד האחרון להגשת ההצעות, להשלים ו/או לתקן את הצעתו בהתאם לדרישות המכרז ו/או לצרף כל מסמך ו/או אישור מהמסמכים ו/או האישורים אותם נדרש המשתתף לצרף להצעתו, למעט הערבות להגשה.
- 10.11. המציע מתחייב כי במידה ויזכה ינקוט בכל ההליכים ויעמוד בכל התנאים הנדרשים לקבלת רישיון עסק ע"י הרשויות המוסמכות, לרבות תשלום כל ההיטלים ו/או המיסים ו/או האגרות החלות עליו בדין.
- 10.12. ידוע למציע כי המפרט הכללי לעבודות בנין - "האוגדן הכחול", מהווה חלק בלתי נפרד ממסמכי הצעה זו, והמציע מחויב לבצע את העבודות בהתאם לדרישות המפורטות בו.
- 10.13. הזוכה יידרש לחתום על הסכם התקשרות נשוא הליך זה, בתוך 7 ימים ממועד ההודעה על זכייתו, בנוסח המצ"ב **כנספח ב' על נספחיו**, לרבות המצאת אישור קיום ביטוחים וערבות ביצוע, בשיעור 20 אלף ₪, שתוקפה עד 90 יום מהיום שנקבע לתום ביצוע העבודות.
- 10.14. באם הזוכה נמנע מלחתום על ההסכם עם העירייה - תהיה העירייה רשאית לחתום על ההסכם עם כל מציע אחר, או לבטל את המכרז לפי שיקול דעתה הבלעדי של העירייה, וזאת בנוסף לכל זכות אחרת שתעמוד לעירייה כלפי הזוכה במקרה כזה, עפ"י כל דין.

רועי לוי

ראש העיר

נספח א' 1 – הצעה כספית

המציע: _____, ע.מ/ח.פ.: _____
כתובת: _____ דוא"ל: _____
טלפון: _____ פקס: _____

- המציע מאשר כי לפני הגשת הצעה זו, למד להכיר את תנאי המכרז, וההסכם לרבות כתב הכמויות והתוכניות לביצוע, וכן את התנאים השוררים במקום המיועד לביצוע העבודה ובסביבתה, ובדק היטב את דרכי הגישה, המבנים הקיימים והפעילות המתנהלת בהם, וכל יתר התנאים והגורמים העשויים להשפיע על ביצוע העבודות.
- המציע מאשר כי ידוע לו שעליו לדאוג בעצמו ועל חשבונו לקבלת כל האישורים מהרשויות המוסמכות לביצוע העבודות, כגון: אישורי חפירה/עבודה מחב' חשמל, בזק, חב' הכבלים, רשות העתיקות וכו', וממחלקות המזמין.
- המציע מאשר כי המחירים הכלולים בהצעתו, הינם סופיים והם כוללים את כל ההוצאות - בין מיוחדות ובין כלליות, מכל מין וסוג הכרוכות בביצוע העבודה נשוא המכרז/החוזה - על פי תנאי המכרז/החוזה, לרבות רווח הקבלן.
- המציע מאשר כי קיבל מאת המזמין ומכל יתר הגורמים את כל ההסברים שביקש לדעת לצורך הגשת הצעה זו.
- המציע מאשר כי כל המזגנים העיליים והמיני מרכזי שיסופקו על ידו עומדים בכל תנאי הסף שהוגדרו במכרז זה.

הצעתי הנה כדלקמן:

הואיל ובכתב הכמויות - נספח ב' 7 למכרז זה, מפורט מחירון המסתכם בסך 480,255 ₪ לא כולל מע"מ (במילים: ארבע מאות שמונים אלף ומאתים חמישים וחמשה ש"ח) (מחיר מקסימום).

הנני מציע לספק את העבודות בהפחתה מהמחירון שבכתב הכמויות, בשיעור _____% (ובמילים: _____ אחוזים). (יש לציין את האחוזים כולל מאיות האחוז: שתי ספרות אחרי הנקודה).

- ניתן להציע 0% הנחה, אך לא ניתן לבקש תוספת. הצעה שתנקוב בתוספת תיפסל על הסף.
- ההנחה הכללית מהמחירון שבכתב הכמויות שניתנה ע"י המציע באחוזים, תחול גם על כל סעיף וסעיף בכתב הכמויות.
- כתב הכמויות הנו אינו מעיד על הכמויות לביצוע הלכה למעשה. התשלום יבוצע לפי הכמויות שיקבע המזמין על סמך חישובי כמויות שיוגשו ע"י הקבלן ו/או על סמך מדידות שתיעשינה בשטח, הכל לפי העניין ובהתאם לחוזה.
- המחירים בכתב כמויות יכללו בתוכם מחיר עבור הפעלות והרצות, שילוט ויסותים, שרות ואחריות לשנה אחת על המזגן ועוד חמש שנים על ביצוע ההתקנה.
- כל עבודה נוספת ו/או חריגה מעבר לכתב הכמויות, תהא בהתאם למאגר מחירון "דקל" בנייה ותשתיות לאחר הנחה של 15% ולא תחול תוספת עבור קבלני משנה.
- המחיר אינו כולל מע"מ.
- המחיר הנו בגין מלוא העבודות נשוא המכרז והנו סופי ומוחלט, ולא תתווסף עליו הצמדה למדד.
- המחיר הנו קבוע ולא ישנה בעתיד בשל כל גורם או סיבה, לרבות בשינויים במחירי חומרים, שכר, מיסים, היטלים וכו"ב.

חתימת המציע:

נספח א' 2 - פירוט ניסיון קודם

תצהיר לצורך עמידה בתנאי הסף

על המציע לפרט את ניסיונו הקודם בשנים 2020 – 2022 (3 שנים) בלפחות 3 (שלושה) פרויקטים של אספקה והתקנת מזגנים מפוצלים ומיני מרכזיים לרשות מקומית (עירייה/מועצה אזורית/מועצה מקומית) ו/או מוסדות ממשלתיים ו/או מוסדות ציבור בהיקף של חצי מיליון ₪ בתוספת מע"מ לפחות לכל פרויקט.

מס'	שם הפרויקט	פירוט הפרויקט	מועד תחילת הספקת השירותים (חודש ושנה)	מועד סיום הספקת השירותים (חודש ושנה)	היקף כספי של הפרויקט	ממליץ (שם וטלפון)
1						
2						
3						
4						
5						
6						
7						

* יש לצרף אסמכתאות, פירוט גופים, רשימת ממליצים ופרטי התקשרות עם הממליצים.

חתימת המציע

אישור עו"ד

אני הח"מ, _____, עו"ד, מאשר בזה כי ביום _____ הופיעה בפני מר/גב' _____, אשר זיהיתיו/ה באמצעות ת.ז. מס' _____ / המוכרת לי באופן אישי, וכי לאחר שהזהרתיו/ה כי עליו/ה להצהיר אמת ואמת בלבד וכי אם לא י/תעשה כן י/תהיה צפוי/ה לעונשים הקבועים בחוק, אישר/ה נכונות הצהרתו/ה לעיל וחתם/מה עליה בפני.

_____ חתימה וחותמת

_____ תאריך

_____ חתימה וחותמת המציע:

נספח א' 3 – נוסח המלצה

תאריך _____

לכבוד
עיריית נשר

א.ג.נ.

המלצה

הריני ממליץ על המציע _____, עפ"י הטבלה שלהלן:

יש לסמן בין 1 ל-5

1 במידה נמוכה מאד	2 במידה נמוכה	3 במידה בינונית	4 במידה גבוהה	5 במידה גבוהה מאד		
					עמידה בלוח זמנים	א.
					עמידה בתקציב	ב.
					זמינות	ג.
					מקצועיות	ד.

הערה חופשית: _____

שם הממליץ ממלא הטופס ותפקידו: _____

טלפון ליצירת קשר: _____

* יש לצרף המלצה כאמור מ- 2 מזמיני שירותים / מעסיקים קודמים שונים.

נספח א' 4 – ערבות להגשה

תאריך: _____

לכבוד:
עיריית נשר
דרך השלום 20, נשר
א.ג.נ.,

הנדון: ערבות בנקאית

1. לבקשת _____ (להלן – "המציע"), אנו ערבים בזה כלפיכם, בערבות בלתי חוזרת, בלתי תלויה ולא ניתנת לביטול, לתשלום כל סכום עד לסך כולל של 10,000 ₪ (במילים: עשרת אלפים ₪) (להלן: "סכום הערבות"), שתדרשו מאת המציע בקשר עם מכרז פומבי מס' 24/23 לאספקה והתקנה של מזגנים מפוצלים ומיני מרכזיים עבור עיריית נשר.
2. אנו מתחייבים לשלם לכם כל סכום שיידרש על ידיכם, עד לסכום הערבות, תוך 7 (שבעה) ימים מיום דרישתכם הראשונה בכתב, שתתקבל במעננו כמצוין בתחתית מסמך זה, וזאת בלי שיהיה עליכם להציג לנו מסמך או ראיה נוספים על דרישתכם האמורה או לנמק את דרישתכם או להוכיח באופן כלשהו, ובלי שיהיה עליכם לדרוש את הסכום, מראש או בדיעבד, מאת הקבלן, או לפתוח בהליך משפטי נגד המציע.
3. אתם זכאים ורשאים לממש ערבות זאת, מעת לעת, על כל סכום שיקבע על ידכם מתוך סכום הערבות, ובלבד שסך כל הסכומים שידרשו על ידכם וישולמו על ידינו בגין ערבות זאת לא יעלה על סכום הערבות. לפיכך, אם לא תממשו ערבות זאת במלואה בפעם אחת, תישאר הערבות בתוקפה לגבי יתרת סכום הערבות הבלתי ממומשת.
4. ערבות זו תישאר בתוקפה עד ליום 31.10.2023. לאחר מועד זה תהיה הערבות בטלה ומבוטלת.
5. ערבות זו אינה ניתנת להעברה ו/או להסבה.

בנק

נספח א' 5 – תצהיר לעניין חוק עסקאות גופים ציבוריים

(ככל שהמציע מועסק ע"י תאגיד ימולא התצהיר ע"י מורשה חתימה בתאגיד)

אני הח"מ _____, ת.ז. _____, לאחר שהוזהרתי כי עלי להצהיר את האמת וכי אהיה צפוי/ה לעונשים הקבועים בחוק באם לא אעשה כן, מצהיר/ה בזאת כדלקמן:

1. הנני משמש כ _____ ב _____ (להלן: "המציע").

תפקיד _____ שם המציע _____

2. הנני מוסמך לתת תצהיר זה מטעם המציע.

3. יש לסמן את הסעיף הרלבנטי מבין האמורים להלן:

המציע או בעל זיקה *אליו לא הורשעו **ביותר משתי עבירות***;

המציע או בעל זיקה *אליו הורשעו **ביותר משתי עבירות***, אך במועד האחרון להגשת ההצעות להליך זה חלפה שנה אחת לפחות ממועד ההרשעה האחרונה.

* "בעל זיקה" – כהגדרתו בסעיף 2ב(א) לחוק עסקאות גופים ציבוריים, תשל"ו–1976.

** "הורשע" – הורשע בפסק דין חלוט בעבירה שנעברה לאחר יום 31.10.02

*** "עבירה" – עבירה לפי חוק שכר מינימום, התשמ"ז-1987 או עבירה לפי חוק עובדים זרים (איסור העסקה שלא כדין והבטחת תנאים הוגנים), התשנ"א-1991. ולעניין עסקאות לקבלת שירות כהגדרתו בסעיף 2 לחוק להגברת האכיפה של דיני העבודה, התשע"ב-2011 גם עבירה על הוראות החיקוקים המנויות בתוספת השלישית לאותו חוק.

4. יש לסמן את הסעיף הרלוונטי מבין האמורים להלן:

חלופה א- הוראות סעיף 9 לחוק שוויון זכויות לאנשים עם מוגבלות, התשנ"ח-1998 (להלן: "חוק שוויון זכויות") אינן חלות על המציע.

חלופה ב – הוראות סעיף 9 לחוק שוויון זכויות חלות על המציע והוא מקיים אותן.

5. למציע שסימן את החלופה ב' בסעיף 4 לעיל - יש להמשיך ולסמן בחלופות המשנה

הרלוונטיות להלן:

חלופה - (1) המציע מעסיק פחות מ-100 עובדים.

חלופה - (2) המציע מעסיק 100 עובדים לפחות, והוא מתחייב לפנות למנכ"ל משרד העבודה הרווחה והשירותים החברתיים לשם בחינת יישום חובותיו לפי סעיף 9 לחוק שוויון זכויות, ובמידת הצורך – לשם קבלת הנחיות בקשר ליישומן. במקרה שהמציע התחייב בעבר לפנות למנכ"ל משרד העבודה הרווחה והשירותים החברתיים לפי הוראות חלופה (2) לעיל, ונעשתה עמו התקשרות שלגביה הוא התחייב כאמור באותה חלופה (2) – הוא מצהיר כי פנה כנדרש ממנו, ואם קיבל הנחיות ליישום חובותיו לפי סעיף 9 לחוק שוויון זכויות, הוא גם פעל ליישומן.

* מציע שסימן את החלופה ב' בסעיף 5 לעיל – המציע מתחייב להעביר העתק מתצהיר זה למנכ"ל משרד העבודה והרווחה והשירותים החברתיים בתוך 30 ימים ממועד התקשרות עם המזמינה (ככל שתהיה התקשרות כאמור).

6. הנני מצהיר כי זהו שמי, זו חתימתי ותוכן תצהירי אמת.

(חתימת המצהיר)

אישור עו"ד

אני הח"מ _____, עו"ד (מ.ר. _____) מאשר כי ביום _____ הופיעה בפני מר/גב' _____, ת.ז. _____, לאחר שהוזהרתי/ה כי עליו/ה להצהיר את האמת וכי היא/תהא צפוי/ה לעונשים הקבועים בחוק באם לא יעשה/תעשה כן, אישר/ה בפני את תוכן תצהירו/ה לעיל בחתמו/ה עליו בפני.

(עו"ד)

נספח א' 6 – תצהיר והתחייבות לעניין העדר ניגוד עניינים

תצהיר

אני _____, ת"ז _____, המשמש כ _____
בחברת _____, (להלן: "המציע") מצהיר ומתחייב בזאת כדלקמן:

- הנני מתחייב שלא יהיה למציע, לפי העניין, או לעובדים מטעם המציע או לספקי / קבלני משנה מטעמו או לגורמים מקצועיים מטעמו במהלך תקופת מתן השירותים, ניגוד עניינים מכל מין וסוג שהוא עם גורמים בעלי עניין בתחום הסכם נשוא מכרז זה ומילוי תנאי ההסכם בקשר לשירותים אלו, וכי המציע אינו צפוי לכל תביעה ו/או טענה מצד שלישי כלשהו, בקשר עם מילוי התחייבויותיו על פי הסכם זה.
- הנני מתחייב כי המציע ימנע מכל פעולה ו/או מחדל אשר עלולים להעמיד אותו או מי מטעמו במצב של ניגוד עניינים כאמור לעיל, לרבות, קבלת עבודה עבור כל גורם או גוף אחר, אם העבודה כאמור עלולה להעמיד את המציע במצב של חשש לניגוד עניינים.
- הנני מתחייב כי המציע יודיע לעירייה באופן מיידי על כל נתון או מצב שבשלהם עלול להימצא המציע במצב של ניגוד עניינים מיד עם היוודע למציע הנתון או המצב האמורים.
- הנני מתחייב כי המציע ימנע משימוש במידע כלשהו שהגיע לידיו במסגרת ההסכם שלא למטרת ביצוע התחייבויות המציע כאמור בהליך זה.
- הנני מצהיר ומתחייב בשם המציע, כי המציע ידווח מראש לעירייה על כל כוונה שלו, להתקשר עם כל גורם, העלול להביא להתקשרות שתהא בניגוד להתחייבויותיו בסעיפים אלו, ולפעול בהתאם להוראות העירייה בעניין. העירייה רשאית שלא לאשר למציע התקשרות כאמור או לתת הוראות אחרות שיבטיחו העדר ניגוד עניינים, והמציע מתחייב כי יפעל בהתאם להוראות אלו, בהקשר זה.
- לא תהיינה למציע כל טענות או תביעות מכל מין וסוג שהוא בגין כל החלטה של העירייה בקשר עם מניעת ניגוד עניינים.
- מובהר בזאת שלעניין הליך זה "ניגוד עניינים" פירושו גם כל אירוע העלול להוביל למצב של "חשש לניגוד עניינים" או בעל פוטנציאל לניגוד עניינים.
ולראיה באתי על החתום:

שם _____ חתימה _____

אישור עו"ד

אני הח"מ, _____, עו"ד, מאשר בזה כי ביום _____ הופיעה בפני מר/גב' _____, אשר זיהיתיו/ה באמצעות ת.ז. מס' _____ / המוכר/ת לי באופן אישי, וכי לאחר שהזהרתיו/ה כי עליו/ה להצהיר אמת ובלבד וכי אם לא י/תעשה כן י/תהיה צפוי/ה לעונשים הקבועים בחוק, אישר/ה נכונות הצהרתו/ה לעיל וחתם/מה עליה בפני.

_____ חתימה וחותמת

_____ תאריך

נספח א' 7 – הצהרה בדבר היעדר קירבה לחבר מועצה או לעובד הרשות

1. הנני מצהיר בזאת כי העירייה הביאה לידיעתי את הוראות הסעיפים הבאים:
 - 1.1 **סעיף 122 א' (א)** לפקודת העיריות (נוסח חדש) הקובע כדלקמן:

"חבר מועצה, קרובו, סוכנו או שותפו, או תאגיד שיש לאחד האמורים חלק העולה על עשרה אחוזים בהונו או ברווחיו או שאחד מהם מנהל או עובד אחראי בו, לא יהיה צד לחוזה או לעסקה עם העירייה; לעניין זה, "קרוב" - בן זוג, הורה, בן או בת, אח או אחות."
 - 1.2 **כלל 12(א)** של ההודעה בדבר כללים למניעת ניגוד עניינים של נבחרי הציבור ברשויות המקומיות הקובע:

"חבר המועצה לא יהיה צד לחוזה או לעסקה עם הרשות המקומית; לעניין זה, "חבר מועצה" - חבר מועצה או קרובו או תאגיד שהוא או קרובו בעלי שליטה בו (ראה הגדרות "בעל שליטה" ו"קרוב" בסעיף 1(1)(ב) ו-1(1)(ג))."
 - 1.3 **סעיף 174 (א)** לפקודת העיריות (נוסח חדש) הקובע כי:

"פקיד או עובד של עירייה לא יהיה נוגע או מעוניין, במישרין או בעקיפין, על ידי עצמו או על ידי בן-זוגו או שותפו או סוכנו, בשום חוזה שנעשה עם העירייה ובשום עבודה המבוצעת למענה."
2. בהתאם לכך הנני מבקש להודיע ולהצהיר כי: **(נא לסמן בהתאם)**
 - 2.1 בין חברי מועצת העירייה יש / אין (מחק את המיותר) לי: בן זוג, הורה, בן או בת, ואף לא סוכן או שותף.
 - 2.2 יש / אין (מחק את המיותר) חבר מועצה, קרובו, סוכנו או שותפו, שיש לאחד מהם חלק העולה על עשרה אחוזים בהונו או ברווחיו של התאגיד באמצעות הגשתי את הצעתי או שאחד מהם מנהל או עובד אחראי בו.
 - 2.3 יש/ אין לי (מחק את המיותר) בן – זוג, שותף או סוכן העובד ברשות.
 - 2.4 יש / אין (מחק את המיותר) חבר מועצה, קרובו, סוכנו או שותפו, שהוא חבר הנהלה או חבר בחבר נאמנים ללא בעלות או שליטה.
 - 2.5 **ייצגתי / לא ייצגתי** בהליך משפטי כלשהו ו/או **נתתי / לא נתתי** יעוץ ו/או שירותים משפטיים לראש העירייה ו/או בני משפחתו ו/או סגניו ו/או מבעלי התפקידים בעירייה ו/או חברות הבת.
3. ידוע לי כי העירייה תהיה רשאית לפסול את הצעתי אם יש לי קרבה כאמור לעיל, או אם מסרתי הצהרה לא נכונה.
4. אני מצהיר בזאת כי הפרטים שמסרתי לעיל הינם נכונים ומלאים, והאמור בהצהרה זו הינו אמת.
5. אין באמור בכדי לגרוע מהוראות כל דין בכלל ובפרט מהוראות סעיף 122 א'(3) לפקי העיריות, לפיה מועצת העירייה ברוב 2/3 מחבריה ובאישור שר הפנים רשאית להתיר התקשרות לפי סעיף 122 א'(א) לפקודת העיריות ובלבד שהאישור ותנאיו פורסמו ברשומות.

שם המציע: _____ חתימת המציע: _____

נספח א' 8 – תצהיר בדבר העדר הרשעות פליליות קודמות

אני החתום מטה :

שם פרטי :

שם משפחה :

תעודת זהות :

בעלת זכות חתימה בחב' / במציע : _____ ח.פ.ע.מ. : _____ ("המציע")

מצהיר/ה בזה כי כל העובדים, מנהלים או מי מטעם המציע או החברה, לרבות המציע או החברה בעצמם, אשר יועסקו במתן השירותים נשוא המכרז, במהלך כל תקופת ההתקשרות, לא הורשעו בעבירות שיש בהן קלון ו/או עבירות פיסקאליות ו/או בעבירות שיש קשר בינן לבין ביצוע העבודה כדוגמת העבודות והשירותים נשוא מכרז זה.

חותמת המציע

חתימה

אישור

אני הח"מ _____, עו"ד (מ.ר. _____) מאשר, כי ביום _____ הופיעה בפניי מר/גב' _____, ת.ז. _____, ולאחר שהזהרתיו/ה כי עליו/ה להצהיר את האמת וכי יהא/תהא צפויה לעונשים הקבועים בחוק, באם לא יעשה/תעשה כן, אישר/ה בפניי את תוכן תצהירו/ה לעיל בחתמו/ה עליו בפניי.

(חתימה וחותמת עוה"ד)

נספח א' 9 - תצהיר העדר הליכי פירוק ו/או פשיטת רגל ו/או חדלון פירעון

תצהיר

אני הח"מ _____ ת.ז. _____ לאחר שהוזהרתי כי עלי לומר את האמת וכי אהיה צפוי/ה לעונשים הקבועים בחוק אם לא אעשה כן, מצהיר/ה בזה כדלקמן:

1. הנני נותן תצהיר זה בשם _____ מספר זיהוי _____ (להלן – "המציע") המבקש להגיש הצעה בהליך מכרז לעיריית נשר. אני מצהיר/ה כי הנני מוסמך/ת לתת תצהיר זה בשם המציע במסגרת הליך מכרז.
2. נכון ליום מתן תצהירי זה המציע אינו נמצא בהליכי פירוק ו/או פשיטת רגל ו/או חדלון פירעון שעלולים לפגוע בתפקודו ככל שיזכה בהליך מכרז.
3. זה שמי, להלן חתימתי ותוכן תצהירי דלעיל אמת.

חתימת המצהיר

אישור

הריני לאשר כי ביום _____, הופיע בפניי, _____, עו"ד מ.ר. _____, אשר משרדי ברחוב _____, מר/גב' _____, המוכר לי באופן אישי, ולאחר שהוזהרתי כי עליו להצהיר את האמת וכי יהיה צפוי לעונשים הקבועים בחוק אם לא יעשה כן, אישר נכונות תצהירו דלעיל וחתם עליו בפניי.

חותמת + חתימת עו"ד

תאריך

נספח א' 10 – כתב התחייבות

כתב התחייבות לפי חוק למניעת העסקת עברייני מין

אני הח"מ _____, ת.ז. _____ המשמש בתפקיד _____
ב _____ ומוסמך לתת התחייבות זו מטעם המציע, מתחייב בזאת כלפי עיריית נשר כדלקמן:

1. כתב התחייבות זה ניתן ביחס לכל אדם המועסק ע"י המציע, ובכלל זה עובדים קבועים, עובדים זמניים, מתנדבים, סטודנטים, חיילים ועובדי קבלן, ככל ויהיו כאלה.
2. הנני מתחייב לפעול בהתאם להוראות חוק למניעת העסקה של עברייני מין במוסדות מסוימים תשס"א 2011 (להלן: "החוק"), ולפעול באופן מייד ממועד תחילת מתן השירותים לקבלת האישורים הדרושים ממשטרת ישראל, בהתאם לחוק, ביחס לכל אחד מאנשי הצוות המועסקים מטעמנו למתן השירותים לפי מכרז זה.
3. הנני מתחייב להעביר לעירייה תוך 15 ימי עבודה ממועד קבלת ההסכם לחתימות את כל האישורים הנדרשים ממשטרת ישראל עפ"י החוק ובהתאם לאמור בסעיף 2 לעיל ולשמור אישורים אלו בתיקו האישי של כל עובד.
4. הנני מתחייב לא לקבל ולא להעסיק עובד/ת בין במישרין ובין בעקיפין, במסגרת מתן השירותים, אשר הורשעו בעבירה לפי סעיף 2 לחוק.
5. הנני מתחייב לא לקבל ולא להעסיק עובד/ת בין במישרין ובין בעקיפים, במסגרת מתן השירותים, אשר לא ימציא אישור בתוקף ממשטרת ישראל בהתאם להוראות סעיף 1 לחוק.
6. בכל מקרה שאפר התחייבותי זו ו/או חלק ממנה, ייחשב הדבר כהפרה יסודית של ההסכם ואהיה חייב לפצות את העירייה בגין כל נזק שיגרם לה כתוצאה מכך, וזאת מבלי לגרוע מכל סעד ו/או תרופה אחרת שתעמוד לעירייה על פי כל דין.

תאריך: _____ חתימה: _____

נספח ב – הסכם התקשרות

שנערך ונחתם בנשר ביום ____ בחודש ____ בשנת 2023

בין: עיריית נשר

דרך השלום 20

באמצעות מורשי חתימה מטעמה

טל': 04-8299200, פקס: 04-8212116

(להלן: "העירייה")

מצד אחד;

לבין:

ח.פ.ת.ז. _____

מרח'

טלפון: _____ דוא"ל: _____

מצד שני;

(להלן: "הקבלן")

הואיל: והקבלן הגיש הצעתו במכרז מס' 24/23 לאספקה והתקנה של מזגנים מפוצלים ומיני מרכזיים (להלן: "ההליך"), שסומנה כנספח א' 1 למכרז, והעתק ממנה מצורף להסכם זה והנה חלק בלתי נפרד ממנו;

הואיל: וועדת המכרזים של העירייה בישיבתה מיום _____ המליצה על הצעת הקבלן כהצעה הזוכה בהליך וראש העיר אישר את המלצתה;

הואיל: והעירייה מעוניינת בביצוע העבודות בהתאם לכתב הכמויות – נספח ב' 7 למכרז, ובהתאם למפרט טכני מיוחד – נספח ב' 8 למכרז, ובהתאם לתוכניות לביצוע – נספח ב' 9 למכרז, שהנם חלק בלתי נפרד, שהנם חלק בתנאי נפרד מהסכם זה;

הואיל: והקבלן מעונין לבצע את העבודות, והעירייה מבקשת למוסרן לביצועו, הכל על פי תנאי הסכם זה.

לפיכך הוסכם, הותנה והוצהר בין הצדדים כדלקמן:

מבוא

- 1.1 המבוא להסכם זה וכל הנספחים לו מהווים חלק בלתי נפרד הימנו.
- 1.2 כותרות הסכם זה הינן לנוחות המשתמש בלבד ולא ישמשו כלי לפרשנותו.
- 1.3 הסכם זה מבטל כל הסכם, חוזה, זכ"ד, מצג, הצעה או התקשרות בין הצדדים אשר קדמו לו, והוא מהווה סיכום סופי ומוחלט של כל ההסכמות בין הצדדים.
- 1.4 למונחים בחוזה זה תהא המשמעות הנודעת להם בתנאים הכלליים המפורטים בנספח להסכם זה.

מטרת ההסכם

2. העירייה מוסרת בזאת לקבלן והקבלן מקבל על עצמו את ביצוע העבודות.
3. העבודות תבוצענה בהתאם לפרטים, לכמויות, למפרטים וללוחות הזמנים המפורטים במסמכים המצורפים למכרז ולהסכם זה.
4. הקבלן מאשר כי בדק את תוכניות ביצוע העבודות ואת כל הנתונים הקשורים לכך, וכי חתימתו על הסכם זה נעשית בהתבסס על בדיקתו זו ועל הבנתו את דרישות העבודות, היקפן וכל הנדרש לשם ביצוען.
5. הקבלן מצהיר כי הוא בעל ידע, מומחיות וניסיון הדרושים לביצוע העבודות וכי לרשותו כוח האדם, הציוד והחומרים הדרושים לביצוע העבודות.

אופן ביצוע העבודות

6. הקבלן מתחייב לבצע את העבודות ברמה מקצועית גבוהה, להשתמש בחומרים מסוג ומאיכות טובים ובעלי

- תקן, ככל שקיים כזה, על פי התוכניות ועל פי לוח הזמנים שנקבע בין הצדדים.
7. הקבלן מתחייב לספק ולהתקין עבור העירייה מזגנים מפוצלים למוסדות ציבור וחינוך, לרבות שדרוג והחלפות מזגנים מפוצלים מטיפוס עילי, מיני וכו' בכל מתחמי העירייה.
 8. הקבלן מתחייב לספק **מזגנים עיליים מכל סוג ודגם** בעלי דירוג אנרגטי A **וגם** בעלי תו תקן ישראלי לבטיחות חשמל ותפוקות קירור (תו תקן ישראלי 1-994 תקינה מלאה) **אך** תקינה מאושרת במסלול ייבוא חופשי למזגנים מיובאים מחו"ל.
 9. הקבלן מתחייב לספק **מזגנים מיני מרכזי מכל סוג ודגם** בעלי דירוג אנרגטי עד G **וגם** בעלי תו תקן ישראלי לבטיחות חשמל ותפוקות קירור (תו תקן ישראלי 1-994 תקינה מלאה) **אך** תעודות בדיקה של המכון התקנים הישראלי **אך** תקינה מאושרת במסלול ייבוא חופשי למזגנים מיובאים מחו"ל.
 10. הקבלן מתחייב כי כל המזגנים מכל סוג ודגם יכללו תכונות ייחודיות (אנטי וונדליזם והגנה בטיחותית מלאה לקופסאות החשמל).
 11. הקבלן מתחייב כי כל המזגנים מכל סוג ודגם יכללו סטייה לתפוקת הקירור של עד 15% (למעלה או למטה).
 12. הקבלן מתחייב כי כל המזגנים מכל סוג ודגם יסופקו מספק ציוד אחד בלבד, וכי באפשרותו לספק את כל סוגי המזגנים הנדרשים.
 13. ידוע לקבלן כי סעיפים מתוך פרק 00 "מוקדמות" במפרט הטכני המיוחד (**נספח ב' 8**) הנם מחייבים, למעט סעיפים 006,005.
 14. מוסכם כי הקבלן יקבל את המים והחשמל הדרושים לביצוע העבודות ללא תשלום, אך ההתחברות אל מקור מים וחשמל, אספקתם אל מקום העבודה וכד', וכן פירוק הקווים הזמניים בסיום העבודה, ייעשו על ידי הקבלן ועל חשבונו בתיאום ולפי הנחיות המפקח.
 15. יובהר כי לקבלן לא תהא כל טענה כלפי העירייה בשל אי סדרים באספקת מים ו/או חשמל ע"י גורם כלשהו ומסיבות כלשהן.
 16. הקבלן מתחייב מתחייב לבצע את עבודתו תוך שיתוף פעולה ותיאום מלא עם כל הגורמים הנוגעים בדבר, בכללם המפקח וגורמים אחרים העובדים בשטח ולעשות כמיטב יכולתו על מנת למנוע תקלות והפרעות מכל סוג שהוא.
 17. הקבלן מתחייב להגיש לאישור נציג העירייה לוח זמנים מסודר עם כל שלבי העבודות.
 18. הקבלן מתחייב שלא להניח על פני השטח חומרים ו/או ציוד בצורה שיש בה כדי להפריע לתנועתם החופשית של הולכי רגל ו/או כלי רכב מכל סוג שהוא.
 19. כל המפרטים הכלליים הם אלה שבהוצאת הועדה המיוחדת בהשתתפות משרד הביטחון ומשרד הבינוי והשיכון או בהוצאת ועדות משותפות למשהב"ט ולצה"ל.
 20. כל המסמכים דלעיל הנם חלק בלתי נפרד מהסכם זה, בין שהם מצורפים לו ובין שאינם מצורפים לו.
 21. הקבלן מצהיר כי ברשותו נמצאים המסמכים הנזכרים במכרז ובהסכם, וכי קראם והבין את תוכנם, וקיבל את כל ההסברים שביקש לדעת ומתחייב לבצע את עבודתו בכפיפות לדרישות המוגדרות בהם.
 22. ידוע לקבלן כי המפרטים הכלליים המצוינים לעיל שלא צורפו למכרז ולהסכם זה, ניתנים לרכישה בהוצאה לאור של משרד הביטחון.
 23. בנוסף לאמור מתחייב הקבלן לקיים בדייקנות ובהקפדה ראויה את הוראות תקנות הבטיחות בעבודה (עבודה בגובה), תשס"ז-2007.
 24. העירייה רשאית להזמין עבודות לפי חוזה זה בכל עת, כמפורט בנספח תנאים הכלליים המצורף להסכם זה.
 25. העירייה ו/או מי שימונה על ידה רשאית לבדוק את העבודות ולהשגיח על ביצוען וכן לבדוק את טיב החומרים שמשמשים בהם וטיב העבודה שנעשת על ידי הקבלן בביצוע העבודות. כן רשאית היא לבדוק את אופן ביצוע הוראותיה, הוראות החוזה, והוראות כל דין, לרבות קיום כל התקנים, החוקים ונהלי הבטיחות, על ידי הקבלן. על הקבלן לעזור ולספק לעירייה את כל המידע הדרוש לצורך הבדיקות הנ"ל.
 26. העירייה רשאית להורות, בכל עת, ובכפוף למתן הודעה מראש ובכתב של 7 ימים, על הגדלה או הקטנה של היקף החוזה או שינוי של חלק מתכנון המבנה או של חלק מהעבודות במסגרתו או להזמין מהקבלן עבודות נוספות מעבר למפורט בו, בין היתר, בשל עבודות שהתגלו לאחר חתימה החוזה, ובלבד שבמקרה של הגדלת

- היקף החוזה או הזמנת עבודות נוספות וכמו כן במקרה של שינוי בתכנון המבנה, לא יעלה שיעור ההגדלה/השינוי כאמור על 25% משווי חוזה זה.
- במסגרת הגדלת החוזה כאמור לעיל, ניתן יהא לכלול עבודות חריגות, קרי עבודות שלא נקב לגביהן מחיר במחירון, בשיעור שלא יעלה על 25% משווי חוזה זה בעת חתימתו.
27. הקבלן לא יעשה כל שינוי בעבודה אלא אם קיבל קודם לכן הודעה בכתב מהעירייה והיא נחתמה על ידי מורשי החתימה שלה.
28. כל עבודה נוספת ו/או חריגה מעבר לכתב הכמויות, תהא בהתאם למאגר מחירון "דקל" בנייה ותשתיות לאחר הנחה של 15% ולא תחול תוספת עבור קבלני משנה.
29. אי העסקת עובדים זרים :
- 29.1 בסעיף זה :
- "עובדים זרים" - למעט עובדים זרים שפרק ו' לחוק יישום ההסכם בדבר רצועת עזה ואיזור יריחו (הסדרים כלכליים והוראות שונות) (תיקוני חקיקה), תשנ"ה-1994 חל עליהם.
- "מומחה חוץ" - כהגדרתו בתקנה 1 לתקנות מס הכנסה (ניכוי הוצאות שהיה לתושבי חוץ), תשל"ט-1979, קרי: תושב חוץ שנתקיימו לגביו כל אלה :
- (1) הוא שוהה בישראל או באזור כדין ;
- (2) הוא הוזמן מחוץ לישראל בידי תושב ישראל שאינו קבלן כוח אדם או מתווך כוח אדם, כדי לתת שירות לאותו תושב ישראל בתחום שבו יש לתושב החוץ מומחיות ייחודית ;
- (3) בכל תקופת שהותו בישראל או באזור הוא הועסק או נתן שירות בתחום מומחיותו הייחודית ;
- (4) בעד שירותו כאמור שולמה לו תמורה בסכום העולה על 10,800 ₪, כשהוא מוכפל במספר חודשי שהייתו בישראל, שנוכה ממנה במקור מס כדין ; שהה בישראל פחות מחודש, יחושב הסכום האמור, כשהוא מחולק ב-30 ומוכפל במספר ימי שהייתו בישראל ; הסכום האמור יתואם על פי ס' 120ב לפקודה כאילו היה הנחה סוציאלית, ויעוגל למאה השקלים החדשים הקרובים ;
30. הקבלן מתחייב כי לצורך ביצוע העבודות לא יעסיק עובדים זרים למעט מומחה חוץ.
- 30.1 "ימי עבודה" לצורך סעיף זה הנם ימים א' – ו', למעט ראש השנה, יום כיפור, סוכות (לא כולל חול המועד), פסח, יום העצמאות ושבעות.
- 30.2 עם השלמת העבודות לשביעות רצון העירייה תינתן לקבלן על ידי העירייה תעודת השלמה בנוסח המצורף להסכם זה **כנספח ב' 3**, בה יצוין מועד מסירת העבודות.
- 30.3 הוראות סעיף זה לעיל הינן מעיקרי החוזה והפרתן, כולן או חלקן, תהווה הפרה יסודית של החוזה.
31. העירייה רשאית להגדיל או להקטין סעיפים מסעיפי כתב הכמויות בכל שיעור/אחוז שהוא או לבטל כליל כמויות מכל אחד מסעיפי כתב הכמויות, לבטל או להוסיף עבודות והקבלן מתחייב לבצע את הוראותיה על פי מחירי היחידה ללא כל שינוי מן המפורט בחוזה.
32. מובהר בזאת כי על אף כל האמור בהסכם זה לעיל ולהלן לא יהא תוקף להוראה המגדילה את התמורה ו/או המגדילה כמויות של עבודות ו/או פרטים קיימים ו/או המוסיפה עבודות ו/או פרטים חדשים, אלא עם נחתמה כדין על ידי מורשי החתימה מטעם העירייה, קרי: גזבר העירייה וראש העיר.
33. הקבלן לא יהא זכאי לתשלום כלשהו בגין כל הגדלה מההגדלות המפורטות לעיל, אלא אם נחתמה כאמור בסעיף זה לעיל. הקבלן מוותר על כל טענה ו/או דרישה כספית ו/או זכות תביעה ו/או דרישת פיצוי בכל עילה שהיא נגד העירייה ו/או עובדיה ו/או מי מטעמה בקשר להוראת הגדלה שלא נחתמה על ידי מורשי החתימה כאמור לעיל ולפיכך לא שולמה, לרבות טענות בדבר עשיית עושר ולא במשפט מצד העירייה או מי מטעמה.

תקופת הבדק

34. לצורך הסכם זה "תקופת הבדק" פירושה תקופה **שמניינה כנקוב בנספח ב' 4 להסכם זה** או תקופות הבדק הנקובות בחוק המכר (דירות), התשל"ג – 1973, כפי שיקבעו מעת לעת, לפי התקופה הארוכה מבין השתיים.
35. הקבלן לא יעלה טענה כלשהי בדבר תחולת חוק המכר (דירות), לרבות טענה אשר בהתאם לה מדובר בחוק

החל על מבנים למגורים בלבד.

36. מניינה של תקופת הבדק יתחיל מיום השלמת העבודות כמצוין בתעודת ההשלמה לעבודות, או במקרה של תעודת השלמה לגבי חלקים שונים של העבודות – מיום השלמתם של אותם חלקים כמצוין בתעודות ההשלמה.
37. נתהווה בעבודות, תוך תקופת הבדק, נזק או פגם אשר נגרם כתוצאה מעבודה לקויה או שימוש בחומרים פגומים, חייב הקבלן לתקן כל נזק או פגם כאמור, הכל לפי דרישת העירייה. הוא הדין לגבי נזק או פגם שנתהווה תוך תקופת הבדק בכל תיקון שבוצע בעבודות ואשר נגרם כתוצאה מעבודה לקויה או שימוש בחומרים פגומים.

תקופת החוזה

38. תקופת החוזה הינה למשך שנים עשר (12) חודשים מיום חתימת החוזה על ידי הצדדים. העירייה תהא רשאית להאריך את תקופת ההסכם בשתי (2) תקופות נוספות בנות 12 חודשים כל אחת או חלק מהן (להלן: תקופת ההסכם המוארכת). כל ההוראות החלות על תקופת ההסכם יחולו בהתאמה על תקופת ההסכם המוארכת. למען הסר ספק, אין העירייה מחוייבת באופן כלשהו לתקופת ההסכם המוארכת, ואם תבחר לעשות כן מותרת הדבר באישור תקציבי מראש. לקבלן לא תהיה כל טענה אם העירייה תבחר מטעם כלשהו, בין משום העדר תקציב ובין משום כל טעם אחר, שלא להאריך את תקופת ההסכם כאמור, והקבלן מצהיר כי הצעתו במסגרת מכרז זה התייחסה לגבי תקופת החוזה ללא התנייה כלשהי בהארכתו.

אחריות וביטוח

39. הקבלן ישא בחבות המלאה בגין כל פגיעה, אובדן או נזק אשר ייגרם לגופו ו/או לרכושו של כל אדם או גוף (לרבות הקבלן וכל הבא מטעמו) עקב מעשה או מחדל של הקבלן ו/או מי מטעמו בכל הקשור לביצוע העבודות.
40. הקבלן מתחייב בזה לשפות את העירייה מיד עם דרישתה הראשונה בגין אובדן, פגיעה ו/או נזק להם אחראי הקבלן על פי האמור בהסכם זה ו/או על פי כל דין, וכן בגין הוצאות סבירות ושכר טרחת עו"ד אשר העירייה נשאה בהם לשם התגוננות מפני תביעה אשר הוגשה בגין אובדן, פגיעה ו/או נזק כאמור, או שחויבה לשלם לצד ג', ובלבד שהעירייה מתחייבת להודיע לקבלן בהקדם אודות קבלת כל תביעה ו/או דרישה בגין האמור לעיל ולאפשר לקבלן להתגונן מפניה. הודעה כאמור תינתן לכתובת האחרונה הידועה לעירייה.
41. מבלי לגרוע מאחריות הקבלן לפי חוזה זה ו/או לפי כל דין, הקבלן מצהיר כי יערוך, לפני מועד תחילת ביצוע העבודות, בחברת ביטוח בעלת מוניטין פוליסות ביטוח כמפורט באישור הביטוחים המצורף להסכם זה **כנספח ב'** ויחזיקן בתוקף כל תקופת ביצוע העבודות ועד סיומן הסופי ומסירתן לעירייה.
- על אף האמור לעיל, לעניין ביטוח חבות מוצר יחזיק הקבלן ביטוח זה בתוקף כל תקופת אחריות הקבלן על פי דין ו/או 7 שנים מתום ביצוע העבודות על פי הסכם זה ומסירתן לידי המזמין – המועד המאוחר מביניהם.
- הביטוחים כאמור יורחבו ויכללו את העירייה כמבוטחת נוספת בגין חבות המוטלת עליה עקב מעשה או מחדל של הקבלן ו/או הפועלים מטעמו בכל הקשור לביצוע הוראות הסכם זה.

התמורה ולוח תשלומים

42. בתמורה לביצוע כל התחייבויות הקבלן על פי חוזה זה, תשלם לו העירייה תמורה בהתאם למחירון שבכתב הכמויות (נספח ב'7) בהפחתת אחוז ההנחה שהוצע על ידו בהצעתו במכרז (נספח א'1) (להלן: "התמורה").
43. התמורה הינה קבועה וסופית וכוללת את כל רכיבי העבודות, לרבות הוצאות הקבלן, ישירות ועקיפות, הנלוות לביצוע העבודות ו/או לקיום הוראות הסכם זה.
44. סכום התמורה כולל את מחירי החומרים, הציוד, העבודה, רווח הקבלן וכל סכום ו/או הוצאות אחרות הקשורות לביצוע העבודה, לרבות ביצוע העבודה בשעות הערב והלילה (להלן - "שכר הקבלן"), אשר ישולם כחוק במועד ביצוע כל תשלום ותשלום.
45. התמורה הינה סופית ולא תווספנה לה התייקרויות כלשהן.
46. הקבלן יגיש עם סיום העבודות חשבון בגין העבודות שביצע בצירוף כתב כמויות המפרט את העבודות שבוצעו ונספח הצעת המחיר הכולל את אחוז ההנחה שהוצע על ידו במסגרת המכרז. העירייה רשאית לדרוש מהזוכה לפצל את החשבונות לפי מוסד הציבור הרלוונטי עבורו בוצעה העבודה.
47. נציג העירייה יבדוק החשבון ויאשרו, כולו או חלקו, תוך 15 ימים ממועד שהוגש החשבון לבדיקתו.
48. החשבון - ככל ובמידה שאושר על ידי נציג העירייה - ישולם תוך 90 יום מתום החודש הגרגוריאני בו הוגש, או

תוקן והוגש מחדש בהתאם להערות נציג העירייה, לפי המאוחר מבין **השניים ובתנאי שהקבלן יחתום על כתב ויתור בנוסח המצורף להסכם זה כנספח ב' 3.**

49. התשלומים לקבלן יבוצעו כנגד חשבונית מס ובכפוף להמצאתה.
50. העירייה רשאית לקזז מכל תשלום המשולם לקבלן כל סכום שהקבלן חב לעירייה מכל עילה שהיא, בין מכוח הסכם זה ובין מכוח התחייבויות אחרות, לאחר שניתנה לקבלן הודעה מראש בת 7 ימים על כוונת העירייה לבצע קיזוז.

ערבויות

51. להבטחת מילוי התחייבויותיו של הקבלן על-פי חוזה זה וכתנאי לביצוע תשלום כלשהו על ידי העירייה, ימציא הקבלן לעירייה ערבות בנקאית אוטונומית ובלתי מותנית – בתנאים ובנוסח המחייב שנקבע **בנספח ב' 1** (להלן "**ערבות הביצוע**") **בסך 20,000 ₪**, שתוקפה עד 90 יום מהיום שנקבע לתום תקופת ההסכם. ערבות הביצוע תהיה צמודה למדד הידוע במועד חתימת הסכם זה.
52. במקרה הצורך, מתחייב הקבלן להמציא לעירייה כתבי הארכה של ערבות הביצוע כך שזו תהיה בתוקף למשך כל תקופת ביצוע העבודות בפועל ועד למועד שיהיה מאוחר בחודשיים לפחות ממועד השלמת ביצוע העבודות על פי חוזה זה.
53. כל ההוצאות הקשורות במתן ערבות הביצוע ו/או בהארכת תוקפה ו/או בגבייתה ו/או בהגדלת היקפה לפי העניין, יחולו על הקבלן וישולמו על ידו.
54. במקרה של מימוש ערבות הביצוע, כולה או חלקה, חייב הקבלן להמציא בתוך 14 ימים לעירייה ערבות ביצוע חדשה, לתקופה ובתנאים הזהים לערבות שמומשה, לרבות סכום ערבות הביצוע.
55. העירייה זכאית לגבות מהקבלן כל תשלום ו/או פיצוי ו/או כל שיפוי שיגיעו לה מהקבלן על פי החוזה ו/או על פי כל דין, על ידי מימוש ערבות הביצוע.

הפרת ההסכם וסעדים

56. על הקבלן לסיים את כל העבודה בהתאם למוגדר בסעיף 45 לתנאי החוזה לביצוע מבנה ע"י קבלן (מדף 3210), וזאת לא יאוחר מאשר מתוך 7 (שבעה ימים) מהתאריך שנקבע בהוראה להתחלת ביצוע העבודה (צו התחלת העבודה), אך בכל מקרה זמן אספקה מירבי לא יעלה על 14 ימים.
- איחר הקבלן במסירת העבודה לעירייה, ישלם לה סך של **1,000 ₪** בגין כל יום איחור במסירת העבודה.
57. מבלי לגרוע מקביעות נוספות בהסכם זה מוסכם בין הצדדים כי סעי' 6 – 9, 12 – 15, 20 – 24, 28, 30 – 31, 34, 46. הינם תנאים עיקריים ויסודיים של חוזה זה והפרת כל אחד מהם תחשב כהפרה יסודית של החוזה.
58. הוכח להנחת דעת העירייה כי הקבלן הסתלק מביצוע חוזה זה, יחשב הדבר כהפרה יסודית של הסכם זה.
59. מבלי לגרוע מן הסעדים האחרים העומדים לעירייה מכוח הוראות הדין ו/או הסכם זה, תזכה כל אחת מן ההפרות המפורטות לעיל את העירייה בפיצויים מוסכמים וקבועים מראש **בסך 1,000 ₪** (אלף חמש מאות ש"ח) בגין כל הפרה.
60. מוסכם בין הצדדים כי האירועים הבאים יחשבו כהפרה יסודית של הסכם זה המזכים את העירייה בזכות לבטלו ללא כל התראה וזאת בנוסף לסעדים הנוספים העומדים לה מכוח הדין ו/או הסכם זה:
- א. הוטל עיקול זמני או קבוע או נעשתה פעולה כלשהי של הוצאה לפועל לגבי נכסי הקבלן, כולם או חלקם, והעיקול או הפעולה האמורה לא הופסקו או הוסרו לחלוטין תוך 21 ימים ממועד ביצועם.
- ב. ניתן צו כינוס נכסים לגבי נכסי הקבלן, כולם או חלקם, או נתקבלה על ידו החלטה על פירוק מרצון, או שהוגשה נגדו בקשה לפירוק או ניתן נגדה צו פירוק או שהוא הגיע לפשרה או סידור עם נושיו כולם, או חלקם, או שהוא פנה לנושיו למען קבל ארכה או פשרה למען הסדר איתם עפ"י סעיף 233 לפקודת החברות (נוסח חדש), תשמ"ג-1983.
- ג. יש בידי העירייה הוכחות, להנחת דעתה, כי הקבלן או אדם אחר מטעמו נתן או הציע שוחד, מענק או טובת הנאה בקשר עם הסכם זה או ביצועו.
- ד. התברר כי הצהרה כלשהי של הקבלן שניתנה בקשר עם חתימת הסכם זה אינה נכונה, או שהקבלן לא גילה לעירייה עובדה מהותית אשר לדעת העירייה היה בה כדי להשפיע על ההתקשרות עימה.

שונות

61. ההתקשרות לפי הסכם זה מתוקצבת בתב"ר מאושר מס' _____
62. ההתקשרות נערכת לאחר שנתקיימו כל התנאים ונתקבלו כל ההחלטות והאישורים הנדרשים עפ"י דין.
63. הקבלן מצהיר בזאת כי כל העובדים שיועסקו על ידו בביצוע העבודות (להלן: "העובדים") הינם בגירים שאין מניעה להעסקתם לפי החוק למניעת העסקה של עברייני מין במוסדות מסויימים, התשס"א – 2001.
- הקבלן מתחייב להעביר לידי העירייה תוך 5 ימי עבודה ממועד חתימת הסכם זה אשור משטרה כהגדרתו של מונח זה בתקנות למניעת העסקה של עברייני מין במוסד המכוון למתן שירותים לקטינים (אישור המשטרה), תשס"ג-2003 (להלן: "התקנות"), לגביו ולגבי כל אחד מהעובדים שעתידים להיות מועסקים על ידו במסגרת ביצוע העבודות.
- הקבלן מתחייב כי לא יועסק על ידו עובד כלשהו במסגרת קיום מחויבויותיו לפי הסכם זה, אלא לאחר שניתן לגביו "אישור משטרה", גם אם תחל עבודתו בשלב מאוחר יותר במהלך ביצוע העבודות.
64. הקבלן לא יהיה זכאי להמחות זכות מזכויותיו או חובה מחובותיו לפי הסכם זה, אלא אם קיבל הסכמה לכך מראש ובכתב של העירייה.
65. הקבלן אינו רשאי להעביר ביצוע העבודות, כולן או חלקן, בתמורה או שלא בתמורה לאחר, אלא אם כן אישרה העירייה מראש ובכתב את ההעברה, לפי שיקול דעתה הבלעדי.
66. אושרה ההעברה ע"י העירייה, לא יהא בכך כדי לפגוע באחריות הקבלן מכוח הסכם זה ו/או מכח הדין.
67. ויתר אחד הצדדים למשנהו על הפרת הוראה מהוראות חוזה זה, לא ייחשב הדבר כויתור על כל הפרה שלאחר מכן, בין אם היא הפרה דומה, שונה או אחרת. כל ויתור, ארכה או הנחה מטעם אחד הצדדים לא יהיו בתוקף אלא אם נעשו מראש ובכתב ונחתמו על ידי הצדדים להסכם זה.
68. הקבלן לא יאט את קצב עבודתו ולא יפגע בכל צורה אחרת בהמשך ביצוע העבודות על אף חילוקי דעות או מחלוקות העשויות להתקיים במהלך ביצוען, לרבות בגין עיכוב תשלום התמורה.
69. מסמך או הודעה לעניין הסכם זה ישלחו בדואר רשום או באמצעות הפקסימיליה בליווי אישור טלפוני או במסירה אישית לפי כתובת הצדדים כמצוין במבוא להסכם זה.
70. כל מסמך שנשלח בדואר רשום כאמור, יראו אותו כאילו נתקבל על ידי הנמען עם תום 3 ימי עסקים מתאריך המשלוח. מסמך שנשלח במסירה אישית או בפקסימיליה יראו אותו כאילו נתקבל על ידי הנמען במועד מסירתו על ידי השליח בכתובת הנמען, או במועד קבלת אישור טלפוני לקבלת הפקס על ידי הנמען, לפי העניין.
71. הצדדים קובעים כי לבית המשפט השלום בנשר ולבית המשפט המחוזי בחיפה תהא הסמכות הבלעדית והייחודית לדון בסכסוכים הקשורים ו/או הנובעים מהסכם זה ו/או מביצוע העבודות.

ולראיה באו הצדדים על החתום:

הקבלן

העירייה

אישור יועמ"ש העירייה להתקשרות: _____

נספח ב' 1 – ערבות ביצוע

לכבוד:
עיריית נשר
דרך השלום 20, נשר

א.ג.נ.,

הנדון: כתב ערבות מס' _____.

1. לבקשת _____ (להלן – "הספק"), אנו ערבים בזה כלפיכם, בערבות בלתי חוזרת, בלתי תלויה ולא ניתנת לביטול, לתשלום כל סכום עד לסך כולל של 20,000 ₪ (במילים: עשרים אלף שקלים חדשים) (להלן: "סכום הערבות"), שתדרשו מאת הספק בקשר להבטחת מילוי תנאי הסכם שנחתם ביום _____ ובהתאם לדרישות מכרז פומבי מס' 24/23 לאספקה והתקנה של מזגנים מפוצלים ומיני מרכזיים עבור עיריית נשר.
2. אנו מתחייבים לשלם לכם כל סכום שיידרש על ידיכם, עד לסכום הערבות, תוך 7 (שבעה) ימים מיום דרישתכם הראשונה בכתב, שתתקבל במעננו כמצוין בתחתית מסמך זה, וזאת בלי שיהיה עליכם להציג לנו מסמך או ראיה נוספים על דרישתכם האמורה או לנמק את דרישתכם או להוכיח באופן כלשהו, ובלי שיהיה עליכם לדרוש את הסכום, מראש או בדיעבד, מאת הספק, או לפתוח בהליך משפטי נגד הספק.
3. אתם זכאים ורשאים לממש ערבות זאת, מעת לעת, על כל סכום שיקבע על ידכם מתוך סכום הערבות, ובלבד שסך כל הסכומים שידרשו על ידכם וישולמו על ידינו בגין ערבות זאת לא יעלה על סכום הערבות. לפיכך, אם לא תממשו ערבות זאת במלואה בפעם אחת, תישאר הערבות בתוקפה לגבי יתרת סכום הערבות הבלתי ממומשת.
4. ערבותנו זו צמודה למדד המחירים לצרכן כפי שפורסם ע"י הלשכה המרכזית לסטטיסטיקה ביום _____.
5. ערבות זו תישאר בתוקפה, לכל הפחות, עד ליום _____ ועד בכלל. לאחר מועד זה תהיה הערבות בטלה ומבוטלת.
6. ערבות זו אינה ניתנת להעברה או להסבה.

_____ בנק

_____ תאריך

חתימה וחותמת המציע: _____

מכרז פומבי מס' 24/23
לאספקה והתקנה של מזגנים מפוצלים ומיני מרכזיים

נספח ב' 2 – כתב ויתור

לכבוד

עיריית נשר

דרך השלום 20, נשר

ג.א.ג.,

הנדון: כתב ויתור

הננו מאשרים בזה שהסדך של _____ ש"ח שקיבלנו מכם מהווה את כל היתרה המגיעה לנו מכם, לסילוק מלא, סופי ומוחלט עבור ביצוע העבודות כהגדרתן בחוזה נשוא מכרז פומבי מס' 24/23 לאספקה והתקנה של מזגנים מפוצלים ומיני מרכזיים שנכרת בינינו לביניכם ביום _____.

אנו מצהירים בזה כי עם קבלת הסכום הנ"ל קבלנו את התמורה המלאה והסופית לפי החוזה וכי אין לנו ולא תהיינה לנו יותר כל תביעה ו/או טענה, מאיזה מין או סוג שהוא, כלפיכם ו/או כל הבאים מכוחכם ו/או מטעמכם, בקשר לחוזה הנ"ל ו/או הנובע ממנו.

בכבוד רב,

חתימת הקבלן

חתימה וחתימת המציע: _____

מכרז פומבי מס' 24/23
לאספקה והתקנה של מזגנים מפוצלים ומיני מרכזיים

נספח ב' 3 – תעודת השלמה

לכבוד:

א.ג.נ.,

הנדון: תעודת השלמה

על פי הוראות חוזה שנחתם ביום _____ ביניכם לבין עיריית נשר, הריני מאשר בזה כי העבודות כהגדרתן בחוזה נשוא מכרז פומבי מס' 24/23 לאספקה והתקנה של מזגנים מפוצלים ומיני מרכזיים, בוצעו ונמסרו בהתאם לחוזה, כי כל המסמכים הטכניים, כתבי האחריות, תעודת הביטוח והערבויות הדרושים נמסרו, וכי כל ההדרכות המתאימות והנדרשות לאנשי העירייה בוצעו.

בכבוד רב,

נציג העירייה

חתימה וחותמת המציע: _____

מכרז פומבי מס' 24/23
לאספקה והתקנה של מזגנים מפוצלים ומיני מרכזיים

נספח ב' 4 – תקופות בדק

הנדון: תקופות הבדק

1. על העבודות על פי חוזה זה יחולו בין היתר הוראות חוק המכר (דירות), התשל"ג-1973.
2. אם תתגלה סתירה בין הוראות החוזה לבין נספח זה יגבירו הוראות נספח זה.
3. תקופות הבדק תהיינה כמפורט להלן:

1. צנרת מים – חמש שנים
2. צנרת תת קרקעית/ תת ריצפתי – חמש שנים
3. חדירת רטיבות בגג, רצפה, תקרה – עבור עב' איטום שבוצעו בפרויקט – עשר שנים
4. סדקים עוברים בקירות ובתקרות – חמש שנים
5. שקיעת מרצפות אבן משתלבת (פיתוח חוץ) – שלוש שנים
6. עבודות ריצוף וחיפוי פנים – שנתיים
7. עבודות מוצרי מסגרות/נגרות לרבות פרזול וכו' – שנתיים
8. כל אי התאמה אחרת – 12 חודשים

חתימה וחותמת הקבלן

ת א ר י ך

נספח ב' 5 – בוטל

חתימה וחותמת המציע: _____

מכרז פומבי מס' 24/23
לאספקה והתקנה של מזגנים מפוצלים ומיני מרכזיים

תאריך הגשת המבקש (DD/MM/YYYY)		אישור קיום ביטוחים		
<p>באישור קיום ביטוחים תבוא הפיסקה הבאה: אישור ביטוח זה מהווה אסמכתא לכך שלמבוטח ישנה פוליסת ביטוח בתוקף, בהתאם למידע המפורט בה. המידע המפורט באישור זה אינו כולל את כל תנאי הפוליסה וחריגיה. יחד עם זאת, במקרה של סתירה בין התנאים שמפורטים באישור זה לבין התנאים הקבועים בפוליסת הביטוח יגבר האמור בפוליסת הביטוח למעט במקרה שבו תנאי באישור זה מיטיב עם מבקש האישור.</p>				
מבקש האישור הראשי*	גורמים נוספים הקשורים למבקש האישור ויחשבו כמבקש האישור*	המבוטח/ה	אופי העסקה והעיסוק המבוטח*	מעמד מבקש האישור*
שם עיריית נשר	שם חברות בנות ועובדים שלהן	שם	אופי העסקה: <input type="checkbox"/> נדל"ן <input type="checkbox"/> * שירותים <input type="checkbox"/> * אספקת מוצרים <input type="checkbox"/> אחר: _____	<input type="checkbox"/> משכיר <input type="checkbox"/> שוכר <input type="checkbox"/> זכיון <input type="checkbox"/> קבלני משנה <input type="checkbox"/> * מזמין שירותים <input type="checkbox"/> * מזמין מוצרים <input type="checkbox"/> אחר: _____
ת.ז.ח.פ.	ת.ז.ח.פ.	ת.ז.ח.פ.	העיסוק המבוטח: _____	
מען	מען	מען		
	תיאור הקשר למבקש האישור הראשי: מבקש אישור נוסף			

כיסויים								
כיסויים נוספים בתוקף וביטול חריגים ****	מטבע	השתתפות עצמית (אין חובה להציג נתון זה)	גבול אחריות לכלל פעילות המבוטח/ סכום ביטוח	תאריך סיום	תאריך תחילה (ניתן להזין תאריך רטרואקטיבי)	נוסח ומהדורת הפוליסה*	מספר הפוליסה	סוג הביטוח חלוקה לפי גבולות אחריות או סכומי ביטוח
			* ולתקופה					
								רכוש
302 אחריות צולבת 304 הרחב שיפוי 307 קבלנים וקבלני משנה 309 ויתור על תחלוף לטובת מבקש האישור 315 תביעות המל"ל 318 מבקש האישור מבוטח נוסף 328 ראשוניות 329 רכוש מבקש האישור יחשב כצד ג	₪		2,000,000			ביט		צד ג'
304 הרחב שיפוי 309 ויתור על תחלוף מבקש האישור 319 מבוטח נוסף היה ויחשב כמעבידים של מי מעובדי המבוטח 328 ראשוניות	₪		20,000,000			ביט		אחריות מעבידים
302 אחריות צולבת 304 הרחב שיפוי 307 קבלנים וקבלני משנה 309 ויתור על תחלוף לטובת מבקש האישור 315 תביעות המל"ל	₪		2,000,000			ביט		אחריות המוצר

318 מבקש האישור מבוטח נוסף 328 ראשוניות									
									<u>אחד פוליסה אחרת</u>

פירוט השירותים (בכפוף, לשירותים המפורטים בהסכם בין המבוטח למבקש האישור, יש לציין את קוד השירות מתוך הרשימה הסגורה המפורטת בנספח ג' כפי שמפורסם על ידי רשות שוק ההון, ביטוח וחיסכון. ניתן להציג בנוסף גם המלל המוצג לצד הקוד ברשימה הסגורה):
046 אספקת ואחזקת מזגנים

ביטול/שינוי הפוליסה *
 שינוי לרעת מבקש האישור או ביטול של פוליסת ביטוח, לא ייכנס לתוקף אלא __ יום לאחר משלוח הודעה למבקש האישור בדבר השינוי או הביטול.

חתימת האישור
 המבטח:

* **באישור ביטוח כללי** לסמן שדות אלה כשדות שאינם בתוקף.
 *** יש לציין קוד כיסוי בהתאם לרשימה הסגורה המנויה בנספח ד' כפי שמפורסם על ידי רשות שוק ההון, ביטוח וחיסכון. במקרה של קודי כיסוי הכוללים נתון הנדרש למלא, יש להציג בנוסף את המלל המוצג לצד הקוד ברשימה הסגורה.

02/08/2023
 דף מס': 001

כתב כמויות

חוזר אספקה והתקנת מזגנים חדשים
 פרק 15 מיזוג אוויר ואוורור

סעיף	תאור	יחידה	כמות	מחיר	סך הכל
פרק 15 מיזוג אוויר ואוורור					
תת פרק 15.1 יחידות מיזוג אוויר מטיפוס עילי					
	<p>הערה - במחיר אספקה והתקנת המזגנים יהיה כלול במחיר צנרת גז לכל מזגן כדלהלן : מפוצל מכל סוג ודגם עד 2 כ"ס - עד 8 מטר, מפוצל מכל סוג ודגם עד 3.5 כ"ס - עד 8 מטר מפוצל מכל סוג ודגם עד 4 כ"ס - 8 מטר מפוצל מכל סוג ודגם עד 6 כ"ס - 8 מטר תושבת או מתקן תליה לרבות סורג ומנעול בריח עם מפתח מסטר או לחלופין שתי בריחים עם מנעול מסטר, קידוחי יהלום עד קוטר 3" , מרצפות רחוב, ביטון תושבת בקרקע, שלט קירי או אלחוטי וכו', כל יחי מיזוג האוויר יסופקו ויותקנו יופעלו בגז ירוק על פי התקנון המחייב ויש לקרוא מסמך זה ביחד עם המפרט הטכני.</p>				
15.1.002	<p>מזגן מפוצל מטיפוס עילי, מיצרן מוכר וידוע, לתפוקה של 9,100 BTU/H לקרור וחימום במשאבת חום, חיבור לחשמל ופיקוד, חיבורי צנרת גז וחשמל וחיבור לניקוז. (התקנה קומפ')</p>	יח'	1.00	3,450.00	3,450.00
15.1.003	<p>מזגן מפוצל מטיפוס עילי, מיצרן מוכר וידוע, לתפוקה של 11,870 BTU/H לקרור וחימום במשאבת חום, חיבור לחשמל ופיקוד, חיבורי צנרת גז וחשמל וחיבור לניקוז. (התקנה קומפ')</p>	קומפ'	1.00	4,000.00	4,000.00
15.1.004	<p>מזגן מפוצל מטיפוס עילי, מיצרן מוכר וידוע, לתפוקה של 14,150 BTU/H לקרור וחימום במשאבת חום, חיבור לחשמל ופיקוד, חיבורי צנרת גז וחשמל וחיבור לניקוז. (התקנה קומפ')</p>	קומפ'	1.00	4,400.00	4,400.00
15.1.005	<p>מזגן מפוצל מטיפוס עילי, מיצרן מוכר וידוע לתפוקה של 18,150 BTU/H לקרור וחימום במשאבת חום, חיבור לחשמל ופיקוד, חיבורי צנרת וחיבור לניקוז. (התקנה קומפ')</p>	קומפ'	1.00	5,000.00	5,000.00
15.1.006	<p>מזגן מפוצל מטיפוס עילי, מיצרן מוכר וידוע, לתפוקה של 23,800 BTU/H לקרור וחימום במשאבת חום, חיבור לחשמל ופיקוד, חיבורי צנרת גז וחשמל וחיבור לניקוז. (התקנה קומפ')</p>	קומפ'	1.00	6,400.00	6,400.00
					23,250.00
להעברה בתת פרק 15.1					

02/08/2023
 דף מס': 002

חוזה אספקה והתקנת מזגנים חדשים
 פרק 15 מיזוג אויר ואוורור

סעיף	תאור	יחידה	כמות	מחיר	סך הכל
	מהעברה				23,250.00
15.1.007	מזגן מפוצל מטיפוס עילי, מיצרן מוכר וידוע, לתפוקה של 28,000 BTU/H לקרור וחימום במשאבת חום, חיבור לחשמל ופיקוד, חיבורי צנרת וחיבור לניקוז. (התקנה קומפ')	קומפ'	1.00	7,000.00	7,000.00
15.1.008	מזגן מפוצל מטיפוס עילי, מטיפוס יצרן מוכר וידוע, תלת פאזי לתפוקה של 27,800 BTU/H לקרור וחימום במשאבת חום, חיבור לחשמל ופיקוד, חיבורי צנרת וחיבור לניקוז. (התקנה קומפ')	קומפ'	1.00	7,500.00	7,500.00
15.1.009	מזגן מפוצל מטיפוס עילי, מיצרן מוכר וידוע, לתפוקה של 33,000 BTU/H לקרור וחימום במשאבת חום, חיבור לחשמל ופיקוד, חיבורי צנרת וחיבור לניקוז. (התקנה קומפ')	קומפ'	1.00	8,000.00	8,000.00
15.1.010	מזגן מפוצל מטיפוס עילי, מיצרן מוכר וידוע, תלת פאזי, לתפוקה של 32,755 BTU/H לקרור וחימום במשאבת חום, חיבור לחשמל ופיקוד, חיבורי צנרת וחיבור לניקוז. (התקנה קומפ')	קומפ'	1.00	8,300.00	8,300.00
15.1.011	מזגן מפוצל מטיפוס עילי אינורטר, מיצרן מוכר וידוע, לתפוקה נומינלית של 8,100 BTU/H לקרור וחימום במשאבת חום, חיבור לחשמל ופיקוד, חיבורי צנרת גז וחשמל וחיבור לניקוז. (התקנה קומפ')	קומפ'	1.00	4,200.00	4,200.00
15.1.012	מזגן מפוצל מטיפוס עילי אינורטר, מיצרן מוכר וידוע, לתפוקה נומינלית של 11,100 BTU/H לקרור וחימום במשאבת חום, חיבור לחשמל ופיקוד, חיבורי צנרת גז וחשמל וחיבור לניקוז. (התקנה קומפ')	קומפ'	1.00	4,700.00	4,700.00
15.1.013	מזגן מפוצל מטיפוס עילי אינורטר, מיצרן מוכר וידוע, לתפוקה נומינלית של 17,100 BTU/H לקרור וחימום במשאבת חום, חיבור לחשמל ופיקוד, חיבורי צנרת גז וחשמל וחיבור לניקוז. (התקנה קומפ')	קומפ'	1.00	5,600.00	5,600.00
15.1.014	מזגן מפוצל מטיפוס עילי אינורטר, מיצרן מוכר וידוע, לתפוקה נומינלית של 22,860 BTU/H לקרור וחימום במשאבת חום, חיבור לחשמל ופיקוד, חיבורי צנרת גז וחשמל וחיבור לניקוז. (התקנה קומפ')	קומפ'	1.00	7,200.00	7,200.00
					75,750.00
להעברה בתת פרק 15.1					

02/08/2023
 דף מס': 003

חוזה אספקה והתקנת מזגנים חדשים
 פרק 15 מיזוג אוויר ואוורור

סעיף	תאור	יחידה	כמות	מחיר	סך הכל
	מהעברה				75,750.00
15.1.015	מזגן מפוצל מטיפוס עילי אינורטר, מיצרן מוכר וידוע, לתפוקה נומינלית של BTU/H 26,545 לקרור וחימום במשאבת חום, חיבור לחשמל ופיקוד, חיבורי צנרת גז וחשמל וחיבור לניקוז. (התקנה קומפ')	קומפ'	1.00	8,200.00	8,200.00
15.1.016	צנרת גז למזגן מפוצל מכל סוג ודגם מדוד בתוואי בין יחי' מאייד לבין יחי' מעבה, מעבר לשמונה מטרים ראשונים הכלולים במחיר המזגן.	קומפ'	50.00	130.00	6,500.00
סה"כ 15.1 יחידות מיזוג אוויר מטיפוס עילי					90,450.00
תת פרק 15.2 יחידות מיזוג אוויר מטיפוס מיני מרכזי					
	הערה - כנ"ל כמו למפוצלים עיליים				
15.2.002	יחידת מיזוג אוויר מטיפוס מיני מרכזית מטיפוס מכאני מיצרן מוכר וידוע, מתאימה לגז ירוק, לתפוקת קירור של BTU/H 27,637 לקרור וחימום במשאבת חום, חד פאזי, תלייה אל התקרה עם בולמי רעידות, חיבורי תעלות, חיבורי חשמל ופיקוד, חיבורי צנרת גז וחשמל חיבור לניקוז. (התקנה קומפ')	קומפ'	1.00	10,200.00	10,200.00
15.2.003	יחידת מיזוג אוויר מטיפוס מיני מרכזית מטיפוס מכאני מיצרן מוכר וידוע, מתאימה לגז ירוק, לתפוקת קירור של BTU/H 30,000 לקרור וחימום במשאבת חום, חד פאזי, תלייה אל התקרה עם בולמי רעידות, חיבורי תעלות, חיבורי חשמל ופיקוד, חיבורי צנרת גז וחשמל וחיבור לניקוז. (התקנה קומפ')	קומפ'	1.00	11,000.00	11,000.00
15.2.004	יחידת מיזוג אוויר מטיפוס מיני מרכזית מטיפוס מכאני מיצרן מוכר וידוע, מתאימה לגז ירוק, לתפוקת קירור של BTU/H 30,000 לקרור וחימום במשאבת חום, תלת פאזי, תלייה אל התקרה עם בולמי רעידות, חיבורי תעלות, חיבורי חשמל ופיקוד, חיבורי צנרת גז וחיבור לניקוז. (התקנה קומפ')	קומפ'	1.00	11,600.00	11,600.00
להעברה בתת פרק 15.2					32,800.00

02/08/2023
 דף מס': 004

חוזה אספקה והתקנת מזגנים חדשים

פרק 15 מיזוג אוויר ואוורור

סעיף	תאור	יחידה	כמות	מחיר	סך הכל
	מהעברה				32,800.00
15.2.005	יחידת מיזוג אוויר מטיפוס מיני מרכזית מטיפוס מכאני מיצרן מוכר וידוע, מתאימה לגז ירוק, לתפוקת קירור של 35,485 BTU/H, לקרור וחימום במשאבת חום, חד פאזי, תלייה אל התקרה עם בולמי רעידות, חיבורי תעלות, חיבורי חשמל ופיקוד, חיבורי צנרת גז וחיבור לניקוז. (התקנה קומפ')	קומפ'	1.00	12,000.00	12,000.00
15.2.006	יחידת מיזוג אוויר מטיפוס מיני מרכזית מטיפוס מכאני, מתאימה לגז ירוק, לתפוקת קירור של 35,485 BTU/H, לקרור וחימום במשאבת חום, תלת פאזי, תלייה אל התקרה עם בולמי רעידות, חיבורי תעלות, חיבורי חשמל ופיקוד, חיבורי צנרת גז וחיבור לניקוז. (התקנה קומפ')	קומפ'	1.00	12,500.00	12,500.00
15.2.007	יחידת מיזוג אוויר מטיפוס מיני מרכזית מטיפוס מכאני מיצרן מוכר וידוע, מתאימה לגז ירוק, לתפוקת קירור של 40,000 BTU/H, לקרור וחימום במשאבת חום, תלת פאזי, תלייה אל התקרה עם בולמי רעידות, חיבורי תעלות, חיבורי חשמל ופיקוד, חיבורי צנרת גז וחיבור לניקוז. (התקנה קומפ')	קומפ'	1.00	13,500.00	13,500.00
15.2.008	יחידת מיזוג אוויר מטיפוס מיני מרכזית מטיפוס מכאני, מתאימה לגז ירוק, לתפוקת קירור של 46,100 BTU/H, לקרור וחימום במשאבת חום, תלת פאזי, תלייה אל התקרה עם בולמי רעידות, חיבורי תעלות, חיבורי חשמל ופיקוד, חיבורי צנרת גז וחיבור לניקוז. (התקנה קומפ')	קומפ'	1.00	15,500.00	15,500.00
15.2.009	יחידת מיזוג אוויר מטיפוס מיני מרכזית מטיפוס מכאני מיצרן מוכר וידוע, מתאימה לגז ירוק, לתפוקת קירור של 50,000 BTU/H, לקרור וחימום במשאבת חום, תלת פאזי, תלייה אל התקרה עם בולמי רעידות, חיבורי תעלות, חיבורי חשמל ופיקוד, חיבורי צנרת גז וחיבור לניקוז. (התקנה קומפ')	קומפ'	1.00	16,500.00	16,500.00
15.2.010	יחידת מיזוג אוויר מטיפוס מיני מרכזית מטיפוס מכאני מיצרן מוכר וידוע, מתאימה לגז ירוק, לתפוקת קירור של 57,000 BTU/H, לקרור וחימום במשאבת חום, תלת פאזי, תלייה אל התקרה עם בולמי רעידות, חיבורי תעלות, חיבורי חשמל ופיקוד, חיבורי צנרת גז וחיבור לניקוז. (התקנה קומפ')	קומפ'	1.00	17,000.00	17,000.00
					119,800.00
להעברה בתת פרק 15.2					

02/08/2023
 דף מס': 005

חוזה אספקה והתקנת מזגנים חדשים
 פרק 15 מיזוג אוויר ואוורור

סעיף	תאור	יחידה	כמות	מחיר	סך הכל
	מהעברה				119,800.00
15.2.011	יחידת מיזוג אוויר מטיפוס מיני מרכזית מטיפוס מכאני מיצרן מוכר וידוע, מתאימה לגז ירוק, לתפוקת קירור של 75,000 BTU/H, לקרור וחימום במשאבת חום, תלת פאזי, תלייה אל התקרה עם בולמי רעידות, חיבורי תעלות, חיבורי חשמל ופיקוד, חיבורי צנרת גז וחיבור לניקוז. (התקנה קומפ')	קומפ'	1.00	19,000.00	19,000.00
15.2.012	יחידת מיזוג אוויר מטיפוס מיני מרכזית מטיפוס מכאני מיצרן מוכר וידוע, דגם מאייד נמוך בגובה 30 ס"מ מתאימה לגז ירוק, לתפוקת קירור של 27,000 BTU/H, לקרור וחימום במשאבת חום, חד פאזי, תלייה אל התקרה עם בולמי רעידות, חיבורי תעלות, חיבורי חשמל ופיקוד, חיבורי צנרת גז וחיבור לניקוז. (התקנה קומפ')	קומפ'	1.00	9,600.00	9,600.00
15.2.013	יחידת מיזוג אוויר מטיפוס מיני מרכזית מטיפוס מכאני מיצרן מוכר וידוע, כנ"ל עם מאייד נמוך מתאימה לגז ירוק, לתפוקת קירור של 34,460 BTU/H, לקרור וחימום במשאבת חום, חד פאזי, תלייה אל התקרה עם בולמי רעידות, חיבורי תעלות, חיבורי חשמל ופיקוד, חיבורי צנרת גז וחיבור לניקוז. (התקנה קומפ')	קומפ'	1.00	10,500.00	10,500.00
15.2.014	יחידת מיזוג אוויר מטיפוס מיני מרכזית כנ"ל עם מאייד נמוך מיצרן מוכר וידוע, מתאימה לגז ירוק, לתפוקת קירור של 35,000 BTU/H, לקרור וחימום במשאבת חום, תלת פאזי, תלייה אל התקרה עם בולמי רעידות, חיבורי תעלות, חיבורי חשמל ופיקוד, חיבורי צנרת גז וחיבור לניקוז. (התקנה קומפ')	קומפ'	1.00	11,500.00	11,500.00
15.2.015	יחידת מיזוג אוויר מטיפוס מיני מרכזית כנ"ל עם מאייד נמוך מיצרן מוכר וידוע, מתאימה לגז ירוק, לתפוקת קירור של 45,000 BTU/H, לקרור וחימום במשאבת חום, תלת פאזי, תלייה אל התקרה עם בולמי רעידות, חיבורי תעלות, חיבורי חשמל ופיקוד, חיבורי צנרת גז וחיבור לניקוז. (התקנה קומפ')	קומפ'	1.00	13,600.00	13,600.00
					184,000.00
להעברה בתת פרק 15.2					

02/08/2023
 דף מס': 006

חוזה אספקה והתקנת מזגנים חדשים
 פרק 15 מיזוג אוויר ואוורור

סעיף	תאור	יחידה	כמות	מחיר	סך הכל
	מהעברה				184,000.00
15.2.016	יחידת מיזוג אוויר מטיפוס מיני מרכזית עם דגם מייד נמוך בגובה 30 ס"מ אינוורטר, מיצרן מוכר וידוע, מתאימה לגז ירוק, לתפוקת קירור נומינלית של 22,000 BTU/H, לקרור וחימום במשאבת חום, חד פאזי, תלייה אל התקרה עם בולמי רעידות, חיבורי תעלות, חיבורי חשמל ופיקוד, חיבורי צנרת גז וחיבור לניקוז. (התקנה קומפ')	קומפ'	1.00	15,500.00	15,500.00
15.2.017	יחידת מיזוג אוויר מטיפוס מיני מרכזית כנ"ל עם דגם מאייד נמוך אינוורטר, מיצרן מוכר וידוע, מתאימה לגז ירוק, לתפוקת קירור נומינלית של 30,000 BTU/H, לקרור וחימום במשאבת חום, חד פאזי, תלייה אל התקרה עם בולמי רעידות, חיבורי תעלות, חיבורי חשמל ופיקוד, חיבורי צנרת גז וחיבור לניקוז. (התקנה קומפ')	קומפ'	1.00	17,200.00	17,200.00
15.2.018	יחידת מיזוג אוויר מטיפוס מיני מרכזית כנ"ל עם דגם מאייד נמוך אינוורטר, מיצרן מוכר וידוע, מתאימה לגז ירוק, לתפוקת קירור של 41,200 BTU/H, לקרור וחימום במשאבת חום, תלת פאזי, תלייה אל התקרה עם בולמי רעידות, חיבורי תעלות, חיבורי חשמל ופיקוד, חיבורי צנרת גז וחיבור לניקוז. (התקנה קומפ')	קומפ'	1.00	20,000.00	20,000.00
15.2.019	יחידת מיזוג אוויר מטיפוס מיני מרכזית - (מאייד גובה 40 ס"מ) אינוורטר מיצרן מוכר וידוע, מתאימה לגז ירוק, לתפוקת קירור נומינלית של 34,000 BTU/H, לקרור וחימום במשאבת חום, תלת פאזי, תלייה אל התקרה עם בולמי רעידות, חיבורי תעלות, חיבורי חשמל ופיקוד, חיבורי צנרת גז וחיבור לניקוז. (התקנה קומפ')	קומפ'	1.00	14,000.00	14,000.00
15.2.020	יחידת מיזוג אוויר מטיפוס מיני מרכזית כנ"ל אינוורטר, מיצרן מוכר וידוע, מתאימה לגז ירוק, לתפוקת קירור נומינלית של 42,000 BTU/H, לקרור וחימום במשאבת חום, תלת פאזי, תלייה אל התקרה עם בולמי רעידות, חיבורי תעלות, חיבורי חשמל ופיקוד, חיבורי צנרת גז וחיבור לניקוז. (התקנה קומפ')	קומפ'	1.00	15,500.00	15,500.00
					266,200.00

להעברה בתת פרק 15.2

02/08/2023
 דף מס': 007

חוזה אספקה והתקנת מזגנים חדשים
 פרק 15 מיזוג אוויר ואוורור

סעיף	תאור	יחידה	כמות	מחיר	סך הכל
	מהעברה				266,200.00
15.2.021	יחידת מיזוג אוויר מטיפוס מיני מרכזית כנ"ל אינוורטר, מיצרן מוכר וידוע, מתאימה לגז ירוק, לתפוקת קירור נומינלית של BTU/H 44,000, לקרור וחימום במשאבת חום, תלת פאזי, תלייה אל התקרה עם בולמי רעידות, חיבורי תעלות, חיבורי חשמל ופיקוד, חיבורי צנרת גז וחיבור לניקוז. (התקנה קומפ')	קומפ'	1.00	16,500.00	16,500.00
15.2.022	יחידה מיני מרכזית 3 טון קרור ל 100% אויר צח מטופל, כדוגמת תוצרת "אוריס" או הארגז או ש"ע מאושר כולל שמירת לחץ ראש ולחץ יניקה, 6 שורות עומק בסוללת מאייד וספיקה של 800 רמל"ד, גופי חימום חשמליים בהספק 5 קו"ט בשתי דרגות חיבורי חשמל, חיבורי צנרת. (התקנה קומפ')	קומפ'	1.00	17,500.00	17,500.00
15.2.023	יחידה מיני מרכזית 4 טון קרור כנ"ל, ל 100% אויר צח מטופל, דוגמת "אוריס" או הארגז או ש"ע מאושר כולל שמירת לחץ ראש ולחץ יניקה, 6 שורות עומק וספיקה של 1000 רמל"ד, גופי חימום חשמליים בהספק 6 קו"ט בשלוש דרגות חיבורי חשמל, חיבורי צנרת. (התקנה קומפ')	קומפ'	1.00	22,500.00	22,500.00
15.2.024	יחידה מיני מרכזית 5 טון קרור כנ"ל ל 100% אויר צח מטופל, דוגמת "אוריס" או הארגז או ש"ע מאושר כולל שמירת לחץ ראש ולחץ יניקה, 6 שורות עומק וספיקה של 1200 רמל"ד, גופי חימום חשמליים בהספק 6 קו"ט בשלוש דרגות חיבורי חשמל, חיבורי צנרת. (התקנה קומפ')	קומפ'	1.00	25,500.00	25,500.00
15.2.025	צנרת גז למזגן מיני מרכזי מכל סוג ודגם מדוד בתוואי בין יחי' מאייד ליחי' המעבה מעבר לשמונה מטרים ראשונים הכלולים במחיר ההתקנה.	מטר	50.00	150.00	7,500.00
	סה"כ 15.2 יחידות מיזוג אוויר מטיפוס מיני מרכזי				355,700.00
	תת פרק 15.4 מערכת פיזור אוויר				
15.4.001	תעלות אויר מפח מגולוון ללחץ נמוך מרובעות, לרבות מיתלים וחיזוקים וחיבורים גמישים, שטוצרים, מכסים, קופסאות ערבוב למפזרי אוויר דקורטיביים, פעמוני אטימה והתחברויות.	מ"ר	1.00	150.00	150.00
	להעברה בתת פרק 15.4				150.00

02/08/2023
 דף מס': 008

חוזה אספקה והתקנת מזגנים חדשים
 פרק 15 מיזוג אוויר ואוורור

סעיף	תאור	יחידה	כמות	מחיר	סך הכל
	מהעברה				150.00
15.4.002	צינור שרשורי בקוטר 8" עם בידוד תקני ובעל תו תקן לבטיחות אש, לרבות התחברות לתעלות ומרכזיות פח ושתי חבקים לחיזוק מכל צד.	מטר	1.00	85.00	85.00
15.4.003	צינור שרשורי בקוטר 10" עם בידוד תקני ובעל תו תקן לבטיחות אש, לרבות התחברות לתעלות ומרכזיות פח ושתי חבקים לחיזוק מכל צד.	מטר	1.00	95.00	95.00
15.4.004	צינור שרשורי בקוטר 12" עם בידוד תקני ובעל תו תקן לבטיחות אש, לרבות התחברות לתעלות ומרכזיות פח ושתי חבקים לחיזוק מכל צד.	מטר	1.00	110.00	110.00
15.4.005	צינור שרשורי בקוטר 14" עם בידוד תקני ובעל תו תקן לבטיחות אש, לרבות התחברות לתעלות ומרכזיות פח ושתי חבקים לחיזוק מכל צד.	מטר	1.00	135.00	135.00
15.4.006	בידוד אקוסטי פנימי בעובי 1".	מ"ר	1.00	70.00	70.00
15.4.007	בידוד אקוסטי פנימי בעובי 2".	מ"ר	1.00	95.00	95.00
15.4.008	מרכזייה מפח מגולוון, מבודדת לאספקה ליחידה מיני מרכזית עד 6 יציאות כולל בידוד באורך מינימאלי של 80 ס"מ.	יח'	1.00	450.00	450.00
15.4.009	מרכזייה מפח מגולוון, מבודדת ליניקת אוויר חוזר מיחידה מיני מרכזית עד 4 יציאות כולל בידוד פנימי בעובי 1".	יח'	1.00	450.00	450.00
15.4.010	מפזר אוויר קירי מאלומיניום משוך במידות צוואר של עד 0.09 מ"ר לרבות ווסת כמות אוויר.	יח'	1.00	350.00	350.00
15.4.011	מפזר אוויר תקרתי מאלומיניום משוך בשטח כולל עד 0.09 מ"ר מטיפוס מחליף פלטה כולל ווסת כמות אוויר.	יח'	1.00	450.00	450.00
15.4.012	מפזר אוויר תקרתי מאלומיניום משוך בשטח כולל עד 0.19 מ"ר מטיפוס מחליף פלטה כולל ווסת כמות אוויר.	יח'	1.00	550.00	550.00
15.4.013	תריס אוויר חוזר מאלומיניום מטיפוס מסנן אוויר נפתח על ציר במידות 60X60 ס"מ.	יח'	1.00	450.00	450.00
					3,440.00
להעברה בתת פרק 15.4					

02/08/2023
 דף מס': 009

חוזה אספקה והתקנת מזגנים חדשים
 פרק 15 מיזוג אוויר ואוורור

סעיף	תאור	יחידה	כמות	מחיר	סך הכל
	מהעברה				3,440.00
15.4.014	תריס אויר צח מטיפוס נגד גשם מאלומיניום מטיפוס מסנן אוויר נפתח על ציר בשטח של עד 0.09 מ"ר.	יח'	1.00	400.00	400.00
15.4.015	מתאם מפח מגולוון עם בידוד פנימי למפזר אוויר קירי או תקרתי עם טבעת חיבור לצינור שרשור עד לשטח של 0.09 מ"ר.	יח'	1.00	150.00	150.00
15.4.016	מתאם מפח מגולוון עם בידוד פנימי למפזר אוויר קירי או תקרתי עם טבעת חיבור לצינור שרשור עד לשטח של 0.15 מ"ר.	יח'	1.00	180.00	180.00
15.4.017	צינור PVC בקוטר 4" לרבות חיבורים וזוויות, להתקנה למפוחי יניקה.	מטר	1.00	110.00	110.00
15.4.018	צנרת ניקוז מטיפוס שרשור בקוטר 5/8"	מטר	1.00	40.00	40.00
15.4.019	צנרת ניקוז מטיפוס שרשור בקוטר 3/4"	מטר	1.00	45.00	45.00
	סה"כ 15.4 מערכת פיזור אוויר				4,365.00
	תת פרק 15.5 מפוחים				
15.5.001	וונטה דקורטיבית צנטר' לאוורור שירותים לספיקת אוויר של 100 CFM נגד לחץ סטטי של 8 מ"מ לפחות עם צינור פליטה בקוטר 4" כדוגמת תוצרת "וורטיצי" מדגם MEDIO או S@P או KATA אושר, או ש"ע מאושר פנל הפעלה, כל חיווטי החשמל והפיקוד.	קומפ'	1.00	1,200.00	1,200.00
15.5.002	מפוח צירי להתקנה על הקיר בקוטר 12" לספיקת אוויר של 500 CFM נגד לחץ סטטי של 8 מ"מ לפחות עם תריס אל חוזר ורשת הגנה, כדוגמת תוצרת "שבח" או "מטלפרס" או "שגיא" או ש"ע מאושר, פנל הפעלה, כל חיווטי החשמל והפיקוד.	קומפ'	1.00	1,500.00	1,500.00
15.5.003	מפוח צירי להתקנה על הקיר לספיקת אוויר של 1000 CFM בקוטר 12" נגד לחץ סטטי של 8 מ"מ לפחות עם תריס אל חוזר ורשת הגנה, כדוגמת תוצרת "שבח" או "מטלפרס" או "שגיא" או ש"ע מאושר, פנל הפעלה, כל חיווטי החשמל והפיקוד.	קומפ'	1.00	2,200.00	2,200.00
	סה"כ 15.5 מפוחים				4,900.00

02/08/2023
 דף מס': 010

חוזה אספקה והתקנת מזגנים חדשים
 פרק 15 מיזוג אוויר ואוורור

סעיף	תאור	יחידה	כמות	מחיר	סך הכל
תת פרק 15.6 פירוקים והעתקות					
15.6.001	פירוק למזגן מפוצל קיים מטיפוס עילי או רצפתי, או מוסדי או מכל סוג ודגם על כל מערכותיו ואטימת קדחי מעברי צנרת גז אטימה הרמטית לרבות הובלה למחסני העירייה.	קומפ'	1.00	500.00	500.00
15.6.002	פירוק למזגן מפוצל קיים מטיפוס עילי או רצפתי, או מוסדי או מכל סוג ודגם על כל מערכותיו והעתקתו למיקומו החדש לרבות קידוח יהלום, צנרת גז, חשמל ופיקוד, מילוי גז וכו'. (התקנה קומפ')	קומפ'	1.00	1,500.00	1,500.00
15.6.003	פירוק למאייד של מפוצל קיים מטיפוס עילי או רצפתי, או מוסדי או מכל סוג ודגם על כל מערכותיו, לרבות כליאת הגז בתוך המדחס והעתקתו למיקומו החדש, לרבות הארכת צנרת גז, כבל חשמל ופיקוד, קדחי מעברי צנרת גז ואטימה הרמטית, כולל השלמת גז כנדרש.	קומפ'	1.00	1,800.00	1,800.00
15.6.004	פירוק למעבה של מפוצל קיים מטיפוס עילי או רצפתי, או מוסדי או מכל סוג ודגם על כל מערכותיו, לרבות כליאת הגז בתוך המדחס והעתקתו למיקומו החדש, לרבות הארכת צנרת גז, כבל חשמל ופיקוד, קדחי מעברי צנרת גז ואטימה הרמטית, כולל השלמת גז כנדרש.	קומפ'	1.00	1,200.00	1,200.00
15.6.005	פירוק למזגן מפוצל מטיפוס מיני מרכזי מכל סוג ודגם לרבות פירוק תעלות שרשור, מרכזיית פח, מפזרים וכו', על כל מערכותיו, ואטימת קדחי מעבר צנרת גז אטימה הרמטית והובלה למחסני העירייה.	קומפ'	1.00	1,200.00	1,200.00
15.6.006	פירוק למזגן מפוצל מטיפוס מיני מרכזי מכל סוג ודגם לרבות פירוק תעלות שרשור, מרכזיית פח, מפזרים וכו', על כל מערכותיו, והעתקתו למיקומו החדש כולל קידוח יהלום למעבר צנרת גז, צנרת גז, חשמל ופיקוד, מילוי גז, ולרבות כל מערך פיזור האוויר. (התקנה קומפ')	קומפ'	1.00	3,500.00	3,500.00
					9,700.00

להעברה בתת פרק 15.6

02/08/2023
 דף מס': 011

חוזה אספקה והתקנת מזגנים חדשים
 פרק 15 מיזוג אויר ואוורור

סעיף	תאור	יחידה	כמות	מחיר	סך הכל
	מהעברה				9,700.00
15.6.007	פירוק למאייד של מיני מרכזי קיים מכל סוג ודגם על כל מערכותיו, לרבות כליאת הגז בתוך המדחס והעתקתו למיקומו החדש, לרבות הארכת צנרת גז, כבל חשמל ופיקוד, ושינוי הארכת תעלות שרשור בהתאם לנדרש, קדחי מעברי צנרת גז ואטימה הרמטית, כולל השלמת גז כנדרש.	קומפ'	1.00	1,500.00	1,500.00
15.6.008	פירוק למעבה של מיני מרכזי מכל סוג ודגם על כל מערכותיו, לרבות כליאת הגז בתוך המדחס והעתקתו למיקומו החדש, לרבות הארכת צנרת גז, כבל חשמל ופיקוד, קדחי מעברי צנרת גז ואטימה הרמטית כולל השלמת גז כנדרש.	קומפ'	1.00	1,800.00	1,800.00
15.6.009	ביצוע קדח למעבר צנרת גג לרבות שרוול PVC מעוגן, וקוביית בטון ואיטום מושלם לרבות 3 קשתות ("מקל סבא") בקוטר 4" ולרבות הקצפת פוליאוריטן ביציאת הצנרת, כולל אטימה הרמטית נגד חדירת מי גשמים באמצעות קוביית בטון ושתי שכבות ציפוי זפת קר.	קומפ'	1.00	750.00	750.00
15.6.010	ביצוע קדח למעבר צנרת גג לרבות שרוול PVC מעוגן, וקוביית בטון ואיטום מושלם לרבות 3 קשתות ("מקל סבא") בקוטר 6" ולרבות הקצפת פוליאוריטן ביציאת הצנרת, כולל אטימה הרמטית נגד חדירת מי גשמים באמצעות קוביית בטון ושתי שכבות זפת קר.	יח'	1.00	900.00	900.00
14,650.00	סה"כ 15.6 פירוקים והעתקות				
	תת פרק 15.7 שונות				
15.7.001	קדח בקיר בטון בעובי 20 ס"מ ובקוטר 3" למעבר צינור לרבות תיקוני קיר, משני צידי הקיר ואיטומים של המעבר.	יח'	1.00	450.00	450.00
15.7.002	קדח בקיר בטון בעובי 20 ס"מ ובקוטר 4" למעבר צינור לרבות תיקוני קיר, משני צידי הקיר ואיטומים של המעבר.	יח'	1.00	550.00	550.00
15.7.003	קדח בקיר בטון בעובי 20 ס"מ ובקוטר 8" למעבר צינור לרבות תיקוני קיר, משני צידי הקיר ואיטומים של המעבר.	יח'	1.00	1,100.00	1,100.00
2,100.00	להעברה בתת פרק 15.7				

02/08/2023
 דף מס': 012

חוזה אספקה והתקנת מזגנים חדשים
 פרק 15 מיזוג אויר ואוורור

סעיף	תאור	יחידה	כמות	מחיר	סך הכל
	מהעברה				2,100.00
15.7.004	קדח בקיר בטון בעובי 20 ס"מ ובקוטר 12" למעבר צינור לרבות תיקוני קיר, משני צידי הקיר ואיטומים של המעבר.	יח'	1.00	1,500.00	1,500.00
15.7.005	ביצוע פתחים או קדחים בקירות חיצוניים או פנימיים לרבות מסגרות עץ, איטום מעברי תעלות וצנרת, תיקוני טיח וצבע של הקיר לכל עבודות מיזוג ואוורור	מ"ר	1.00	400.00	400.00
15.7.006	משאבת ניקוז למזגן מפוצל מכל סוג ודגם עם בריכה בנפח של 3 ליטר לפחות כולל חיבורי חשמל ופיקוד.	יח'	1.00	1,000.00	1,000.00
15.7.007	שרוול פלדה בקוטר 3" לרבות קידוח יהלום לקיר בטון או בלוקים עפ"י הנדרש לרבות איטום הקדח.	יח'	1.00	500.00	500.00
15.7.008	שרוול פלדה בקוטר 4" לרבות קידוח יהלום לקיר בטון או בלוקים עפ"י הנדרש לרבות איטום הקדח.	יח'	1.00	650.00	650.00
15.7.009	שרוול פלדה בקוטר 8" לרבות קידוח יהלום לקיר בטון או בלוקים עפ"י הנדרש לרבות איטום הקדח.	יח'	1.00	850.00	850.00
15.7.010	מעבר אטימה נגד חל"כ כדוגמת תוצרת BST או MCT בקוטר 3" לחיבורי צנרת גז חשמל פיקוד וניקוז מכל סוג ודגם של מזגן מפוצל או מיני מרכזי. (לפי פרט הג"א)	יח'	1.00	650.00	650.00
15.7.011	מעבר אטימה נגד חל"כ כדוגמת תוצרת BST או MCT בקוטר 4" לחיבורי צנרת גז חשמל פיקוד וניקוז מכל סוג ודגם של מזגן מפוצל או מיני מרכזי. (לפי פרט הג"א)	יח'	1.00	800.00	800.00
15.7.012	מעבר אטימה נגד חל"כ כדוגמת תוצרת BST או MCT בקוטר 8" לחיבורי צנרת גז חשמל פיקוד וניקוז מכל סוג ודגם של מזגן מפוצל או מיני מרכזי. (לפי פרט הג"א)	יח'	1.00	900.00	900.00
15.7.013	פירוק תקרה אקוסטית מינרלית או מגשי פח מכל סוג ודגם והחזרתו למצב התחלתי.	מ"ר	1.00	55.00	55.00
15.7.014	תעלות פח לבן במידות 6*12 ס"מ להובלת צנרת גז מחוץ למבנה ובתוך המבנה לרבות מכסה מתברג.	מטר	1.00	110.00	110.00
להעברה בתת פרק 15.7					9,515.00

02/08/2023

כתב כמויות (ריכוד)

דף מס': 014

חוזה אספקה והתקנת מזגנים חדשים

סך פרק	סך תת פרק	
		פרק 15 מיזוג אוויר ואורור
	90,450.00	תת פרק 15.1 יחידות מיזוג אוויר מטיפוס עילי
	355,700.00	תת פרק 15.2 יחידות מיזוג אוויר מטיפוס מיני מרכזי
	4,365.00	תת פרק 15.4 מערכת פיזור אוויר
	4,900.00	תת פרק 15.5 מפוחים
	14,650.00	תת פרק 15.6 פירוקים והעתקות
	10,190.00	תת פרק 15.7 שונות
480,255.00		סה"כ 15 מיזוג אוויר ואורור

סך הכל	
480,255.00	סה"כ כללי
81,643.35	17% מע"מ
561,898.35	סה"כ כולל מע"מ

תאריך

שם, חתימה וחותמת הקבלן

קובץ: עיריית נשר

הופק באמצעות בנארית בענן (04.30.2) 04-9884344



מכרז פומבי מס' 24/23
לאספקה והתקנה של מזגנים מפוצלים ומיני מרכזיים

מפרט טכני מיוחד

עופר פרדסי
תכנון מערכות מיזוג אוויר ואורדר,
בזל 25 (קריית אריה) – פתח תקווה
עופר : 052-6230496

פורסם בתאריך 3.8.2023

חתימה וחותמת המציע: _____

מכרז פומבי מס' 24/23
לאספקה והתקנה של מזגנים מפוצלים ומיני מרכזיים

מפרט טכני מיוחד

פרק 15 - עבודות מיזוג אוויר

15:00 הקדמה :

בכוונת העירייה להזמין אספקה והתקנה למזגנים מפוצלים למוסדות ציבור וחינוך, הצפי של העירייה הוא בעיקר שדרוג והחלפות מזגנים, מפוצלים מטיפוס עילי, מיני מרכזי, וכו' שברובם מותקנים בבתי ספר ובגני ילדים ובכלל בכל מתחמי העירייה על כל פרטיו דרישת העירייה הנה לאספקת מזגנים כמפורט להלן:

מזגנים עיליים מכל סוג ודגם בעלי דירוג אנרגטי A וגם בעלי תו תקן ישראלי לביטחון חשמל ותפוקות קירור (תו תקן ישראלי 1-994 תקינה מלאה) או תקינה מאושרת במסלול ייבוא חופשי למזגנים מיובאים מחו"ל.

מזגנים מיני מרכזי מכל סוג ודגם בעלי דירוג אנרגטי עד G וגם בעלי תו תקן ישראלי לביטחון חשמל ותפוקות קירור (תו תקן ישראלי 1-994 תקינה מלאה) או תעודות בדיקה של המכון התקנים הישראלי או תקינה מאושרת במסלול ייבוא חופשי למזגנים מיובאים מחו"ל.

כל המזגנים מכל סוג ודגם יכללו תכונות ייחודיות (אנטי וונדליזם והגנה בטיחותית מלאה לקופסאות החשמל).

כל המזגנים מכל סוג ודגם יכללו סטייה לתפוקת הקירור של עד 15% (למעלה או למטה).

כל המזגנים מכל סוג ודגם יסופקו מספק ציוד אחד בלבד. לא יתקבלו מס' ספקים של מזגנים במכרז זה על מציע לוודא שהספק המוצע בעלת יכולת לספק את כל סוגי הדגמים הנדרשים.

15.01 היקף העבודה:

הקבלן יספק ויתקין מערכות מיזוג אוויר ואוורור לפי הפירוט העיקרי הבא:

- יחידות מזגן מפוצל מטיפוס עילי מכאני (on \ off).
- יחידות מזגן מפוצל מטיפוס עילי אינוורטר.
- יחידות מזגן מפוצל מטיפוס מיני מרכזי.
- יחידות מזגן מפוצל מטיפוס מיני מרכזי אינוורטר.
- יח' אוויר צח מטופל מטיפוס מיני מרכזי.
- מפוחי יניקת שירותים ומפוחים לאספקת אוויר טרי.
- תעלות פח מגולוון, בידוד, מפזרים תריסים, תעלות גמישות.
- צנרות גז, חשמל, פיקוד וניקוז.
- עבודות חשמל ופיקוד.

15.02 תנאי תכנון

א. תנאי אקלים היצוני:

בקריז:

תרמומטר יבש לתכנון – C 35.

תרמומטר לח לתכנון - C 26.

חתימה וחותמת המציע: _____

מכרז פומבי מס' 24/23
לאספקה והתקנה של מזגנים מפוצלים ומיני מרכזיים

בחורף:

תרמומטר יבש לתכנון - C 4.

ב. תנאי פנים לתכנון:

בקוץ: C + 23 , 50%-60% (ללא בקרת לחות).

בחורף: C + 22.

ג. מפלסי רעש פנימי מותרים

מידת הרעש כתוצאה מפעולת המזגנים לא יעלה על 42 דציבל בסקאלה A , מדוד בכל מקום באולמות והחדרים. אם לא יתקבלו מפלסי רעש הנדרשים יוסיף הקבלן על חשבונו , משתיקי רעש , בידוד אקוסטי , בולמי רעידות וכד' – עד לקבלת רמת רעש הרצויה .

15.03 תוכניות עבודה ומפרטי ציוד

בנוסף לאמור בסעיף 150042 במפרט הכללי יספק הקבלן תוכניות עבודה :
שרטוטי ייצור והרכבה של כל התעלות.
פרטים וקטלוגים מפורטים ומלאים של כל ציוד חדש המסופק ע"י הקבלן בתוך הקטלוגים יש לציין את כל הפרטים השייכים לדגם המוצע.
במידה והקבלן יציע יחידת מיזוג אויר השונה במידותיה מן המידות שבשרטוטים אזי יכין תוכניות העמדה של הציוד - לאישור היועץ או פיקוח מטעם העירייה .

15.04 יחידת מזגן מפוצל מטיפוס עילי מכאני (on \ off) ואינברטר:

היחידה תהיה מוצר מוגמר של ייצרן ידוע, בעלי תו תקן ישראלי לבטיחות חשמל ותפוקות קירור (תו תקן ישראלי 1-994 תקינה מלאה) או תקינה מאושרת במסלול ייבוא חופשי למזגנים מיובאים מחו"ל.
היח' תהיה מדגם בוכנתי רגיל ומדגם אינוורטר עפ"י שיקול דעת המפקח ביחד ובתיאום מלא עם נציגי העירייה. היח' הנ"ל תצוייד עם ציפוי הידרופילי להגנה מפני קורוזיה, התראה על ניקוי מסנן אוויר במאייד, שמירת נתוני הפעלת המזגן במקרה של הפסקת חשמל, במאייד תהיה אפשרות שליטה על מניפת האוויר בצורה ממונעת, לכיוון פיזור האוויר לרבות מצב אוטומטי של תנועה, אפשרות לתכנות הפעלת היח' במצב שגרה, ביח' אינברטר תהיה בנוסף לנ"ל שמירה על טמפ', אפשרות במאייד לחיבור להתראות במגע יבש, שמירה על נתוני ההגדרות לאחר הפסקת חשמל, יח' עיבוי שקטות במיוחד,
(על הקבלן לספק רמות רעש של המעבים והמאיידים)
היחידה הפנימית תותקן לקיר ע"ג פרופילי "L" מפולסים היטב.
היחידה החיצונית תועמד ע"ג קונסטרוקציית פלדה מגולוונת.

חתימה וחותמת המציע:

מכרז פומבי מס' 24/23
לאספקה והתקנה של מזגנים מפוצלים ומיני מרכזיים

כבל חשמל יתאים ליחידות חד פאזיות ויכולול 8 גידים בעובי מתאים להוראות ייצרן+ כבל תקשורת דו גידי, הארקת יסוד בין הקונסטרוקציה המתכתית לבין יחי' העיבוי (הכול עפ"י חוק החשמל).

בסמוך לכל יחי' עיבוי יותקן מפסק פקט, בין אם היחי' תהיה מטיפוס חד פאזי ובין אם תהיה תלת פאזי, ולא משנה מה תפוקת היחי' ודגם היחי'.

צינור הניקוז יחובר לסיפון חי למניעת חדירת ריחות ונקודת הניקוז תהיה לפחות בקוטר " 3/4 . המזגנים יופעלו מפנל הפעלה " שלט אל חוטי " , אך ליזום תהיה אפשרות ללא תוספת מחיר לקבל תרמוסטט קירי ליחי' מטיפוס מיני מרכזי בלבד.

על הקבלן לספק בהצעת המחיר שלו את כל תווי התקינה המלאים והרלוונטיים לדגמי המזגנים הנ"ל, לרבות בטיחות חשמל ותפוקות קירור.

15.05 צנרת למזגנים מפוצלים:

צנרת הגז של יחידות מיזוג האוויר בין יחידה חיצונית לפנימית תהיה מנחושת דרג "L" מחוברת בהלחמות כסף בקוטרים לפי הנחיות יצרן. **הצנרת תבודד בארמפלקס בעובי 13 מ"מ** לפחות, ועם ליפוף סרט PVC דביק בחפיפה של 50%. קטעי צנרת גלויים לעין מחוץ למבנה יכוסו בתעלות פח לבן עם מכסה מתברג במידות של 12*6 ס"מ לפחות. לצנרת גלויה בתוך המבנה תהיה תעלת PVC לבן במידות זהות לתעלות החיצוניות.

צנרת חיצונית תלופף בסרט PVC לבן עם סילפסט מלופף כפול עד לברזי השירות .

קטעי הצינורות, סוג כבל חשמל וכבל הפיקוד- יתאימו להוראות ייצרן המזגנים. עובי הדופן יתאים ליחידות עם גז קירור R410 A. האלקטרודות להלחמה יכילו לפחות 20% כסף. כיפופי צנרת יעשו אך ורק במכונה. צינור שיכופף ידנית ויקבל הצרה יפורק ויוחלף. הצנרת תוגן ע"י יציקת בטון מפני פגיעות במהלך הבניה. צנרת שתניזק או תמעך תוחלף מיד וכולל ההוצאות הנלוות כולל פירוק והתקנה מחדש של הצנרת, הטיח, הריצוף, האיטום וכו' יהיו על חשבון הקבלן.

כבל חשמל ופיקוד יתאים להוראות היצרן וחוק החשמל.

צינור הניקוז יחובר לסיפון חי למניעת חדירת ריחות ונקודת הניקוז תהיה לפחות בקוטר " 3/4 . המזגנים יופעלו באמצעות שלט אלחוטי בהתאם להוראות היצרן. המזגנים יחזרו למצבם הקודם לאחר הפסקת חשמל או הפעלה ע"י שעון שבת .

15.06 יחידות מיזוג "מיני מרכזי", ומכאני (on \ off) , ואינברטר:

היחידה תהיה מוצר מוגמר של יצרן ידוע ומנוסה בעלת תו תקן ישראלי לבטיחות חשמל ותפוקות קירור (תו תקן ישראל 1-994 תקינה מלאה) או תעודות בדיקה של המכון התקנים הישראלי או תקינה מאושרת במסלול ייבוא חופשי למזגנים מיובאים מחו"ל.

היחידה תהיה לקירור וחימום, באמצעות משאבת חום ותהיה מטיפוס אינוורטר או בוכנתי רגיל עפ"י שיקול דעת המפקח ביחד עם נציגי העירייה.

ליח' המאייד תהיה אפשרות לבחירת הניקוז משני צידי המאייד, לחץ סטטי במאייד יהיה בין 37 – 150 פסקל, תלוי בתפוקת הקירור של כל יח', על הקבלן לספק תיעוד ללחצי עבודה המאושרים בבדיקת מכון התקנים לכל דגם יח', יח' המאייד יהיו שקטות במיוחד, ביח' העיבוי יהיו לפחות שני דרגות עבודה ליום ועבודת לילה, למאייד תהיה אופציה על התראה של ניקוי מסנני אוויר, תהיה אופציה לשמירה של תנאי העבודה עקב הפסקת חשמל וחזרה למצב שבו עבד, יהיה ניתן לקבל פיקוד עם שלא אלהוטי או לחלופין שלט קירי לבחירת הלקוח ללא תוספת תשלום, יח' המאייד יסופקו עם סיפון קשיח להתקנה, ליח' העיבוי של כל הדגמים תהיה אפשרות לבחירת מעבים שקטים במיוחד לרמות רעש נמוכים, על הקבלן לספק בדגמים שהוא מציע את רמות הרעש לפעולה שקטה במיוחד.

היחידה הפנימית תיבנה מפח מגולוון, במבנה קשיח, חופשי מרעידות. כל פנלי היחידה יבודדו בבידוד אקוסטי פנימי "1 לפחות.

מבנה היחידה החיצונית, יהיה צבוע בצביעה אלקטרוסטטית ובתנור.

הסוללות יהיו מצינורות נחושת, עם צלעות אלומיניום, מתאימות לתפוקות.

המפוח יהיה צנטריפוגלי, שעבר איזון סטטי ודינאמי, שקט לחלוטין.

המנוע יתאים לשלוש מהירויות בהספק מתאים.

צנרת הגז בין יחידה חיצונית לפנימית תהיה מנחושת דרג "L" מחוברת בהלחמות כסף בקוטרים לפי הנחיות יצרן. הצנרת תבודד בארמפלס בעובי 12 מ"מ לפחות, ועם ליפוף סרט PVC דביק בחפיפה של 50%. קטעי צנרת גלויים לעין יכוסו בתעלות פח לבן עם מכסה מתברג. צנרת גז חיצונית, תלופף בסרט סילפסט כפול עד לברזי השירות.

אופציה עפ"י דרישת הפיקוח : היחידה תכלול מפשיר (DE ICER) לפעולות חימום גם

בטמ' נמוכות מ-7C .

היחידה הפנימית תותקן ע"ג מוטות תלייה לתקרה וקפיצים בעלי שקיעה סטטית של "1.

היחידה החיצונית תועמד ע"ג מתלה פלדה מגולוון מתאים לתקן ישראלי, וע"ג בולמי רעידות

מגומי. היחידות יהיו תלת פאזיות, או חד פאזיות הכול עפ"י דרישת העירייה ונציג מטעם

הפיקוח, והזנת החשמל תהיה למעבה.

היחידות יופעלו מתרמוסטט קירי עם רגש באוויר חוזר או לחלופין שלט אלהוטי, הכל בהתאם

לדרישת הלקוח וללא תוספת מחיר.

יח' העיבוי יונחו על גבי קונסטרוקציה מתכתית מגולוונת תקנית בין אם על הגג או בתליה על

הקיר, כאשר בין יח' העיבוי בגג אשר יוצב על מרצפות "אקרשטיין" על מנת לא לפגוע

ביריעות האיטום, ובין אם יח' העיבוי יתלו על הקיר או מרפסת שירות יש להוסיף שכבות של

גומי מחורץ להפרדה בין הקיר לבין הקונסטרוקציה המתכתית ובנוסף גומי מחורץ בין רגלי יח' העיבוי לבין הקונסטרוקציה, וכל זאת על מנת למנוע רעידות וזעזועים אל הכיתה.

על הקבלן לספק בהצעת המחיר שלו את כל תווי התקינה הישראליים המלאים והרלוונטיים לדגמי המזגנים הנ"ל, לרבות בטיחות חשמל ותפוקות קירור או תקינה מאושרת במסלול ייבוא חופשי למזגנים מיובאים מחו"ל.

15.07 צנרת למזגנים מיני מרכזיים:

צנרת הגז של יחידות מיני מרכזיות בין יחידה חיצונית לפנימית תהיה מנחושת דרג "L" מחוברת בהלחמות כסף בקוטרים לפי הנחיות יצרן. **הצנרת תבודד בארמפלקס בעובי 13 מ"מ לפחות, ועם ליפוף סרט PVC דביק בחפיפה של 50%.** קטעי צנרת גלויים לעין יכוסו בתעלות פח לבן עם מכסה מתברג. **צנרת חיצונית תלופף בסרט סילפסט מלופף כפול עד לברזי השירות.** צנרת ליחידות מיזוג אוויר תיעשה מנחושת רכה מחוברת בהלחמות כסף. קוטרי הצנרת בהתאם להנחיות ייצרן היחידות, לפי גודל היחידה. קטעי הצנורות, סוג כבל חשמל וכבל הפיקוד- יתאימו להוראות ייצרן המזגנים. עובי הדופן יתאים ליחידות עם גז קירור R410 A. האלקטרודות להלחמה יכלו לפחות 20% כסף. כיפופי צנרת יעשו אך ורק במכונה. צינור שיכופף ידנית ויקבל הצרה יפורק ויוחלף. הצנרת תוגן ע"י יציקת בטון מפני פגיעות במהלך הבניה. צנרת שתניזק או תמעך תוחלף מיד וכולל ההוצאות הנלוות כולל פירוק והתקנה מחדש של הצנרת, הטיח, הריצוף, האיטום וכו' יהיו על חשבון הקבלן. כבל חשמל ופיקוד יתאים ל מתאים להוראות ייצרן (10 גידים) וחוק החשמל. צינור הניקוז יחובר לסיפון חי למניעת חדירת ריחות ונקודת הניקוז תהיה לפחות בקוטר " 3/4. המזגנים יופעלו מתרמוסטט קירי או שלט אלווטי הכל לפי בחירת המזמין וללא תוספת מחיר. המזגנים יחזרו למצבם הקודם לאחר הפסקת חשמל וכולם יצוידו בשעוני שבת, כשהפעלה תעשה באמצעות שעון שבת. כל הצנרות אשר יועלו לגובה מעל 4 מ' יש לבצע מלכודות שמן תקניות כל 4 מ', אין לבצע לופ של צנרת כמלכודת שמן. **כל יחי' עיבוי בין אם היא חד פאזי ובין אם תלת פאזי, יותקן בסמוך למעבה מפסק בטחון מוגן מים.**

15.08 יחידות מיזוג אוויר "מוסדי": אופציה- לא חובה (ניתן לספק במקום מזגנים מיני מרכזי)

היחידה תהיה מוצר מוגמר של ייצרן ידוע, ותהיה בעלת תו תקן מלא ישראלי לבטיחות ולתפוקות 994- חלק 1 או תקינה מאושרת במסלול ייבוא חופשי למזגנים מיובאים מחו"ל. היחי' תהיה מדגם בוכנתי רגיל. היחי' הנ"ל תצויד עם ציפוי הידרופילי להגנה מפני קורוזיה, התראה על ניקוי מסנן אוויר במאייד, ליחי' המאייד תהיה מעטפת קשיחה למניעת ונדליזם, מפוח המאייד דוחף על פני הסוללה, אשר ממוקם בחלק התחתון של המאייד, רשת הגנה קשיחה לתריסי אוויר חוזר לרבות מסננים נשלפים, תריס אספקת האוויר ימוקם תמיד בחלקו העליון

של המאייד, תריס אוויר החוזר יהיה תמיד בחלקו התחתון של המאייד (בתחתית), את המאייד יהיה ניתן להתקין בצורה אנכית או בצורה אופקית לתליה בצמוד לתקרה (על הקבלן לספק רמות רעש של המעבים והמאיידים) היחידה הפנימית תותקן לקיר ע"ג פרופילי "L" מפולסים היטב. היחידה החיצונית תועמד ע"ג קונסטרוקציית פלדה מגולוונת. כבל חשמל יתאים ליחידות חד פאזיות ויכול 8 גידים בעובי מתאים להוראות ייצרן+ כבל תקשורת דו גידי, הארקת יסוד בין הקונסטרוקציה המתכתית לבין יחי' העיבוי (הכול עפ"י חוק החשמל).

בסמוך לכל יחי' עיבוי יותקן מפסק פקט, בין אם היחי' תהיה מטיפוס חד פאזי ובין אם תהיה תלת פאזי, ולא משנה מה תפוקת היחי' ודגם היחי'.

צינור הניקוז יחובר לסיפון חי למניעת חדירת ריחות ונקודת הניקוז תהיה לפחות בקוטר " 3/4 . המזגנים יופעלו מפנל הפעלה " שלט אל חוטי " .

על הקבלן לספק בהצעת המחיר שלו את כל תווי התקינה הישראליים המלאים והרלוונטיים לדגמי המזגנים הנ"ל, לרבות בטיחות חשמל ותפוקות קירור או תקינה מאושרת במסלול ייבוא חופשי למזגנים מיובאים מחו"ל..

15.09 תעלות פח מגולוון:

התעלות תהיינה מפח מגולוון, מעוגל אחר הגליון. עובי הפח, יהיה בהתאם למידות חתך התעלה לפי המפרט הכללי. מבנה התעלות, צורת החיזוקים והתליות יהיו בהתאם להנחיות מדריך "סמקנה" ארה"ב וכל סטייה מהנחיות הנ"ל מחייב אישור המהנדס בכתב. חיבורי התעלות יהיו אטומים בסיליקון, או מרק אפוקסי. פתחים ושרוולים למפזרים לא יהיו ע"ג תפר חיבור בין שני חלקי תעלה. קבלן המשנה לעבודות פחחות, יראה למהנדס מקומות אחרים בהם ביצע ע"מ לעמוד על טיב הביצוע. המזמין רשאי לפסול את הפחח מטעמי איכות ביצוע. התעלות תהיינה מבודדות בבידוד אקוסטי פנימי "1 ובבידוד פנימי בעובי "2 עפ"י החלטת ושיקול יועץ מיזוג האוויר מטעם העירייה. מתוצרת "OWENS CORNING" או שווה ערך מאושר. הבידוד יודבק בדבק לא דליק, וכן יהודק בדסקיות לדופן התעלה. מידות התעלה הרשום בתוכניות הנן מידות מעבר אויר נטו. תעלות יניקה במטבח : תעלות יניקה למנדפים יהיו מפח שחור בעובי 2 מ"מ עם צבע יסוד בחיבורי אוגנים עם אטמים עמידים אש. תעלות יניקה מהדחת כלים יהיו מפלב"ם 304 בעובי 1 מ"מ בחיבורי אוגנים, תעלות יניקה עשן יהיו מטיפוס מגולוון בעובי 1.25 מ"מ לרבות אוגנים. לא מן הנמנע כי תהיינה סטיות מן התוכנית, שמקורן בדברים שעשויים להתגלות בשטח ולכן הקבלן אחראי לבצע מדידות מדויקות במקום לפני ביצוע התעלות ולהתריע על כל שינוי שהוא.

15.10 מפזרים, תריסים, אביזרי תעלות:

א. מפזרי אוויר קיריים יהיו עשויים אלומיניום משוך עם עלים שתי – וערב וכאשר הקדמיים אנכיים. הם יהיו כדוגמת תוצרת ACP או מטלפרס. כל מפזר יהיה מצויד במצערת רבת להבים המופעלת ע"י בורג מהחזית.

ב. מפזרי אוויר תקרתיים יהיו מאלומיניום משוך כדוגמת תוצרת מטלפרס דגם U.S

כל המפזרים יצוידו במצערות (ווסת כמות אוויר) ויהיו מטיפוס מחליף אריח.

ג. מחזירי אוויר יהיו מאלומיניום משוך עם להבים קבועים בזוית של 45' ועם מסנני אוויר נפתחים על ציר.

ד. כל חלקי האלומיניום יהיו מאולגנים באלגון לפי ת"י 325 ובעובי 25 מיקרון לפחות בגוון שיבחר ע"י האדריכל. מפזרי ומחזירי האוויר הקיריים יורכבו בקיר על מסגרת עץ מהוקצע בעובי 2 ס"מ שתסופק ותורכב ע"י הקבלן ועל חשבוננו. במקרים בהם מסומנת בתכניות מסגרת פלדה עם הוראה מתאימה, יספק ויתקין הקבלן מסגרת כזו.

ה. כל חלקי המתכת הברזליים במדפי הויסות יהיו מצופים קדמיום לפי ת"י 266 ובעובי 12.5 מיקרון לפחות. המדפים ייוצרו בהתאם להנחיות תכניות הסטנדרט המתאימה.

ו. החבורים הגמישים בכניסה וביציאה ממזגנים ומפוחים יהיו עשויים בד ברזנט 800 גרם למ"ר שעבר אימפרגנציה. מבנה החבור יהיה כמצוין. חיבורים גמישים חשופים לשמש, יוגנו ע"י מכסים מפח מגולוון. החבור הגמיש יורכב רפוי במידת מה של 15 ס"מ לפחות. החיבורים יהיו חרושתיים דוגמת תוצרת "DURODYNE".

15.11 צביעה וגמר שטח :

א. כל חלקי קונסטרוקציה, תמיכות, וכד' יהיו מפרופילי פלדה סטנדרטיים מגולוונים. בנוסף, הפרופילים יהיו צבועים בשכבת ווש פריימר ושתי שכבות צבע עליון לקונסטרוקציות. בשתי שכבות צבע כרומט אבץ בעובי 50 מיקרון, ושתי שכבות צבע עליון בעובי 50 מיקרון.

ב. תעלות גלויות מפח מגולוון, כיסויי צנרת מפח מגולוון וכד' ייצבעו לאחר ניקוי בממים שומנים, בשכבת ווש פריימר, שיכבה אחת צבע יסוד צינכרומט HB-13 או שווה ערך בעובי 40 מיקרון, ושכבת צבע עליון לקונסטרוקציות בעובי 25 מיקרון. הגוון יאושר ע"י האדריכל.

ג. כל הברגים, מוטות מתוברים, דסקיות וכו' יהיו מצופים קדמיום בעובי 12.5 מיקרון.

15.12 עבודות חשמל ופיקוד :

א. כל העבודות יבוצעו בהתאם לדרישות המפרט הכללי של משהב"ט פרק 08 וכן לפי התקנים הישראליים, ולכל דרישות חברת החשמל.

ב. בגמר המתקן, יבצע הקבלן בדיקה של בודק חשמל מוסמך, על חשבוננו ועליו לתקן את כל הערותיו אם תהיינה. לא ישולם בנפרד עבור בדיקה זו, על הקבלן לקחת זאת בחשבון במחיריו האחרים.

ג. קווי פיקוד, לתרמוסטטים ולפנלי הפעלה יבוצעו בתוך תעלות PVC מטיפוס "אצבע".

ד. לוחות החשמל יתאימו לתקן אירופאי הן מבחינת מתח ותדר, והן יכללו מאמתיים (לא נתיכים), וכל שאר דרישות התקן.

15.13 הפעלה

הקבלן יפעיל את המתקן בשלמותו לתקופה של שבועים רצופים. בזמן זה ייעשה כל הבדיקות והויסותים הדרושים. רק בתנאי שלא נתגלו משך פרק זמן הנ"ל תקלות, תיראה ההרצה של המתקן כמוצלחת וניתן יהיה למסור את המתקן. הקבלן מתחייב לבצע בדיקות הפעלה עם היועץ הן בגמר המיתקן והן בשתי פעמים נוספות כפי שיקבע בתקופת הקיץ ובתקופת החורף בתוך שנת הבדק הראשונה .

15.14 הוראות הפעלה ואחזקה

הקבלן יספק חוברת מתקן לכל המערכת בשלושה עותקים. בכל חוברת ימצא:

- א. שרטוטי ביצוע של ציוד מיוצר
- ב. שרטוטי המתכנן מעודכנים ע"י הקבלן כמבוצע
- ג. קטלוגים מפורטים של הציוד המסופק
- ד. הוראות הפעלה לרמת מפעיל לא מקצועי
- ה. הוראות אחזקה מפורטות: טיפולים תקופתיים מונעים, טיפולי שוטפים.

מחיר אספקת החוברת לא ימדד בנפרד אלא יהיה כלול במחיר הקבלן.

15.15 שרות ואחריות

אחריות הקבלן על המתקן תהיה לשנה אחת על המזגן, וחמש שנים על ביצוע ההתקנה .

התאריך הקובע יהיה החל

מקבלת המתקן ע"י המפקח. תוך תקופה זו , חייב הקבלן

בתיקון כל פגם או תקלה שיתגלו בפעולת המתקן וזה יעשה על סמך

קריאת המפקח תוך 24 שעות ממועד הקריאה .

הקבלן יחליף במקום כל חלק שנתגלה כלקוי בתוך תקופת הבדק ויתקן

חלק חדש במקומו, במקרה ויידרש ע"י המפקח או נציג מטעם העירייה.

אם לא יבוא הקבלן לבצע התיקון במועד הנ"ל, יבצע המפקח את העבודה

באמצעות עובדים אחרים ויחייב את הקבלן בהוצאות.

הקבלן הזוכה יעמיד לרשות העירייה צוות טכנאים המורכב מחשמלאי עוזר בעל תעודת

הסמכה של מוסד ממשלתי מוכר וטכנאי מיזוג אוויר בעל תעודת הסמכה כנ"ל.

ההתקנות יבוצעו בימי א-ה מהשעות 08:00 בבוקר ועד לשעות הערב 17:00 ובהתאם

לנדרש ולהנחיות נציג העירייה. לקבלן הזוכה יהיו לפחות 10 צוותי שירות והתקנה

בעסק.

מפרט לבדיקת המערכת:

להלן פירוט בדיקות אשר ייערכו ע"י הקבלן בנוכחות המפקח. תקינות כל הבדיקות הינה התנאי לעריכת קבלת המיתקן, ולהתחלת שנת האחריות למיתקן כולו.

א. כללי:

- בדיקת ספיקות אויר בכל המפזרים והתריסים, ביצוע ויסות תוך השוואה לנדרש בתוכנית.
 - מדידת טמ' והשוואה לנדרש בסעיף 15.02 ב'.
 - בדיקת תקינות ניקוזים ע"י שפיכת מים מבקבוקים אל נקודות ניקוז של היחידות.
 - בדיקת טיב ביצוע של פרט מעבר תעלות דרך קירות ותקרות כולל אטימת המעבר
 - בדיקת ספר מיתקן שכולל: קטלוגים, הוראות הפעלה ואחזקה.
 - בדיקת דו"ח בודק חשמל מוסמך מטעם הקבלן.
- ב. בדיקת יחידה מרכזית:**
- בדיקת שלמות חלקים.
 - בדיקת רעשים חריגים ביחידה.
 - בדיקת רמת רעש של היחידה חשופה בהתאם לנדרש במפרט בסעיף 15.02 ג'.
 - בדיקת לחצי עבודה: לחץ גז נמוך, לחץ גז גבוה, לחץ גז כנדרש- 410 PSI , לחץ גז נמוך צפוי- 110PSI.
 - בדיקת זרם עבודה והשוואה לזרם נומינלי.
 - בדיקת טמ' אספקה, טמ' חזרה.
 - בדיקת תוואי צנרת: קווים ישרים, ללא כיפופים מיוחדים, קשתות שכופפו במכונה ללא הצרויות, מלכודות שמן, שלמות בידוד.
 - בדיקת תפקוד נכון של התרמוסטט, במצב קירור ובמצב חימום.

ג. בדיקת תקינות תעלות:

- בדיקת עובי פח.
- בדיקת אטימות תעלות. כל חיבורי התעלות ייבדקו עם תמיסת סבון. תפרים זולפים ייאטמו בסיליקון.
- כל חיבורי התעלות בהן יש חיבור עם שייב לייסט יאטמו באמצעות שתי שכבות גזה ועליו שתי שכבות סילפסט.
- בדיקת סוג בידוד אקוסטי שיהיה בהתאם לנדרש.
- בדיקת חתכים שיתאימו לנדרש.
- בדיקת קשתות, מעברים, פרטי ביצוע התפרים וכדומה שיתאימו לנדרש לפי מדריך סמקנה.

- בדיקת תליות: חוזק מכני, כמות תליות.

ד. בדיקת מתקני חשמל:

בדיקת המיתקן תיעשה ע"י בודק חשמל מוסמך, אשר יבדוק כל המיתקן מבחינה בטיחותית ומתאימה לדרישות חב' החשמל ויאשר את החיבור למתח. שכר בודק החשמל, ישולם ע"י הקבלן ולא יימדד בנפרד אלא יהיה כלול במחיריו של הקבלן בהצעתו. בכל מפסקי הביטחון- יכוונו הגנות.

15.17. אופני מדידה מיוחדים

א. כל המחירים בכתב הכמויות מתייחסים לאספקת והתקנת פרטי ציוד מושלמים, לרבות הובלות, הרמות ע"י מנוף במידת הצורך וכל האביזרים הדרושים להפעלת המערכת בצורה תקינה ומושלמת, אלא אם צויין אחרת במפורש. שיטות המדידה יתאימו לשיטות המדידה של המפרט הכללי של משהב"ט.

ב. המחירים בכתב כמויות יכללו בתוכם מחיר עבור הפעלות והרצות, שילוטים ויסותים, שרות ואחריות לשנה אחת על המזגן ועוד חמש שנים על ביצוע ההתקנה .

ספר מתקן – אשר לא יימדד בנפרד אלא ייכלל במחירי העבודה האחרים ג. במחיר יח' מיזוג האוויר, יש לקחת בחשבון כי ההתקנה היא קומפ' ולא ישולם על אורכי צנרת חריגים בין אם אורך הצנרת היא קצרה ובין אם אורך הצנרת היא ארוכה ביותר הכול עפ"י המפרט בהמשך בכ"כ. ד. לא יתקבל בחשבון שינויים והתייקרויות של דגמי יח' מיזוג אוויר מכל סוג ודגם והקבלן לא יבוא בדרישות מול העירייה להתייקרויות שונות בכל תקופת משך החוזה.

ה. במחיר התקנת יח' מיזוג אוויר מכל סוג ודגם יהיה כלול במחיר צנרת נחושת, כבל חשמל, כבל פיקוד, צנרת ניקוז, מנתק בטחון בסמוך ליח' העיבוי (ליח' מכל סוג ודגם וגודל ועפ"י המפרט הקיים.)
תושבת ליח' עיבוי בין אם רצפתי ובין אם לתלייה עם 4 מוטות לתלייה, תושבת בעלת תו תקן לבטיחות, סורג תקני ומנעול רב בריח עם מפתח מסטר. תושבת אשר תונח על גג בטון בין הקונסטרוקציה לגג יונחו על מרצפות רחוב במידות 30*30 ס"מ ועליהם גומי מחורץ,
יח' עיבוי אשר יונחו על הקרקע יש לצקת קוביות בטון במידות 30*30 בגובה 20 ס"מ ובתוכם הקונסטרוקציה המתכתית בתוך היציקה על הקרקע מזגן מפוצל מכל סוג ודגם עד 2 כ"ס : אורך צנרת מקסימאלית של 8 מ'.

מזגן מפוצל מכל סוג ודגם עד 3.5 כ"ס : אורך צנרת מקסימאלית של 8 מ'.
מזגן מפוצל מכל סוג ודגם עד 4 כ"ס : אורך צנרת מקסימאלית של 8 מ'.
מזגן מפוצל מכל סוג ודגם עד 6 כ"ס : אורך צנרת מקסימאלית של 8 מ'.

- ו. מחיר תעלות פח כוללים בתוכם התחברויות, שטוצרים, גמישים ומתלים מיוחדים לאגדי הגג או אל תקרת הבטון / קיר, ולא ישולם עבורם בנפרד.
- ז. תעלות עגולות יימדדו לאורך צירם. לא ישולם בנפרד עבור התחברויות לתעלות או שטוצרים מלבניים. מכסים או מחיצת הפרדה בתוך התעלה יימדדו כמו 0.5 מטר אורך תעלה.
- ח. במקרה של גניבות יח' עיבוי או לחלופין יח' מאייד מחיר המעבה יהיה בערך של 60% ממחיר המזגן כולל התקנה ו- 40% למחיר המאייד כולל התקנה.
- ט. נושא התקנות נקודות החשמל הוא לשימוש אופציונאלי לשימוש העירייה, בסמכות העירייה ולפי שיקולה הבלעדי יוגדרו מזגנים הנדרשים בהתקנות של נק' חשמל.
- י. המחירים בכתב כמויות יכללו בתוכם מחיר עבור הפעלות והרצות, שילוחים ויסותים, ואחריות לשנה אחת על המזגן וחמש שנים על ההתקנה קומפ'.
 - יא. יש לציין כי מיום ההזמנה ליח' מיזוג אוויר מכל סוג ודגם, ייקח בחשבון הספק כי תוך שבוע ימים מההזמנה כל המערכות מותקנות ועובדות לאחר בדיקה מטעם נציג מחלקת אחזקה של העירייה.
 - יב. קידוחי בטון בגג לאחר מעבר הצנרת : יש להשלים קוביית בטון במידות של 30*30 ס"מ, לרבות "מקל סבא" בקוטר של 4" ואטימה הרמטית בשתי שכבות של זפת מסביב לקוביית הבטון בחפיפה עם יריעות הזפת בגג. יציאת הצנרת גז "ממקל הסבא" תאטם באמצעות פוליאוריטן מוקצף אטימה הרמטית.
 - יג. צוות ההתקנה יהיה מחויב להתקין בניידים של הקבלן הזוכה תוכנת שו"ב עירונית ולעבוד עפ"י פניות והנחיות של העירייה, כולל תמונות מאושרות לסיום העבודה.
 - יד. הקבלן הזוכה יהיה מחויב לאיתוראן עם אישור צפייה באישור עיריית נשר.
 - טו. צוות העובדים יהיה מחויב ומצויד בזמן העבודה בעירייה באפוד זוהר בצבע כתום עם כיתוב " בשירות עיריית נשר" .
 - טז. כל יח' מיזוג האוויר מכל סוג ודגם יצוידו בהגנת יח' העיבוי באמצעות שתי שכבות לפחות של ציפוי בלייגולד עקב הקרבה לים.
 - טז. הקבלן הזוכה יספק מזגנים מספק ציוד אחד בלבד, מכל סוגי המזגנים למיניהם בין אם מפוצל עילי ובין אם מפוצל מטיפוס מיני מרכזי. לא יתקבלו מס' ספקים של מזגנים בחוזה זה. על קבלן המיזוג לוודא כי הספק המוצע מסוגל לספק את כל סוגי הדגמים הנדרשים בחוזה זה.

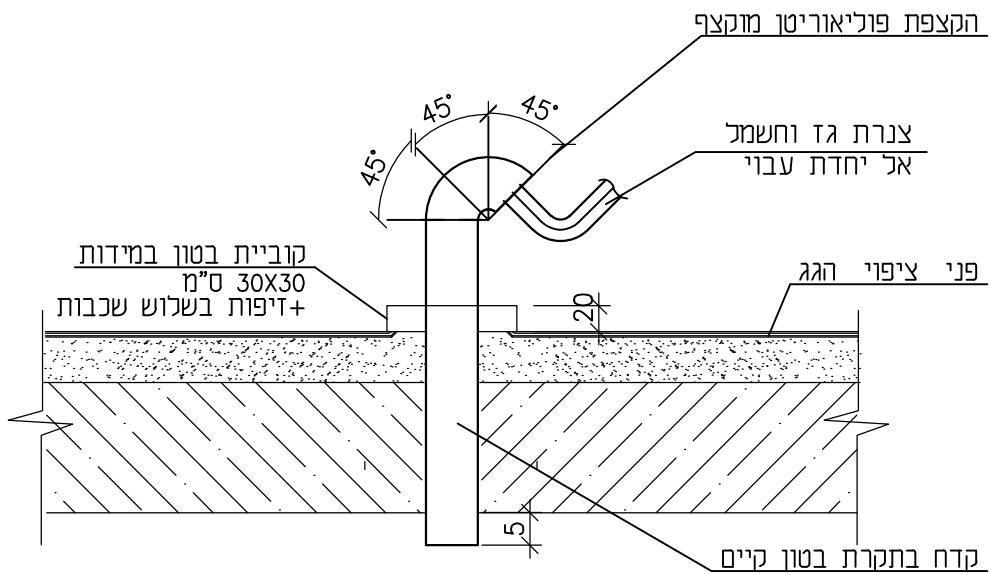

שרוויל לגג קיים למעבר צנרת

עיריית נשר	שם החקירה: ::			שומר פרדסי מיזוג איד ומזוד בזל 52 (קריית אריה) - פתח תקווה, קומה 1 עופר : 6230496 - 052 e-mail: lousofer@gmail.com
	תוכנו ע"י	תאריך	קנ"מ	
פרטים - 1	שם התוכנית: ::	נכון ע"י	גליון מס'	<input type="radio"/> לעיון <input type="radio"/> למכרז <input type="radio"/> לביצוע
	שם הקובץ	מחזור	נכונ ל:	
			10.04.23	

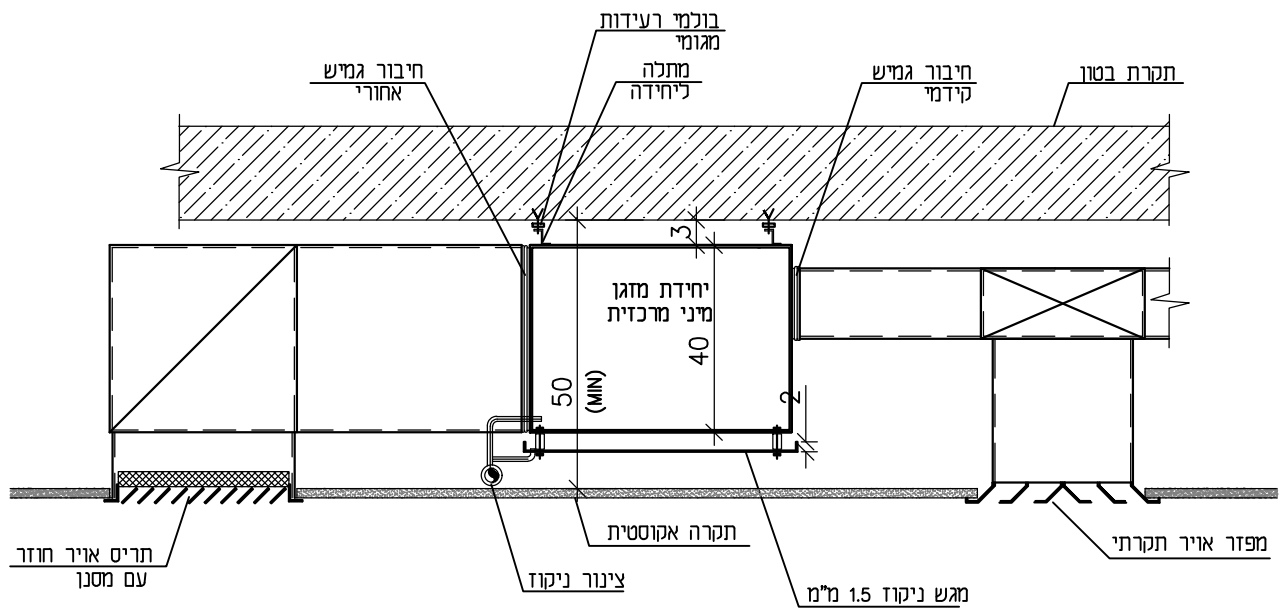

פרט אופייני
לתלית מזגן מיני מרכזי

שם הלוקוח: **עיריית נשר**

תוכנו ע"י	תאריך	קני"מ
עופר פרדטי	נכון ל:	גליון מס'
שדרטט ע"י	10.04.23	
ארן		

עופר פרדטי
מזגן אויר ואודור
בזל 52 (קריית אריה) - פתח תקווה, קומה 1
עופר : 6230496 - 052
e-mail: lousofer@gmail.com

שם התוכנית: **פרטים - 2**

שם הקובץ:  מהדורה

<input type="radio"/> לעיון	<input type="radio"/> למכרז	<input type="radio"/> לביצוע
-----------------------------	-----------------------------	------------------------------

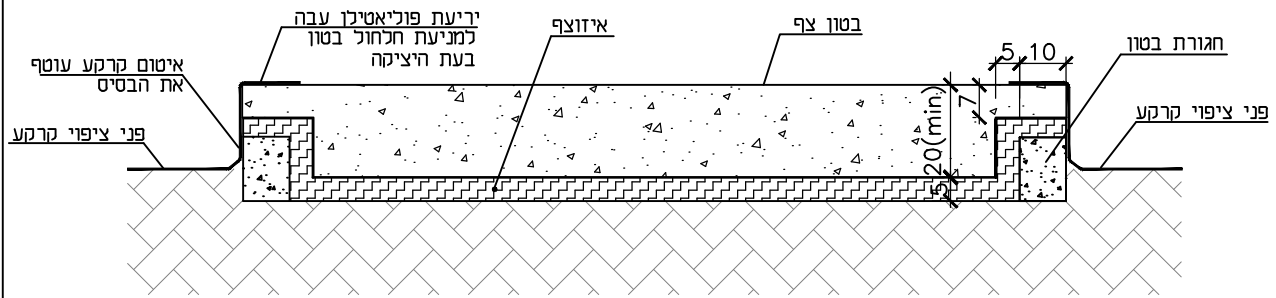

פרט בסיס בטון צף

שם החקוה:	עיריית נשר
-----------	------------

תוכנו ע"י	תאריך	קנ"מ
עופר פרדסי	נכו ל:	גליון מס'
שורטט ע"י	10.04.23	ארן

עופר פרדסי		
מיזוג מים ואוויר		
בזל 52 (קריית אריה) - פתח תקוה, קומה 1		
עופר : 6230496 - 052		
e-mail: lousofer@gmail.com		

שם התוכנית:	פרטים 3
-------------	---------

שם הקובץ	מהדורה
	<input type="radio"/>

<input type="radio"/> לעיון	<input type="radio"/> למכרז	<input type="radio"/> לביצוע
-----------------------------	-----------------------------	------------------------------

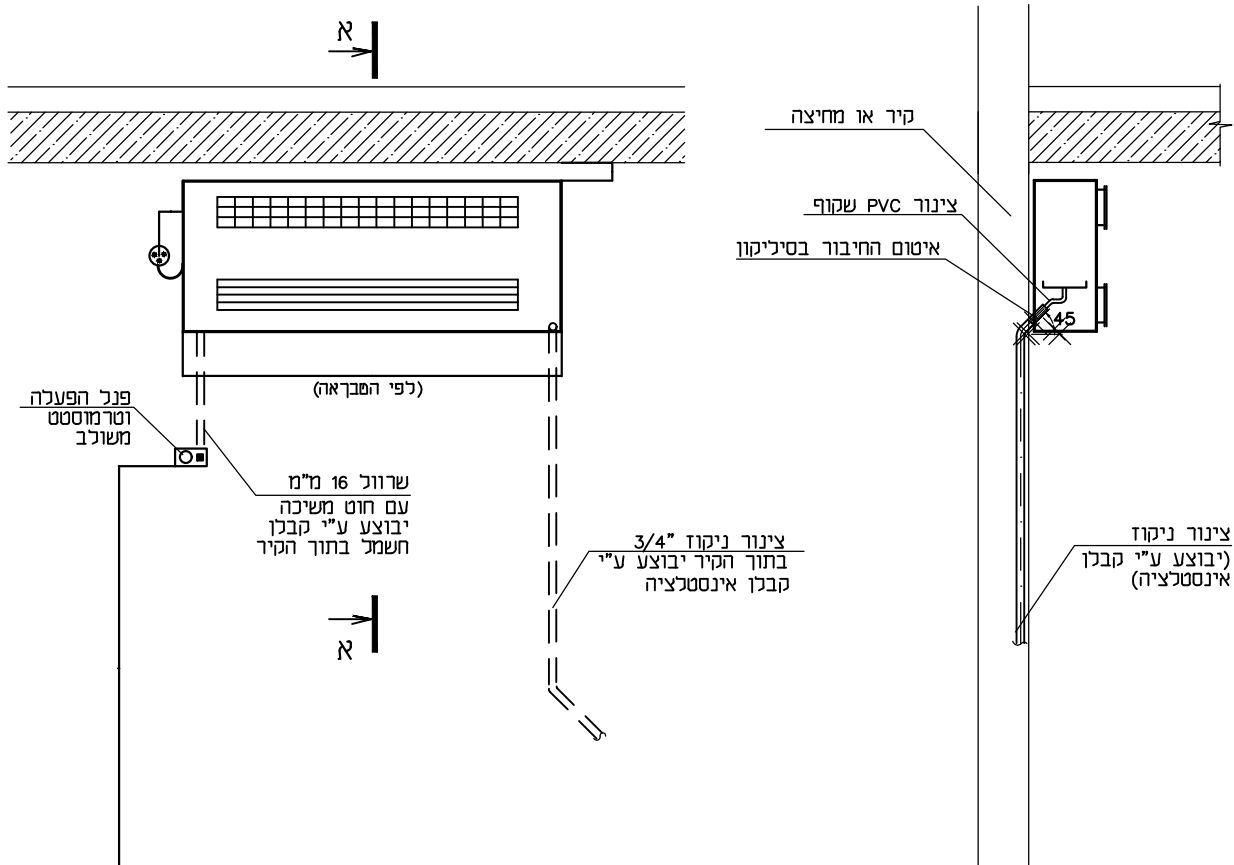

פרט התקנת יחידת
מפוח נחשון אנכי

א-א

שם הלכות: **עיריית נשר**

תוכנו ע"י	תאריך	קנ"מ
עופר פרדסי		
שרטט ע"י	נכון ל:	גליון מס'
זאנה	10.04.23	

שוטר פרדסי
חיזוק אידי ואודוד
בזל 52 (טריית איה) - פתח תקווה, קומה 1
עופר : 6230496 - 052
e-mail: lousofer@gmail.com

שם התוכנית: **פרטים - 4**

שם הקובץ:

מהדורה:

<input type="radio"/> לעיון	<input type="radio"/> למכרז	<input type="radio"/> לביצוע
<input type="text"/>	<input type="text"/>	<input type="text"/>

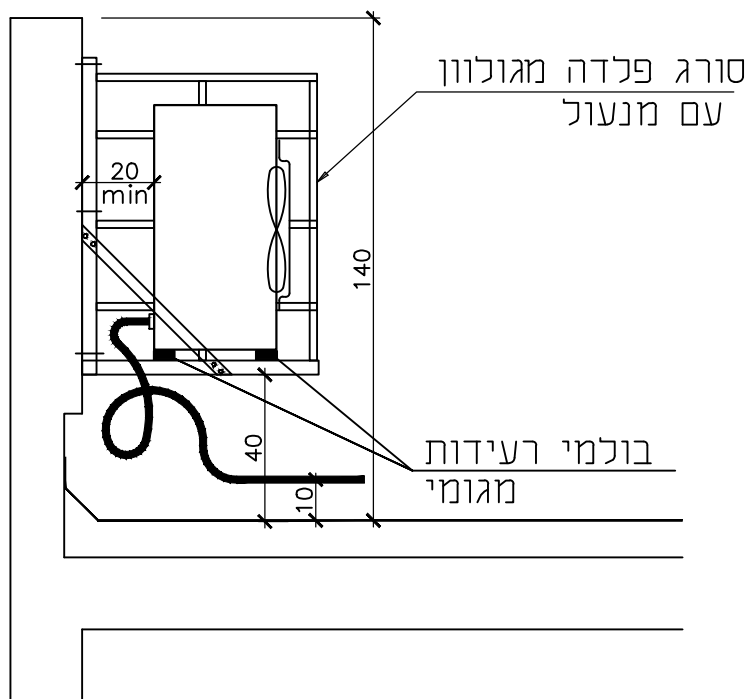

תליית מעבה של מזגן מפוצל
על מעקה בגג

שם החקוץ: **עיריית נשר**

תוכנו ע"י	תאריך	קנ"מ
עופר פרדסי	נכון ל:	גביון מס'
שרטט ע"י	10.04.23	
ארן		

עופר פרדסי
מיזוג איד ומיזוג
בז' 52 (קריית אריה) - פתח תקווה, קומה 1
עופר : 6230496 - 052
e-mail: lousofer@gmail.com

שם התוכנית: **פרטים - 5**

שם הקובץ: מהדורה

לעיון למכרז לביצוע

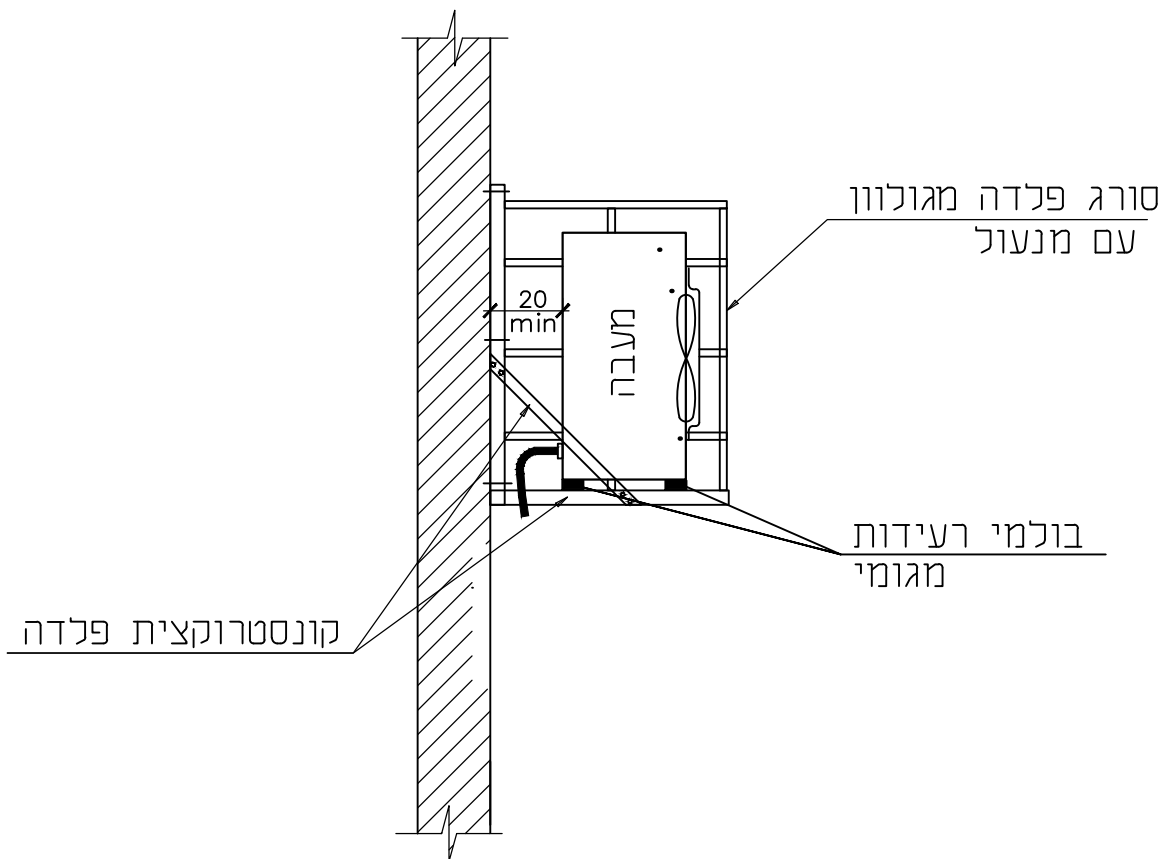

תליית מעבה על הקיר

שם הלוקוס: **עיריית נשר**

תוכנו ע"י	תאריך	קני"מ
עופר פרדסי	נכוו כ:	גליון מס'
שורטט ע"י	10.04.23	ארן

שוטר פרדסי
חיזה איד ואחוד
 בדג 52 (נריית אריה) - פתח תקווה, קומה 1
 עופר : 052 - 6230496
 e-mail: lousofer@gmail.com

שם התוכנית: **פרטים - 6**

שם הקובץ: מהדורה

לעיון למכרז לביצוע

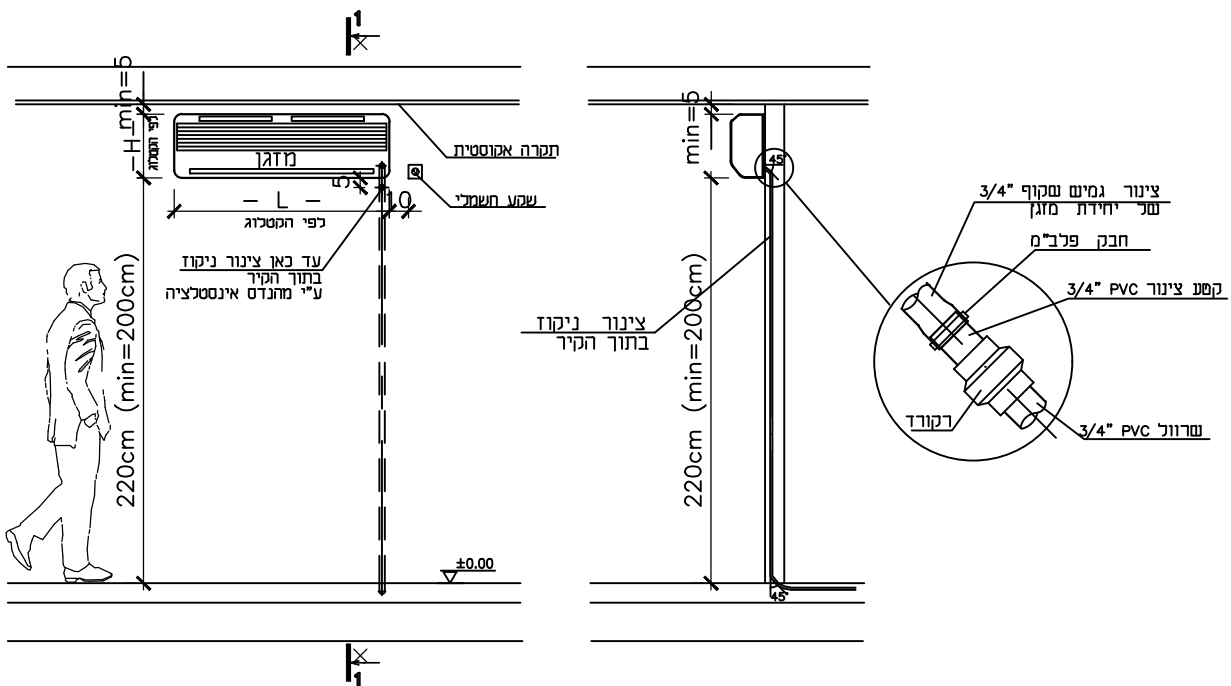

פרט אופייני
להתקנת מזגן מפוצל עילי

1-1
1:20

שם הקוץ:	עיריית נשר
----------	-------------------

תוכנו ע"י	תאריך	קנ"מ
עופר פרדסי	נכוו ל:	גליון מס'
שורטט ע"י	10.04.23	ארן

עופר פרדסי מיזג איז החדוד		
בזל 52 (קריית אריה) - פתח תקווה, קומה 1		
עופר : 6230496 - 052		
e-mail: lousofer@gmail.com		

שם התוכנית:	פרטים - 7
-------------	------------------

שם הקובץ	מהדורה

<input type="radio"/> לעיון	<input type="radio"/> למכרז	<input type="radio"/> לביצוע
-----------------------------	-----------------------------	------------------------------

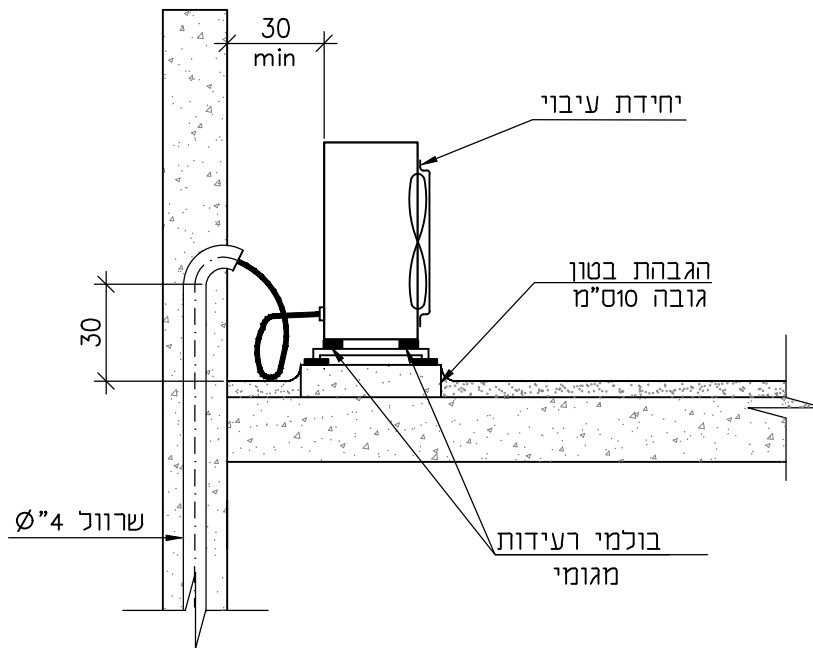

פרט אופייני להעמדת המעבה

שם התקנות: עיריית נשר	קנ"מ	תאריך	תוכנו ע"י עופר פרדסי	טוטר פרדסי רזח איז ואורוז בול 52 (נריית אריה) - פתח תקווה, קומה 1 עופר : 052 - 6230496 e-mail: lousofer@gmail.com
	גכיון מס'	נכו ל:	שרטט ע"י ארן	
שם התוכנית: פרטים - 8	מהדורה	שם הקובץ	<input type="radio"/> לביצוע	<input type="radio"/> למכרז
			<input type="radio"/> לעיון	

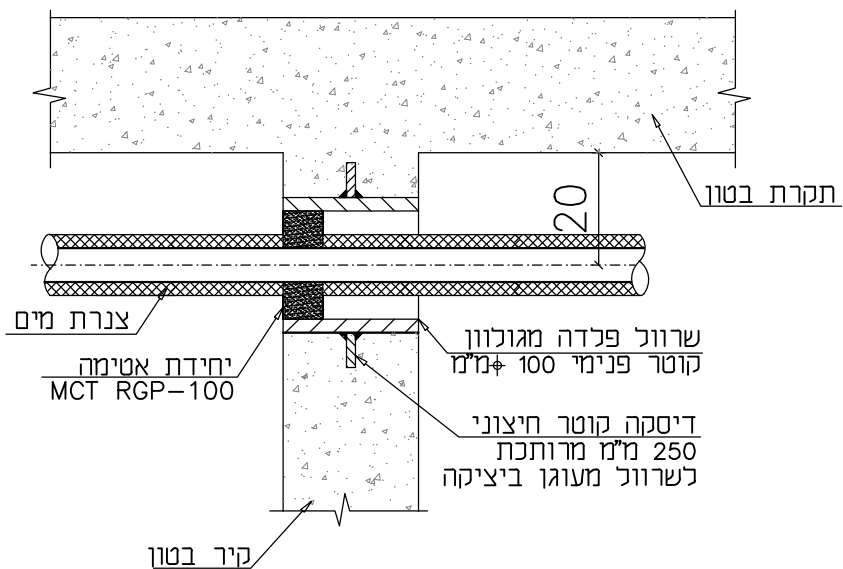

פרט 1
 שרוול פלדה MCT 4" Ø
 למעבר אטום של צנרת
 ללא קנ"מ

שם החלוקה: עיריית נשר	קנ"מ	תאריך	תוכנו ע"י עופר פרדסי	עופר פרדסי בול 52 (קריית איזה) - פתח תקווה, קומה 1 עופר : 6230496 - 052 e-mail: lousofer@gmail.com
	גליון מס'	נכון ל:	שדרטט ע"י ארן	
שם התוכנית: פרטים 9	מהדורה	שם הקובץ	<input type="radio"/> לביצוע	<input type="radio"/> למכרז
	<input type="radio"/>		<input type="radio"/>	<input type="radio"/>

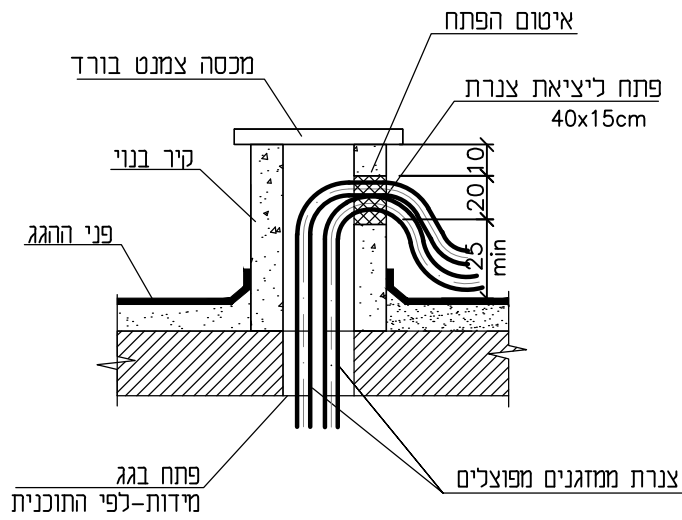

פרט אופייני
ליציאת צנרת לגג

שם הכתובת:	עיריית נשר
------------	-------------------

תוכנו ע"י	תאריך	קנ"מ
עופר פרדסי	נכון ל:	גליון מס'
שורסט ע"י	10.04.23	
ארן		

עופר פרדסי מיזוג אוויר ואחדות
בזל 52 (נריית אריה) - פתח תקווה, קומה 1
עופר : 052 - 6230496
e-mail: lousofer@gmail.com

שם התוכנית:	פרטים 10
-------------	-----------------

שם הקובץ	מהדורה
	<input type="radio"/>

<input type="radio"/> לעיון	<input type="radio"/> למכרז	<input type="radio"/> לביצוע

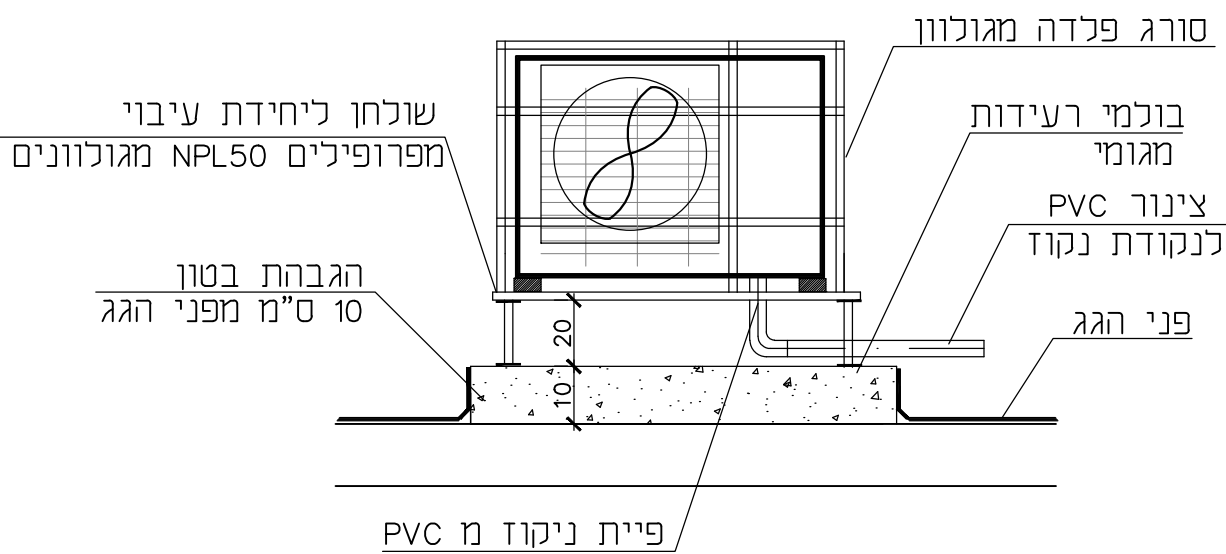

פרט אופייני להעמדת המעבה
על הגבהת בטון

שם הכותב:	עיריית נשר
-----------	-------------------

תוכנו ע"י	תאריך	קנ"מ
עופר פרדסי	נכו ל:	גליון מס'
שורסט ע"י	10.04.23	
ארן		

עופר פרדסי מיזג איד ואוויר
בזל 52 (קריית אריה) - פתח תקווה, קומה 1
עופר : 6230496 - 052
e-mail: lousofer@gmail.com

שם התוכנית:	פרטים 11
-------------	-----------------

שם הקובץ	מחזור

<input type="radio"/> לעיון	<input type="radio"/> למכרז	<input type="radio"/> לביצוע
-----------------------------	-----------------------------	------------------------------

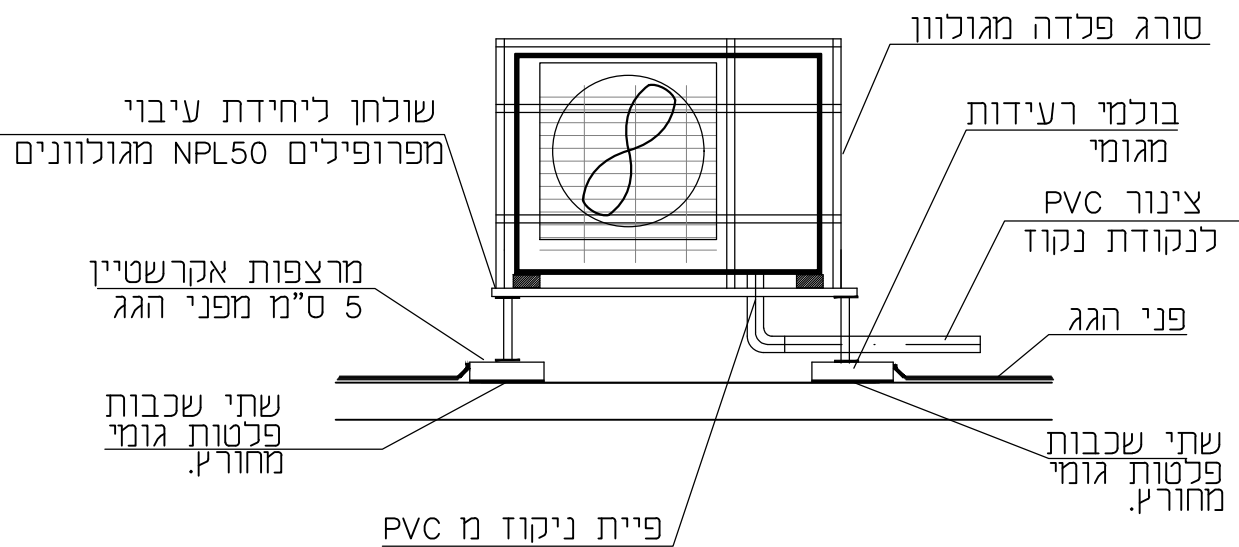

פרט אופייני להעמדת המעבה
 על מרצפות רחוב.
 בגג עליון

עיריית נשר	שם הלקוח:			עומר פרדסי מיזג איר תמזר בול 52 (קריית ארזה) - פתח תקווה, קומה 1 עופר : 052 - 6230496 e-mail: lousofer@gmail.com
	קני"מ	תאריך	חוכנו ע"י	
שם התוכנית:	גליון מס'	נכון ל:	שורטט ע"י	<input type="radio"/> לעיון <input type="radio"/> למכרז <input type="radio"/> לביצוע
פרטים 12	10.04.23	ארן	שם הקובץ	
	מהדורה			