



מכרז פומבי מס' 30/23

**לביצוע עבודות שיפוץ ושיקום שלושה מקלטים
בבית ספר גלילות שבעיר נשר**

נוסח מעודכן

18.10.2023

לוח זמנים למכרז

מועד	פעילות
10:00 בשעה 25.10.2023	סיור קבלנים – <u>רשות</u> (לא חובה)
12:00 עד השעה 30.10.2023	מועד אחרון להגשת שאלות הבהרה
16:00 עד השעה 1.11.2023	מועד אחרון לפרסום מענה לשאלות, הבהרות, תיקונים ושינויים במכרז, באתר העירייה
12:00 עד השעה 7.11.2023	מועד אחרון להגשת הצעות

- העירייה רשאית לערוך שינויים והתאמות במועדים השונים שנקבעו במכרז או על פיו, ובכלל זה המועד למתן הבהרות וכן לדחות את המועד האחרון להגשת הצעות, כל עוד לא חלף מועד זה. הודעה בדבר דחייה כאמור תימסר באמצעי בו פורסם המכרז.

במקרה של אי התאמה בין התאריכים שצוינו לעיל לבין תאריכים אחרים המופיעים בגוף המכרז, קובעים התאריכים בטבלה זו.

- גורם שלא רכש את מסמכי המכרז לא ייחשב כמציע במכרז ולא יהא זכאי לזכויות העומדות למציע.

מסמכי המכרז

- נספח א' 1 – הצעה כספית
- נספח א' 2 - פירוט ניסיון קודם
- נספח א' 3 – נוסח המלצה
- נספח א' 4 – כתב התחייבות לפי חוק למניעת העסקת עברייני מין
- נספח א' 5 – תצהיר לעניין חוק עסקאות גופים ציבוריים
- נספח א' 6 – תצהיר והתחייבות לעניין העדר ניגוד עניינים
- נספח א' 7 – הצהרה בדבר היעדר קירבה לחבר מועצה או לעובד הרשות
- נספח א' 8 – תצהיר בדבר העדר הרשעות פליליות קודמות
- נספח א' 9 - תצהיר העדר הליכי פירוק ו/או פשיטת רגל ו/או חדלון פירעון
- נספח ב' – הסכם התקשרות
- נספח ב' 1 – ערבות ביצוע
- נספח ב' 2 – ערבות טיב
- נספח ב' 4 – כתב ויתור
- נספח ב' 5 – תקופות בדק
- נספח ב' 6 – בדיקות ואישורים
- נספח ב' 7 – אישור קיום ביטוחים
- נספח ב' 8 - כתב כמויות
- נספח ב' 9 – מפרט טכני מיוחד
- נספח ב' 10 – תשובות לשאלות הבהרה (פרסום ראשון) ושרטוטים פרטי מסגרות.

1. כללי

- 1.1. עיריית נשר (להלן: "העירייה") מבקשת לקבל הצעות לביצוע עבודות שיפוץ ושיקום 3 מקלטים בבית ספר גלילות שבעיר נשר (להלן: "העבודות") עפ"י הדרישות מכרז זה והסכם ההתקשרות המצ"ב **כנספח ב'**.
- 1.2. בטרם הגשת הצעה, על המציע לבחון היטב את מסמכי המכרז והסכם ההתקשרות על נספחיהם, לרבות כתב הכמויות, המפרט הטכני המיוחד, תוכנית הביצוע, היקף העבודות, וכל הנדרש לשם ביצוע העבודות.
- 1.3. יודגש כי כתב הכמויות הינו אומדן לשם קבלת הצעות בלבד, וייתכנו שינויים בפרטים ו/או במידות ו/או בדרישות טכניות ו/או בהיקף העבודה המופיעים בהם. שינויים, אשר ימסרו לקבלן הזוכה בביצוע העבודות, במועד ו/או לאחר מתן צו תחילת העבודה, לא יהוו עילה לשינוי במחיר/י היחידה/ות ו/או בתקופת הביצוע ו/או עילה לתביעה מכל מין וסוג - פרט לתשלום עבור העבודה המבוצעת בפועל לפי המחירים המוסכמים בחוזה שיחתם.

2. מועדי ביצוע העבודות ופיצויים בגין איחור

- 2.1. הזוכה יחל בביצוע העבודות בתוך 14 ימים ממועד קבלת הודעת הזכייה וחתימתו על הסכם ההתקשרות, ויסיים את העבודות בתוך 90 ימים. בגין **כל יום איחור** בהשלמת העבודות ומסירתן לעירייה מעבר לכך, ישלם הזוכה לעירייה פיצוי קבוע ומוערך מראש בסך 500 ₪.

3. עלות רכישת מסמכי המכרז:

- 3.1. ניתן לעיין במסמכי המכרז באתר האינטרנט של עיריית נשר בכתובת: www.nesher.muni.il בלשונית: העירייה > דרושים ומכרזים.
- 3.2. עלות רכישת מסמכי המכרז: **300 ש"ח** (שלוש מאות שקלים חדשים) שלא יוחזרו בכל מקרה.
- 3.3. יש לבצע את התשלום בהעברה בנקאית לחשבון בנק ע"ש עיריית נשר, בנק לאומי (10) סניף 887, חשבון: 18060003. אישור על ביצוע התשלום יש להעביר לגב' אורית חידרסקי בדוא"ל: oritg@nesher.muni.il
- 3.4. **גורם שלא רכש את מסמכי המכרז לא ייחשב כמציע במכרז ולא יהא זכאי לזכויות העומדות למציע.**
- 3.5. כל ההוצאות, מכל מין וסוג שהוא, הכרוכות בהכנת הצעה למכרז ובהשתתפות במכרז, ובכלל זאת כל ההוצאות הכרוכים בהוצאות הערביות הנדרשות במסמכי המכרז, תחולנה על המציע.

4. תנאי סף

- 4.1. רשאי להגיש הצעות אך ורק מי שהינו אישיות משפטית אחת (תאגיד רשום/שותפות רשומה/עוסק מורשה) (להלן: "המציע").
- 4.2. המציע צירף להצעתו טופס הצעה בנוסח **הרצ"ב כנספח א' 1**.
- 4.3. המציע הנו קבלן רשום בעל רישיון בתוקף לפי חוק רישום קבלנים לעבודות הנדסה בנאיות, תשכ"ט-1968 בעל **סיווג ג' ענף 100 ו/או סיווג א' ענף 131**.
 - יש לצרף העתק רישיון קבלן רשום תקף הכולל את הסיווג.
- 4.4. המציע הנו בעל ניסיון קודם **כקבלן ראשי**, שביצע לפחות שתי עבודות **שיפוץ ושיקום מקלטים** שהסתיימו במהלך השנים 2012-2023.
 - יש לצרף פירוט אודות הפרוייקטים לצורך הוכחת ניסיון קודם, בנוסח הרצ"ב **כנספח א' 2**.
 - יש לצרף שתי המלצות מלקוחות קודמים במלל חופשי או בנוסח המלצה, הרצ"ב **כנספח א' 3**.
- 4.5. על המציע לצרף להצעה את כל המסמכים והאישורים המוכיחים באופן ברור את העמידה בתנאי הסף.

5. תנאים נוספים

5.1. מציע שהוא תאגיד יצרף להצעה את המסמכים הבאים :

- תעודת רישום.
- תקנון ההתאגדות.
- תדפיס רשם חברות עדכני.
- אישור בדבר מורשי חתימה מאושר ע"י רו"ח/עו"ד עדכני.

5.2. כמו כן, יצרף המציע למכרז את המסמכים הבאים :

- אישור תקף ועדכני על שם המציע בדבר ניהול פנקסי חשבונות ורשומות על פי חוק עסקאות גופים ציבוריים (אכיפת ניהול חשבונות) תשל"ו-1976.
- המציע מקיים את תנאי סעיף 2'ב' לחוק עסקאות גופים ציבוריים, התשל"ו-1976 בדבר תשלום שכר מינימום והעסקת עובדים זרים כדין.
- כתב התחייבות למניעת העסקת עברייני מין, בנוסח הרצ"ב בנספח א' 4.
- תצהיר לעניין חוק עסקאות גופים ציבוריים, בנוסח הרצ"ב בנספח א' 5.
- תצהיר והתחייבות לעניין העדר ניגוד עניינים, בנוסח הרצ"ב בנספח א' 6.
- הצהרה העדר קרבה משפחתית לעובד העירייה/לחבר מועצת העיר בנוסח הרצ"ב בנספח א' 7.
- תצהיר של המציע בדבר העדר הרשעות קודמות, בנוסח הרצ"ב בנספח א' 8.
- תצהיר העדר הליכי פירוק/פשיטת רגל/חדלון פירעון, בנוסח הרצ"ב בנספח א' 9.
- אישור עדכני על ניכוי מס הכנסה במקור.
- העתק צילומי של תעודת עוסק מורשה של המציע לצורכי מע"מ.
- העתק קבלה המעידה על רכישת מסמכי המכרז.

6. הצעת המחיר

6.1. הצעת המציע תוגש על גבי טופס ההצעה בנוסח הרצ"ב בנספח א' 1.

6.2. המציע ירשום בטופס ההצעה את אחוז התוספת או ההנחה המוצע על ידו מהאומדן לביצוע העבודות. ניתן להציע תוספת או הנחה של עד 25% מהאומדן.

6.3. התוספת או ההנחה מהאומדן עפ"י כתב הכמויות שתוצע ע"י המציע באחוזים, תחול גם על כל סעיף וסעיף בכתב הכמויות.

6.4. כתב הכמויות הנו אומדן בלבד ואינו מעיד על הכמויות לביצוע הלכה למעשה. התשלום יבוצע לפי הכמויות שיקבע המזמין על סמך חישובי כמויות שיוגשו ע"י הקבלן ו/או על סמך מדידות שתיעשינה בשטח, הכל לפי העניין ובהתאם לחוזה.

6.5. כל עבודה נוספת ו/או חריגה מעבר לכתב הכמויות, תהא בהתאם למאגר מחירון "דקל" בנייה ותשתיות לאחר הנחה של 15% ולא תחול תוספת עבור קבלני משנה.

6.6. על המציע למלא את כל הפרטים שבטופס ההצעה ולחתום עליו בחתימה מלאה.

7. אופן הגשת ההצעה:

7.1. על המציע לחתום על כל עמוד ועמוד של מסמכי המכרז ונספחיו, ולצרפם למעטפה הסגורה (להלן: "מסמכי המכרז").

- 7.2. כל השמטה, שינוי או תוספת שיעשו במסמכי המכרז, או כל הסתייגות, בין על ידי תוספת במסמכי המכרז או בכל דרך אחרת, לא יהיו ברי תוקף ועלולים לגרום לפסילת ההצעה וזאת על פי שיקול דעתה הבלעדי של העירייה.
- 7.3. את מסמכי המכרז יש להגיש ידנית במעטפה סגורה עליה יצוין מספר המכרז, לתיבת המכרזים שבקומת הכניסה של עיריית נשר שבדרך השלום 20 נשר, עד ליום **7.11.2023 בשעה 12:00** (להלן - "ההצעה").
- 7.4. יודגש כי משלוח ההצעה בדואר או בכל דרך אחרת לא תתקבל.

8. סיור ושאלות הבהרה

- 8.1. סיור קבלנים באתר הפרוייקט רשות, יתקיים ביום **25.10.2023 בשעה 10:00**. הסיור יצא ממחלקת ההנדסה בבניין העירייה שברחוב דרך השלום 20 נשר. יודגש כי אין חובת השתתפות בסיור.
- 8.2. שאלות/ הערות ו/או בקשות הבהרה ו/או תיקון בכל הנוגע לשירותים ו/או להליך זה ותנאיו ניתן להפנות בכתב בלבד באמצעות דוא"ל: miri.a@nesher.muni.il לגבי מירי אביטן ממחלקת ההנדסה בעירייה, , עד ליום **30.10.2023 שעה 12:00**.
- 8.3. באחריות הפונה לוודא טלפונית את הדוא"ל בטלפון: 04-8299208.
- 8.4. בפנייתו בכתב בדוא"ל יציין המציע את שם המכרז ומספרו וכן את פרטיו המלאים שלו, לרבות שם מלא, שם התאגיד, טלפון וכתובת דוא"ל. לגבי כל שאלה יצוין מספר הסעיף במכרז אליו היא מתייחסת.
- 8.5. את השאלות/הערות ו/או בקשות הבהרה ו/או תיקון, יש להעביר במסמך Word בלבד במבנה שלהלן:

מס"ד	המסמך/הנספח אליו מתייחסת הבהרה	עמוד, פרק וסעיף רלבנטיים	נוסח השאלה
1			

- 8.6. תשובות העירייה לשאלות שהוגשו ושמצא לנכון להשיב עליהן וכן הבהרות, עדכונים, תיקונים ושינויים במכרז יופצו, בסבב אחד או מספר סבבים, באתר האינטרנט של העירייה עד ליום **1.11.2023** ויהו חלק ממסמכי המכרז אותם יש להגיש, כשהם חתומים, ביחד עם כל מסמכי המכרז הנוספים.
- 8.7. באחריות המציעים הפוטנציאליים להתעדכן באופן שוטף באתר האינטרנט בדבר התשובות והעדכונים.
- 8.8. אין בכוחו של כל פרט, נתון, הבהרה שיימסרו בע"פ או בטלפון, כדי לחייב את העירייה או לשנות את תנאי המכרז. רק תשובות ועדכונים שנמסרו בכתב ואשר פורסמו על ידי העירייה באתר האינטרנט ו/או שנמסרו בכתב, מחייבות את העירייה.
- 8.9. יודגש, כי העירייה לא תענה לשאלות הבהרה, אלא אם נשלחו למנהל הפרוייקט, בפורמט ובמבנה, המוכתבים לעיל. כן יודגש, כי העירייה אינה מתחייבת לענות על כל השאלות שיוגשו.
- 8.10. העירייה שומרת לעצמה על זכותה להשיב על שאלות שהגיעו לאחר המועד האחרון במידה והן בעלות משקל ושיקולי יעילות מצדיקים להשיב עליהן.
- 7.11. העירייה רשאית, בכל עת, עד למועד האחרון להגשת הצעות במכרז, להכניס שינויים ותיקונים במסמכי המכרז, ביוזמתה או בתשובה לשאלות המשתתפים. התשובות לשאלות, השינויים, והתיקונים כאמור יהיו חלק בלתי נפרד מתנאי המכרז, יובאו, בכתב, לידיעת כל רוכשי מסמכי המכרז בדוא"ל או פקסימיליה לפי הפרטים שנמסרו ע"י רוכשי מסמכי המכרז, יחתמו ע"י המציע ויצורפו על-ידו להצעתו.

9. תנאי ההליך ואופן בחירת הזוכה

- 9.1. העירייה אינה חייבת לקבל את ההצעה הזולה ביותר או הצעה אחרת כלשהי.
- 9.2. העירייה רשאית לא להתחשב כלל בהצעה שהיא בלתי סבירה מבחינת מחירה לעומת מהות ההצעה ותנאיה. סבירות ההצעה תבחן ביחס לאומדן ולהצעות האחרות שיוגשו על ידי המשתתפים בהליך.
- 9.3. העירייה שומרת לעצמה את הזכות לפנות למזמיני שירותים קודמים ו/או ממליצים של המציע, לצורך בחינת הצעת המציע.
- 9.4. העירייה תהא רשאית לדחות הצעות של משתתפים אשר ביצעו בעבר עבודתם שלא לשביעות רצונה, ו/או שנוכחה לדעת שכישוריהם אינם מספיקים לפי שיקול דעתה.
- 9.5. העירייה תהא רשאית לפצל את הזכייה בין מספר זוכים.
- 9.6. העירייה רשאית לבטל חלק מסעיפי המפרט לחלוטין בהתאם לשיקול דעתה הבלעדי.
- 9.7. למציע ו/או לזוכה לא תהא תביעה ו/או דרישה לתשלום נוסף ו/או לפיצוי בגין הפעלת זכויות העירייה שלעיל.
- 9.8. העירייה שומרת על זכותה לפי שיקול דעתה הבלעדי לדרוש מכל אחד מהממציעים, לאחר המועד האחרון להגשת ההצעות למכרז, להשלים ו/או לתקן את הצעתו בהתאם לדרישות המכרז ו/או לצרף כל מסמך ו/או אישור מהמסמכים ו/או האישורים אותם נדרש המשתתף לצרף להצעתו, למעט הערבות להגשה.
- 9.9. המציע מתחייב כי אם ובמידה ויזכה, ינקוט בכל ההליכים ויעמוד בכל התנאים הנדרשים לקבלת רישיון עסק ע"י הרשויות המוסמכות, לרבות תשלום כל ההיטלים ו/או המיסים ו/או האגרות החלות עליו בדין.
- 9.10. ידוע למציע כי המפרט הכללי לעבודות בנין - "האוגדן הכחול", מהווה חלק בלתי נפרד ממסמכי הצעה זו, והמציע מחויב לבצע את העבודות בהתאם לדרישות המפורטות בו.
- 9.11. הזוכה יידרש לחתום על הסכם התקשרות נשוא הליך זה, בתוך 7 ימים ממועד ההודעה על זכייתו, בנוסח המצ"ב **כנספח ב' על נספחיו**, לרבות המצאת אישור קיום ביטוחים וערבות ביצוע, בשעור 10% מערך חוזה ההתקשרות עמו (כולל מע"מ), שתוקפה עד 90 יום מהיום שנקבע לתום ביצוע העבודות.
- 9.12. באם הזוכה נמנע מלחתום על ההסכם עם העירייה - תהיה העירייה רשאית לחתום על ההסכם עם כל מציע אחר, או לבטל את המכרז לפי שיקול דעתה הבלעדי של העירייה, וזאת בנוסף לכל זכות אחרת שתעמוד לעירייה כלפי הזוכה במקרה כזה, עפ"י כל דין.

10. תמורה

- 10.1. לסכומים הנקבועים בהצעת המחיר, יתווסף מע"מ כחוק.
- 10.2. מחירי היחידות בהתאם להצעה ייחשבו כקבועים ומוסכמים מראש ולא ישתנו בעתיד בשל כל גורם או סיבה, לרבות שינויים בשערי החליפין של מטבעות חוץ ובמדדי המחירים השונים, שינויים במחירי חומרים, מלאכות ושכר, שינויים בשיעורי הריבית, הטלת מסים, היטלים, מכסים וכיו"ב.
- 10.3. לא תשולם כל תמורה מעבר לתמורה שלעיל.

רועי לוי

ראש העיר

נספח א' 1 – הצעה כספית

המציע: _____, ע.מ/ח.פ.: _____
כתובת: _____ דוא"ל: _____
טלפון: _____ פקס: _____

- המציע מאשר כי לפני הגשת הצעה זו, למד להכיר את תנאי המכרז, וההסכם לרבות כתב הכמויות, וכן את התנאים השוררים במקום המיועד לביצוע העבודה ובסביבתה ותוכניות הביצוע, ובדק היטב את דרכי הגישה, המבנים הקיימים והפעילות המתנהלת בהם, וכל יתר התנאים והגורמים העשויים להשפיע על ביצוע העבודות.
- המציע מאשר כי ידוע לו שעליו לדאוג בעצמו ועל חשבונו לקבלת כל האישורים מהרשויות המוסמכות לביצוע העבודות, כגון: אישורי חפירה/עבודה מחבי' חשמל, בזק, חבי' הכבלים, רשות העתיקות וכו', וממחלקות המזמין.
- המציע מאשר כי קיבל מאת המזמין ומכל יתר הגורמים את כל ההסברים שביקש לדעת לצורך הגשת הצעה זו.

הצעתי הנה כדלקמו:

הואיל, והאומדן לביצוע העבודות עפ"י כתב הכמויות נשוא מכרז מס' 30/23 לביצוע עבודות שיפוץ ושיקום שלושה מקלטים בבית ספר גלילות שבעיר נשר הנו:

171,778 ₪ (מאה שבעים ואחת אלף שבע מאות שבעים ושמונה ש"ח) לא כולל מע"מ.

הנני מציע לספק את העבודות בתמורה לשכר טרחה הכולל תוספת / הנחה (יש להקיף בעיגול) מהאומדן, בשיעור _____ % (ובמילים: _____ אחוזים).

- על המציע לרשום את אחוז התוספת או ההנחה המוצע על ידו מהאומדן לביצוע העבודות, ולהקיף בעיגול האם מדובר בתוספת או הנחה. ניתן להציע עד 25% תוספת או הנחה מהאומדן.
- התוספת או ההנחה הכללית מהאומדן עפ"י כתב הכמויות שניתנה ע"י המציע באחוזים, תחול גם על כל סעיף וסעיף בכתב הכמויות.
- כתב הכמויות הנו אומדן בלבד ואינו מעיד על הכמויות לביצוע הלכה למעשה. התשלום יבוצע לפי הכמויות שיקבע המזמין על סמך חישובי כמויות שיוגשו ע"י הקבלן ו/או על סמך מדידות שתיעשנה בשטח, הכל לפי העניין ובהתאם לחוזה.
- כל עבודה נוספת ו/או חריגה מעבר לכתב הכמויות, תהא בהתאם למאגר מחירון "דקל" בנייה ותשתיות לאחר הנחה של 15% ולא תחול תוספת עבור קבלני משנה.
- המחיר אינו כולל מע"מ.
- המחיר הנו בגין מלוא העבודות נשוא המכרז והנו סופי ומוחלט, ולא תתווסף עליו הצמדה למדד.
- המחיר הנו קבוע ולא ישנה בעתיד בשל כל גורם או סיבה, לרבות בשינויים במחירי חומרים, שכר, מיסים, היטלים, מכסים וכיו"ב.

חתימת המציע: _____

נספח א' 2 - פירוט ניסיון קודם

על המציע לפרט את ניסיונו הקודם כקבלן ראשי, בביצוע לפחות שתי עבודות שיפוץ ושיקום מקלטים שהסתיימו במהלך השנים 2012-2023.

מס'	שם הפרויקט	פירוט הפרויקט	מועד תחילת הספקת השירותים (חודש ושנה)	מועד סיום הספקת השירותים (חודש ושנה)	ממליץ (שם וטלפון)
1					
2					
3					
4					
5					
6					
7					

* יש לצרף אסמכתאות, פירוט גופים, רשימת ממליצים ופרטי התקשרות עם הממליצים.

חתימת המציע

נספח א' 3 – נוסח המלצה

תאריך _____

לכבוד
עיריית נשר

א.ג.נ.

המלצה

הריני לאשר כי המציע _____ ביצע עבורנו כקבלן ראשי עבודות שיפוץ ושיקום מקלט שהסתיימו בשנת _____.

להלן המלצתנו ביחס למציע (יש לסמן בין 1 ל-5):

1 במידה נמוכה מאד	2 במידה נמוכה	3 במידה בינונית	4 במידה גבוהה	5 במידה גבוהה מאד		
					א. עמידה בלוח זמנים	
					ב. עמידה בתקציב	
					ג. זמינות	
					ד. מקצועיות	

הערות: _____

שם הממליץ ממלא הטופס ותפקידו: _____

טלפון ליצירת קשר: _____

* יש לצרף המלצה כאמור מ- 2 מזמיני שירותים / מעסיקים קודמים שונים בנוסח זה או במלל חופשי

נספח א' 4 – כתב התחייבות לפי חוק למניעת העסקת עברייני מין

כתב התחייבות לפי חוק למניעת העסקת עברייני מין

אני הח"מ _____, ת.ז. _____, המשמש בתפקיד _____ ומוסמך לתת התחייבות זו מטעם המציע, מתחייב בזאת כלפי עיריית נשר כדלקמן:

1. כתב התחייבות זה ניתן ביחס לכל אדם המועסק ע"י המציע, ובכלל זה עובדים קבועים, עובדים זמניים, מתנדבים, סטודנטים, חיילים ועובדי קבלן, ככל ויהיו כאלה.
2. הנני מתחייב לפעול בהתאם להוראות חוק למניעת העסקה של עברייני מין במוסדות מסוימים תשס"א 2011 (להלן: "החוק"), ולפעול באופן מיידי ממועד תחילת מתן השירותים לקבלת האישורים הדרושים ממשטרת ישראל, בהתאם לחוק, ביחס לכל אחד מאנשי הצוות המועסקים מטעמנו למתן השירותים לפי מכרז זה.
3. הנני מתחייב להעביר לעירייה תוך 15 ימי עבודה ממועד קבלת ההסכם לחתימות את כל האישורים הנדרשים ממשטרת ישראל עפ"י החוק ובהתאם לאמור בסעיף 2 לעיל ולשמור אישורים אלו בתיקו האישי של כל עובד.
4. הנני מתחייב לא לקבל ולא להעסיק עובד/ת בין במישרין ובין בעקיפין, במסגרת מתן השירותים, אשר הורשעו בעבירה לפי סעיף 2 לחוק.
5. הנני מתחייב לא לקבל ולא להעסיק עובד/ת בין במישרין ובין בעקיפים, במסגרת מתן השירותים, אשר לא ימציא אישור בתוקף ממשטרת ישראל בהתאם להוראות סעיף 1 לחוק.
6. בכל מקרה שאפר התחייבותי זו ו/או חלק ממנה, ייחשב הדבר כהפרה יסודית של ההסכם ואהיה חייב לפצות את העירייה בגין כל נזק שיגרם לה כתוצאה מכך, וזאת מבלי לגרוע מכל סעד ו/או תרופה אחרת שתעמוד לעירייה על פי כל דין.

תאריך: _____ חתימה: _____

אישור עו"ד

אני הח"מ _____, עו"ד (מ.ר. _____) מאשר כי ביום _____ הופיעה בפני מר/גב' _____, ת.ז. _____, לאחר שהזהרתי/ה כי עליו/ה להצהיר את האמת וכי יהא/תהא צפוי/ה לעונשים הקבועים בחוק באם לא יעשה/תעשה כן, אישר/ה בפני את תוכן תצהירו/ה והתחייבות דלעיל בחתמו/ה עליו בפני.

(עו"ד)

נספח א' 5 – תצהיר לעניין חוק עסקאות גופים ציבוריים

(ככל שהמציע מועסק ע"י תאגיד ימולא התצהיר ע"י מורשה חתימה בתאגיד)

אני הח"מ _____, ת.ז. _____, לאחר שהוזהרתי כי עלי להצהיר את האמת וכי אהיה צפוי/ה לעונשים הקבועים בחוק באם לא אעשה כן, מצהיר/ה בזאת כדלקמן:

1. הנני משמש כ _____ ב _____ (להלן: "המציע").

תפקיד _____ שם המציע _____

2. הנני מוסמך לתת תצהיר זה מטעם המציע.

3. יש לסמן את הסעיף הרלבנטי מבין האמורים להלן:

המציע או בעל זיקה *אליו לא הורשעו **ביותר משתי עבירות***;

המציע או בעל זיקה *אליו הורשעו **ביותר משתי עבירות***, אך במועד האחרון להגשת ההצעות להליך זה חלפה שנה אחת לפחות ממועד ההרשעה האחרונה.

* "בעל זיקה" – כהגדרתו בסעיף 2ב(א) לחוק עסקאות גופים ציבוריים, תשל"ו–1976.

** "הורשע" – הורשע בפסק דין חלוט בעבירה שנעברה לאחר יום 31.10.02

*** "עבירה" – עבירה לפי חוק שכר מינימום, התשמ"ז-1987 או עבירה לפי חוק עובדים זרים (איסור העסקה שלא כדין והבטחת תנאים הוגנים), התשנ"א-1991. ולעניין עסקאות לקבלת שירות כהגדרתו בסעיף 2 לחוק להגברת האכיפה של דיני העבודה, התשע"ב-2011 גם עבירה על הוראות החיקוקים המנויות בתוספת השלישית לאותו חוק.

4. יש לסמן את הסעיף הרלוונטי מבין האמורים להלן:

חלופה א- הוראות סעיף 9 לחוק שוויון זכויות לאנשים עם מוגבלות, התשנ"ח-1998 (להלן: "חוק שוויון זכויות") אינן חלות על המציע.

חלופה ב – הוראות סעיף 9 לחוק שוויון זכויות חלות על המציע והוא מקיים אותן.

5. למציע שסימן את החלופה ב' בסעיף 4 לעיל - יש להמשיך ולסמן בחלופות המשנה

הרלוונטיות להלן:

חלופה - (1) המציע מעסיק פחות מ-100 עובדים.

חלופה - (2) המציע מעסיק 100 עובדים לפחות, והוא מתחייב לפנות למנכ"ל משרד העבודה הרווחה והשירותים החברתיים לשם בחינת יישום חובותיו לפי סעיף 9 לחוק שוויון זכויות, ובמידת הצורך – לשם קבלת הנחיות בקשר ליישומן. במקרה שהמציע התחייב בעבר לפנות למנכ"ל משרד העבודה הרווחה והשירותים החברתיים לפי הוראות חלופה (2) לעיל, ונעשתה עמו התקשרות שלגביה הוא התחייב כאמור באותה חלופה (2) – הוא מצהיר כי פנה כנדרש ממנו, ואם קיבל הנחיות ליישום חובותיו לפי סעיף 9 לחוק שוויון זכויות, הוא גם פעל ליישומן.

* מציע שסימן את החלופה ב' בסעיף 5 לעיל – המציע מתחייב להעביר העתק מתצהיר זה למנכ"ל משרד העבודה והרווחה והשירותים החברתיים בתוך 30 ימים ממועד התקשרות עם המזמינה (ככל שתהיה התקשרות כאמור).

6. הנני מצהיר כי זהו שמי, זו חתימתי ותוכן תצהירי אמת.

(חתימת המצהיר)

אישור עו"ד

אני הח"מ _____, עו"ד (מ.ר. _____) מאשר כי ביום _____ הופיעה בפני מר/גב' _____, ת.ז. _____, לאחר שהוזהרתי/ה כי עליו/ה להצהיר את האמת וכי היא/תהא צפוי/ה לעונשים הקבועים בחוק באם לא יעשה/תעשה כן, אישר/ה בפני את תוכן תצהירו/ה לעיל בחתמו/ה עליו בפני.

(עו"ד)

נספח א' 6 – תצהיר והתחייבות לעניין העדר ניגוד עניינים

תצהיר

אני _____, ת"ז _____, המשמש כ _____
בחברת _____, (להלן: "המציע") מצהיר ומתחייב בזאת כדלקמן:

- הנני מתחייב שלא יהיה למציע, לפי העניין, או לעובדים מטעם המציע או לספקי / קבלני משנה מטעמו או לגורמים מקצועיים מטעמו במהלך תקופת מתן השירותים, ניגוד עניינים מכל מין וסוג שהוא עם גורמים בעלי עניין בתחום הסכם נשוא מכרז זה ומילוי תנאי ההסכם בקשר לשירותים אלו, וכי המציע אינו צפוי לכל תביעה ו/או טענה מצד שלישי כלשהו, בקשר עם מילוי התחייבויותיו על פי הסכם זה.
- הנני מתחייב כי המציע ימנע מכל פעולה ו/או מחדל אשר עלולים להעמיד אותו או מי מטעמו במצב של ניגוד עניינים כאמור לעיל, לרבות, קבלת עבודה עבור כל גורם או גוף אחר, אם העבודה כאמור עלולה להעמיד את המציע במצב של חשש לניגוד עניינים.
- הנני מתחייב כי המציע יודיע לעירייה באופן מיידי על כל נתון או מצב שבשלהם עלול להימצא המציע במצב של ניגוד עניינים מיד עם היוודע למציע הנתון או המצב האמורים.
- הנני מתחייב כי המציע ימנע משימוש במידע כלשהו שהגיע לידיו במסגרת ההסכם שלא למטרת ביצוע התחייבויות המציע כאמור בהליך זה.
- הנני מצהיר ומתחייב בשם המציע, כי המציע ידווח מראש לעירייה על כל כוונה שלו, להתקשר עם כל גורם, העלול להביא להתקשרות שתהא בניגוד להתחייבויותיו בסעיפים אלו, ולפעול בהתאם להוראות העירייה בעניין. העירייה רשאית שלא לאשר למציע התקשרות כאמור או לתת הוראות אחרות שיבטיחו העדר ניגוד עניינים, והמציע מתחייב כי יפעל בהתאם להוראות אלו, בהקשר זה.
- לא תהיינה למציע כל טענות או תביעות מכל מין וסוג שהוא בגין כל החלטה של העירייה בקשר עם מניעת ניגוד עניינים.
- מובהר בזאת שלעניין הליך זה "ניגוד עניינים" פירושו גם כל אירוע העלול להוביל למצב של "חשש לניגוד עניינים" או בעל פוטנציאל לניגוד עניינים.
ולראיה באתי על החתום:

שם _____ חתימה _____

אישור עו"ד

אני הח"מ, _____, עו"ד, מאשר בזה כי ביום _____ הופיעה בפני מר/גב' _____, אשר זיהיתיו/ה באמצעות ת.ז. מס' _____ / המוכר/ת לי באופן אישי, וכי לאחר שהזהרתיו/ה כי עליו/ה להצהיר אמת ואמת בלבד וכי אם לא י/תעשה כן י/תהיה צפויה לעונשים הקבועים בחוק, אישר/ה נכונות הצהרתו/ה לעיל וחתם/מה עליה בפני.

תאריך _____
חתימה וחותמת _____

חתימה וחותמת _____

נספח א' 7 – הצהרה בדבר היעדר קירבה לחבר מועצה או לעובד הרשות

1. הנני מצהיר בזאת כי העירייה הביאה לידיעתי את הוראות הסעיפים הבאים:
- 1.1 **סעיף 122 א' (א)** לפקודת העיריות (נוסח חדש) הקובע כדלקמן:
"חבר מועצה, קרובו, סוכנו או שותפו, או תאגיד שיש לאחד האמורים חלק העולה על עשרה אחוזים בהונו או ברווחיו או שאחד מהם מנהל או עובד אחראי בו, לא יהיה צד לחוזה או לעסקה עם העירייה; לעניין זה, "קרוב" - בן זוג, הורה, בן או בת, אח או אחות."
1.2 **כלל 12(א)** של ההודעה בדבר כללים למניעת ניגוד עניינים של נבחר הציבור ברשויות המקומיות הקובע:
"חבר המועצה לא יהיה צד לחוזה או לעסקה עם הרשות המקומית; לעניין זה, "חבר מועצה" - חבר מועצה או קרובו או תאגיד שהוא או קרובו בעלי שליטה בו (ראה הגדרות "בעל שליטה" ו"קרוב" בסעיף 1(1)(ב) ו-1(1)(ב))."
1.3 **סעיף 174 (א)** לפקודת העיריות (נוסח חדש) הקובע כי:
"פקיד או עובד של עירייה לא יהיה נוגע או מעוניין, במישרין או בעקיפין, על ידי עצמו או על ידי בן-זוגו או שותפו או סוכנו, בשום חוזה שנעשה עם העירייה ובשום עבודה המבוצעת למענה."
2. בהתאם לכך הנני מבקש להודיע ולהצהיר כי: **(נא לסמן בהתאם)**
- 2.1 בין חברי מועצת העירייה **יש / אין** (מחק את המיותר) לי: בן זוג, הורה, בן או בת, ואף לא סוכן או שותף.
- 2.2 **יש / אין** (מחק את המיותר) חבר מועצה, קרובו, סוכנו או שותפו, שיש לאחד מהם חלק העולה על עשרה אחוזים בהונו או ברווחיו של התאגיד באמצעות הגשתי את הצעתי או שאחד מהם מנהל או עובד אחראי בו.
- 2.3 **יש/ אין** לי (מחק את המיותר) בן – זוג, שותף או סוכן העובד ברשות.
- 2.4 **יש / אין** (מחק את המיותר) חבר מועצה, קרובו, סוכנו או שותפו, שהוא חבר הנהלה או חבר בחבר נאמנים ללא בעלות או שליטה.
- 2.5 **ייצגתי / לא ייצגתי** בהליך משפטי כלשהו ו/או **נתתי / לא נתתי** יעוץ ו/או שירותים משפטיים לראש העירייה ו/או בני משפחתו ו/או סגניו ו/או מבעלי התפקידים בעירייה ו/או חברות הבת.
3. ידוע לי כי העירייה תהיה רשאית לפסול את הצעתי אם יש לי קרבה כאמור לעיל, או אם מסרתי הצהרה לא נכונה.
4. אני מצהיר בזאת כי הפרטים שמסרתי לעיל הינם נכונים ומלאים, והאמור בהצהרה זו הינו אמת.
5. אין באמור בכדי לגרוע מהוראות כל דין בכלל ובפרט מהוראות סעיף 122 א'(3) לפק' העיריות, לפיה מועצת העירייה ברוב 2/3 מחבריה ובאישור שר הפנים רשאית להתיר התקשרות לפי סעיף 122 א'(א) לפקודת העיריות ובלבד שהאישור ותנאיו פורסמו ברשומות.

שם המציע: _____ חתימת המציע: _____

נספח א' 8 – תצהיר בדבר העדר הרשעות פליליות קודמות

אני החתום מטה :

שם פרטי :

שם משפחה :

תעודת זהות :

בעלת זכות חתימה בחב' / במציע : _____ ח.פ.ע.מ. : _____ ("המציע")

מצהיר/ה בזה כי כל העובדים, מנהלים או מי מטעם המציע או החברה, לרבות המציע או החברה בעצמם, אשר יועסקו במתן השירותים נשוא המכרז, במהלך כל תקופת ההתקשרות, לא הורשעו בעבירות שיש בהן קלון ו/או עבירות פיסקאליות ו/או בעבירות שיש קשר בינן לבין ביצוע העבודה כדוגמת העבודות והשירותים נשוא מכרז זה.

חותמת המציע

חתימה

אישור

אני הח"מ _____, עו"ד (מ.ר. _____) מאשר, כי ביום _____ הופיעה בפניי מר/גב' _____, ת.ז. _____, ולאחר שהזהרתיו/ה כי עליו/ה להצהיר את האמת וכי יהא/תהא צפויה לעונשים הקבועים בחוק, באם לא יעשה/תעשה כן, אישר/ה בפניי את תוכן תצהירו/ה לעיל בחתמו/ה עליו בפניי.

(חתימה וחותמת עוה"ד)

נספח א' 9 - תצהיר העדר הליכי פירוק ו/או פשיטת רגל ו/או חדלון פירעון

תצהיר

אני הח"מ _____ ת.ז. _____ לאחר שהוזהרתי כי עלי לומר את האמת וכי אהיה צפוי/ה לעונשים הקבועים בחוק אם לא אעשה כן, מצהיר/ה בזה כדלקמן:

1. הנני נותן תצהיר זה בשם _____ מספר זיהוי _____ (להלן – "המציע") המבקש להגיש הצעה בהליך מכרז לעיריית נשר. אני מצהיר/ה כי הנני מוסמך/ת לתת תצהיר זה בשם המציע במסגרת הליך מכרז.
2. נכון ליום מתן תצהירי זה המציע אינו נמצא בהליכי פירוק ו/או פשיטת רגל ו/או חדלון פירעון שעלולים לפגוע בתפקודו ככל שיזכה בהליך מכרז.
3. זה שמי, להלן חתימתי ותוכן תצהירי דלעיל אמת.

חתימת המצהיר

אישור

הריני לאשר כי ביום _____, הופיע בפניי, _____, עו"ד מ.ר. _____, אשר משרדי ברחוב _____, מר/גב' _____, ת.ז. _____, ולאחר שהוזהרתי כי עליו להצהיר את האמת וכי יהיה צפוי לעונשים הקבועים בחוק אם לא יעשה כן, אישר נכונות תצהירו דלעיל וחתם עליו בפניי.

חותמת + חתימת עו"ד

תאריך

נספח ב – הסכם התקשרות

הסכם לביצוע עבודות שיפוץ ושיקום שלושה מקלטים בבית ספר גלילות שבעיר נשר.

שנערך ונחתם בנשר ביום ____ בחודש ____ בשנת 2023

בין: עיריית נשר

דרך השלום 20

באמצעות מורשי חתימה מטעמה

טל': 04-8299200, פקס: 04-8212116

(להלן: "העירייה")

מצד אחד;

לבין:

ח.פ.ת.ז. _____

מרח'

טלפון: _____ דוא"ל: _____

(להלן: "הקבלן")

מצד שני;

הואיל:

והקבלן הגיש הצעתו במכרז מס' 30/23 (להלן: "ההליך") שיפוץ שלושה מקלטים קיימים בבית ספר גלילות בנשר (להלן: "העבודות");

והואיל:

וועדת המכרזים של העירייה בישיבתה מיום _____ המליצה על הצעת הקבלן כהצעה הזוכה בהליך וראש העיר אישר את המלצתה;

והואיל:

והעירייה מעוניינת בביצוע העבודות בהתאם לתנאי הסכם זה על נספחיו ועל פי לוח הזמנים שיפורט בהסכם זה;

והואיל:

והקבלן מעוניין לבצע את העבודות, והעירייה מבקשת למוסרן לביצועו, הכל על פי תנאי הסכם זה.

לפיכך הוסכם, הותנה והוצהר בין הצדדים כדלקמן:

א. מבוא

- 1.1 המבוא להסכם זה וכל הנספחים לו מהווים חלק בלתי נפרד הימנו.
- 1.2 כותרות הסכם זה הינן לנוחות המשתמש בלבד ולא ישמשו כלי לפרשנותו.
- 1.3 הסכם זה מבטל כל הסכם, חוזה, זכ"ד, מצג, הצעה או התקשרות בין הצדדים אשר קדמו לו, והוא מהווה סיכום סופי ומוחלט של כל ההסכמות בין הצדדים.

ב. מטרת ההסכם

2. העירייה מוסרת בזאת לקבלן והקבלן מקבל על עצמו את ביצוע העבודות.
3. העבודות תבוצענה בהתאם לפרטים, לכמויות, למפרטים וללוחות הזמנים המפורטים במסמכים המצורפים למכרז ולהסכם זה, לרבות כתב כמויות.
4. הקבלן מאשר כי בדק את תוכניות ביצוע העבודות ואת כל הנתונים הקשורים לכך, וכי חתימתו על הסכם זה נעשית בהתבסס על בדיקתו זו ועל הבנתו את דרישות העבודות, היקפן וכל הנדרש לשם ביצוען.
5. הקבלן מצהיר כי הוא בעל ידע, מומחיות וניסיון הדרושים לביצוע העבודות וכי לרשותו כוח האדם, הציוד והחומרים הדרושים לביצוע העבודות.

ג. אופן ביצוע העבודות

6. הקבלן מתחייב לבצע את העבודות ברמה מקצועית גבוהה, להשתמש בחומרים מסוג ומאיכות טובים ובעלי תקן, ככל שקיים כזה, על פי התוכניות ועל פי לוח הזמנים שנקבע בין הצדדים.
- 7.1. הקבלן מתחייב לנהל תוכנית בטיחות לביצוע העבודות, אשר תוכן ע"י ממונה ו/או יועץ בטיחות ולפעול על פיה, שתועבר לעירייה תוך 7 ימים ממועד חתימת הסכם זה.
- 7.2. לא יחל הקבלן בביצוע העבודות בטרם העברת תוכנית הבטיחות לידי העירייה ואישורה על ידי העירייה.
- 7.3. יובהר כי התחלת ביצוע העבודות בניגוד לאמור לעיל תביא לעצירתן ותחייב את הקבלן בפיצוי כספי מוסכם ומוערך מראש בסכום של 500 ₪ בגין כל יום בו תעוכבנה העבודות עקב אי המצאת תוכנית בטיחות כאמור.
- 7.4. סכום הפיצוי הקבוע בסעיף זה יהא צמוד למדד מחירי תשומה בבנייה למגורים – כללי (להלן: "המדד") המפורסם על ידי הלשכה המרכזית לסטטיסטיקה או כל מדד אחר שיחליפו. כמדד בסיס ישמש המדד הידוע במועד חתימת הסכם זה וכמדד הקובע המדד הידוע בעת התשלום בפועל.
- 7.5. בנוסף לאמור מתחייב הקבלן לקיים בדייקנות ובהקפדה ראויה את הוראות תקנות הבטיחות בעבודה (עבודה בגובה), תשס"ז-2007.
8. העירייה ו/או מי שימונה על ידה רשאית לבדוק את העבודות ולהשגיח על ביצוען וכן לבדוק את טיב החומרים שמשמשים בהם וטיב העבודה שנעשית על ידי הקבלן בביצוע העבודות. כן רשאית היא לבדוק את אופן ביצוע הוראותיה, הוראות החוזה, והוראות כל דין, לרבות קיום כל התקנים, החוקים ונהלי הבטיחות, על ידי הקבלן. על הקבלן לעזור ולספק לעירייה את כל המידע הדרוש לצורך הבדיקות הנ"ל.
9. העירייה רשאית להורות, בכל עת, על הגדלה או הקטנה של היקף החוזה או שינוי של חלק מתכנון המבנה או של חלק מהעבודות במסגרתו או להזמין מהקבלן עבודות נוספות מעבר למפורט בו, בין היתר, בשל עבודות שהתגלו לאחר חתימה החוזה, ובלבד שבמקרה של הגדלת היקף החוזה או הזמנת עבודות נוספות וכמו כן במקרה של שינוי בתכנון המבנה, לא יעלה שיעור ההגדלה/השינוי כאמור על 25% משווי חוזה זה.
- במסגרת הגדלת החוזה כאמור לעיל, ניתן יהא לכלול עבודות חריגות, קרי עבודות שלא ננקב לגביהן מחיר במחירון, בשיעור שלא יעלה על 25% משווי חוזה זה בעת חתימתו.
10. העירייה רשאית להורות בכל עת על כל שינוי, לרבות שינוי צורתן, סגנון, איכותן, סוגן, גודלן, כמותן, גובהן, מיתארן ו/או מימדיהן של העבודות או של כל חלק מהן והקבלן מתחייב למלא אחר הוראותיה.
11. העירייה רשאית להגדיל או להקטין סעיפים מסעיפי כתב הכמויות בכל שיעור/אחוז שהוא או לבטל כליל כמויות מכל אחד מסעיפי כתב הכמויות, לבטל או להוסיף עבודות והקבלן מתחייב לבצע את הוראותיה על פי מחירי היחידה ללא כל שינוי מן המפורט בחוזה.
12. מובהר בזאת כי על אף כל האמור בהסכם זה לעיל ולהלן לא יהא תוקף להוראה המגדילה את התמורה ו/או המגדילה כמויות של עבודות ו/או פרטים קיימים ו/או המוסיפה עבודות ו/או פרטים חדשים, אלא עם נחתמה כדין על ידי מורשי החתימה מטעם העירייה, קרי: גזבר העירייה וראש העיר.
13. הקבלן לא יהא זכאי לתשלום כלשהו בגין כל הגדלה מההגדלות המפורטות לעיל, אלא אם נחתמה כאמור בסעיף זה לעיל. הקבלן מוותר על כל טענה ו/או דרישה כספית ו/או זכות תביעה ו/או דרישת פיצוי בכל עילה שהיא נגד העירייה ו/או עובדיה ו/או מי מטעמה בקשר להוראת הגדלה שלא נחתמה על ידי מורשי החתימה כאמור לעיל ולפיכך לא שולמה, לרבות טענות בדבר עשיית עושר ולא במשפט מצד העירייה או מי מטעמה.
14. הקבלן לא יעשה כל שינוי בעבודה אלא אם קיבל קודם לכן הודעה בכתב מהעירייה והיא נחתמה על ידי מורשי החתימה שלה.
15. כל עבודה נוספת ו/או חריגה מעבר לכתב הכמויות, תהא בהתאם למאגר מחירון "דקל" בנייה ותשתיות לאחר הנחה של 15% ולא תחול תוספת עבור קבלני משנה.
16. אי העסקת עובדים זרים:
 - 16.1 בסעיף זה:
 - "עובדים זרים" - למעט עובדים זרים שפרק ו' לחוק יישום ההסכם בדבר רצועת עזה ואיזור יריחו (הסדרים כלכליים והוראות שונות) (תיקוני חקיקה), תשנ"ה-1994 חל עליהם.
 - "מומחה חוץ" - כהגדרתו בתקנה 1 לתקנות מס הכנסה (ניכוי הוצאות שהיה לתושבי חוץ), תשל"ט-1979, קרי: תושב חוץ שנתקיימו לגביו כל אלה:

- (1) הוא שוהה בישראל או באזור כדין ;
- (2) הוא הוזמן מחוץ לישראל בידי תושב ישראל שאינו קבלן כוח אדם או מתווך כוח אדם, כדי לתת שירות לאותו תושב ישראל בתחום שבו יש לתושב החוץ מומחיות ייחודית ;
- (3) בכל תקופת שהותו בישראל או באזור הוא הועסק או נתן שירות בתחום מומחיותו הייחודית ;
- (4) בעד שירותו כאמור שולמה לו תמורה בסכום העולה על 10,800 ₪ , כשהוא מוכפל במספר חודשי שהייתו בישראל, שנוכה ממנה במקור מס כדין ; שהה בישראל פחות מחודש, יחושב הסכום האמור, כשהוא מחולק ב-30 ומוכפל במספר ימי שהייתו בישראל ; הסכום האמור יתואם על פי ס' 120ב לפקודה כאילו היה הנחה סוציאלית, ויעוגל למאה השקלים החדשים הקרובים ;
- 16.2 הקבלן מתחייב כי לצורך ביצוע העבודות לא יעסיק עובדים זרים למעט מומחה חוץ.
- 17.1 17. הקבלן מתחייב להתחיל ביצוע העבודות לא יאוחר מהמועד לתחילת העבודות אשר נקבע בצו התחלת העבודה (להלן : "מועד התחלת העבודות").
- 17.2 הקבלן מתחייב להתקדם באופן שוטף בביצוע העבודות לשביעות רצון העירייה ולהשלים את ביצוע העבודות בתוך **90 ימים קלינדרים** ממועד התחלת העבודות (להלן : "מועד מסירת העבודות").
- "ימי עבודה" לצורך סעיף זה הנם ימים א' – ו', למעט ראש השנה, יום כיפור, סוכות (לא כולל חול המועד), פסח, יום העצמאות ושבועות.
- 17.3 עם השלמת העבודות לשביעות רצון העירייה תינתן לקבלן על ידי העירייה תעודת השלמה בנוסח המצורף להסכם זה **כנספח ב' 3** , בה יצוין מועד מסירת העבודות.
- 17.4 הוראות סעיף זה לעיל הינן מעיקרי החוזה והפרתן, כולן או חלקן, תהווה הפרה יסודית של החוזה.

פיצויים מוסכמים

18. **בגין כל יום איחור בהשלמת העבודות ומסירתן לעירייה מעבר למועד מסירת העבודות שבסעיף 17 להסכם זה, ישלם הקבלן לעירייה פיצוי קבוע ומוערך מראש בסך 0.5% מהתמורה.**
19. אם לא יבצע הקבלן את העבודה בהתאם לחוזה ו/או יסטה מהוראות החוזה ו/או לא יתקן ליקויים בעבודתו בהתאם לדרישות החוזה ו/או המפקח ו/או המזמין, יופחת מהתמורה המגינה לקבלן סכום שאינו עולה על **5,000 ₪ למקרה**, בתור דמי נזיקין קבועים ומוסכמים מראש.
20. אין בפיצויים המוסכמים כאמור לעיל בכדי לגרוע מזכות העירייה לכל סעד אחר או נוסף המגיע לקבלן על פי חוזה זה ו/או על פי כל דין. חיוב הקבלן בפיצויים לא ישחרר את הקבלן מהתחייבויותיו על פי מסמכי החוזה.
21. קביעת העירייה לעניין הפיצויים כמפורט לעיל היא סופית ומכרעת ולקבלן לא תהיה כל תביעה או טענה מכל מין וסוג שהוא כנגד העירייה בגין כך.
22. למען הסר ספק, אין בתשלום הפיצויים המוסכמים לעיל בכדי לגרוע מכל זכות ו/או סעד העמודים לרשות העירייה עפ"י דין ו/או עפ"י ההסכם.

ד. תקופת הבדק

23. לצורך הסכם זה "תקופת הבדק" פירושה תקופה **שמניינה כנקוב בנספח ב' 5 להסכם זה** או תקופות הבדק הנקובות בחוק המכר (דירות), התשל"ג – 1973, כפי שיקבעו מעת לעת, לפי התקופה הארוכה מבין השתיים.
24. הקבלן לא יעלה טענה כלשהי בדבר תחולת חוק המכר (דירות), לרבות טענה אשר בהתאם לה מדובר בחוק החל על מבנים למגורים בלבד.
25. מניינה של תקופת הבדק יתחיל מיום השלמת העבודות כמצוין בתעודת ההשלמה לעבודות, או במקרה של תעודת השלמה לגבי חלקים שונים של העבודות – מיום השלמתם של אותם חלקים כמצוין בתעודות ההשלמה.
26. נתהווה בעבודות, תוך תקופת הבדק, נזק או פגם שנגרם כתוצאה מעבודה לקויה או שימוש בחומרים פגומים, חייב הקבלן לתקן כל נזק או פגם כאמור, הכל לפי דרישת העירייה. הוא הדין לגבי נזק או פגם שנתהווה תוך תקופת הבדק בכל תיקון שבוצע בעבודות ושנגרם כתוצאה מעבודה לקויה או שימוש בחומרים פגומים.

27. הקבלן מתחייב להזמין על חשבונו בדיקות בניין, של מעבדה מוסמכת ומאושרת, עוד מתחייב הקבלן כי יפעל להמציא את כל האישורים הנדרשים למסירת העבודה, בהתאם לרשימה המצורפת להסכם זה **כנספח ב' 6**.

ה. **אחריות וביטוח**

28. הקבלן ישא בחבות המלאה בגין כל פגיעה, אובדן או נזק אשר ייגרם לגופו ו/או לרכושו של כל אדם או גוף (לרבות הקבלן וכל הבא מטעמו) עקב מעשה או מחדל של הקבלן ו/או של מי מטעמו בכל הקשור לביצוע העבודות.

29. הקבלן מתחייב בזה לשפות את העירייה מיד עם דרישתה הראשונה בגין אובדן, פגיעה ו/או נזק להם אחראי הקבלן על פי האמור בהסכם זה ו/או על פי כל דין, וכן בגין הוצאות סבירות ושכר טרחת עו"ד אשר העירייה נשאה בהם לשם התגוננות מפני תביעה אשר הוגשה בגין אובדן, פגיעה ו/או נזק כאמור, או שחויבה לשלם לצד ג', ובלבד שהעירייה מתחייבת להודיע לקבלן בהקדם אודות קבלת כל תביעה ו/או דרישה בגין האמור לעיל ולאפשר לקבלן להתגונן מפניה. הודעה כאמור תינתן לכתובת האחרונה הידועה לעירייה.

30. מבלי לגרוע מאחריות הקבלן לפי חוזה זה ו/או לפי כל דין, הקבלן מצהיר כי יערוך, לפני מועד תחילת ביצוע העבודות, בחברת ביטוח בעלת מוניטין פוליסות ביטוח כמפורט באישור הביטוחים המצורף להסכם זה **כנספח ב' 7** ויחזיקן בתוקף כל תקופת ביצוע העבודות ועד סיומן הסופי ומסירתן לעירייה.

על אף האמור לעיל, לעניין ביטוח חבות מוצר יחזיק הקבלן ביטוח זה בתוקף כל תקופת אחריות הקבלן על פי דין ו/או 7 שנים מתום ביצוע העבודות על פי הסכם זה ומסירתן לידי המזמין – המועד המאוחר מביניהם.

הביטוחים כאמור יורחבו ויכללו את העירייה כמבוססת נוספת בגין חבות המוטלת עליה עקב מעשה או מחדל של הקבלן ו/או הפועלים מטעמו בכל הקשור לביצוע הוראות הסכם זה.

ו. **התמורה ולוח תשלומים**

31. בתמורה לביצוע כל התחייבויות הקבלן על פי חוזה זה, תשלם לו העירייה סכום של _____ ₪ (במילים: _____ ש"ח) בצירוף מע"מ כשיעורו במועד הוצאת החשבון (להלן: "**התמורה**").

32. התמורה הינה קבועה וסופית וכוללת את כל רכיבי העבודות, לרבות הוצאות הקבלן, ישירות ועקיפות, הנלוות לביצוע העבודות ו/או לקיום הוראות הסכם זה.

33. התמורה הינה סופית ולא תווספה לה התייקרויות כלשהן.

34. הקבלן יגיש עם סיום העבודות חשבון בגין העבודות שביצע בצירוף כתב כמויות המפרט את העבודות שבוצעו.

35. נציג העירייה יבדוק החשבון ויאשרו, כולו או חלקו, תוך 15 ימים ממועד שהוגש החשבון לבדיקתו.

36. החשבון - ככל ובמידה שאושר על ידי נציג העירייה - ישולם תוך 90 יום מתום החודש הגרגוריאני בו הוגש, או תוקן והוגש מחדש בהתאם להערות נציג העירייה, לפי המאוחר מבין **השניים ובתנאי שהקבלן יחתום על כתב ויתור בנוסח המצורף להסכם זה כנספח ב' 4**.

37. התשלומים לקבלן יבוצעו כנגד חשבונית מס ובכפוף להמצאתה.

38. העירייה רשאית לקזז מכל תשלום המשולם לקבלן כל סכום שהקבלן חב לעירייה מכל עילה שהיא, בין מכוח הסכם זה ובין מכוח התחייבויות אחרות.

ז. **ערבויות**

39. להבטחת מילוי התחייבויותיו של הקבלן על-פי חוזה זה וכתנאי לביצוע תשלום כלשהו על ידי העירייה, ימציא הקבלן לעירייה ערבות ביצוע וערבות בדק, כמפורט להלן:

ערבות ביצוע:

39.1 עם חתימת חוזה זה, ימציא הקבלן לעירייה ערבות בנקאית אוטונומית ובלתי מותנית – בתנאים ובנוסח המחייב שנקבע **כנספח ב' 1** (להלן "**ערבות הביצוע**") בשיעור 15,000 ₪ (כולל מע"מ) דהיינו: חמש עשרה אלף ₪, שתוקפה עד 90 יום מהיום שנקבע לתום ביצוע העבודות.

39.2 ערבות הביצוע תהיה צמודה למדד הידוע ביום 15.10.2023.

39.4 במקרה הצורך, מתחייב הקבלן להמציא לעירייה כתבי הארכה של ערבות הביצוע כך שזו תהיה בתוקף

למשך כל תקופת בצוע העבודות בפועל ועד למועד שיהיה מאוחר בחודשיים לפחות ממועד השלמת ביצוע העבודות על פי חוזה זה, וכן מתחייב הקבלן להגדיל את סכום ערבות הביצוע מיד עם קבלת דרישת העירייה וזאת בכל מקרה בו היקף החוזה יגדל מעבר לסכום אשר מהווה את הבסיס לחישוב סכום ערבות הביצוע.

39.5 כל ההוצאות הקשורות במתן ערבות הביצוע ו/או בהארכת תוקפה ו/או בגבייתה ו/או בהגדלת היקפה לפי העניין, יחולו על הקבלן וישולמו על ידו.

39.6 במקרה של מימוש ערבות הביצוע, כולה או חלקה, חייב הקבלן להמציא מיד לעירייה ערבות ביצוע חדשה, לתקופה ובתנאים הזהים לערבות שמומשה, לרבות סכום ערבות הביצוע.

39.7 העירייה זכאית לגבות מהקבלן כל תשלום ו/או פיצוי ו/או כל שיפוי שיגיעו לה מהקבלן על פי החוזה ו/או על פי כל דין, על ידי מימוש ערבות הביצוע.

ערבות בדק

39.8 להבטחת מילוי כל התחייבויותיו של הקבלן במלואן ובמועדן, במשך תקופת הבדק, ימציא הקבלן לעירייה ולפקודתה בתחילת תקופת הבדק ערבות בנקאית צמודה, אוטונומית ובלתי מותנית בנוסח ובתנאים הקבועים **בנספח ב' 2**. תוקף הערבות יהיה 14 חודשים ממועד תחילת תקופת הבדק (להלן: **"ערבות הבדק"**).

39.9 סכומה של ערבות הבדק יהא בשיעור של 5% מערך התמורה הסופית (כולל מע"מ).

39.10 ערבות הבדק תומצא לעירייה עם תחילת תקופת הבדק וכתנאי לתחילתה.

39.11 ערבות הבדק תהיה צמודה למדד. כמדד בסיס ישמש המדד הידוע במועד חתימת הסכם זה.

ה. הפרת ההסכם וסעדים

40. מבלי לגרוע מקביעות נוספות בהסכם זה מוסכם בין הצדדים כי סעיפים 6 – 8, 10, 14, 16-17, 28-30, 39, הינם תנאים עיקריים ויסודיים של חוזה זה והפרת כל אחד מהם תחשב כהפרה יסודית של החוזה.

41. הוכח להנחת דעת העירייה כי הקבלן הסתלק מביצוע חוזה זה, יחשב הדבר כהפרה יסודית של הסכם זה.

42. ניתנו לקבלן שתי התראות בכתב על ליקויים שנתגלו בביצוע העבודות ואלה לא תוקנו, יחשב הדבר כהפרה יסודית של הסכם זה.

43. מבלי לגרוע מן הסעדים האחרים העומדים לעירייה מכוח הוראות הדין ו/או הסכם זה, תזכה כל אחת מן ההפרות המפורטות לעיל את העירייה בפיצויים מוסכמים וקבועים מראש בסך 1,500 ₪ (אלף חמש מאות ש"ח) בגין כל הפרה, כשהם צמודים למדד. כמדד בסיס ישמש המדד הידוע במועד חתימת הסכם זה וכמדד הקובע – המדד הידוע בעת התשלום.

44. מבלי לגרוע מהאמור לעיל ומכל סעד או תרופה אחרים המוקנים לעירייה עפ"י הסכם זה או עפ"י כל דין, מוסכם בין הצדדים כי בגין כל מקרה בודד של הפרת הוראות הסכם זה בדבר אופן התנהגות הקבלן תהא זכאית העירייה לפיצוי מוסכם ומוערך מראש בסך 500 ש"ח לכל הפרה.

45. מוסכם בין הצדדים כי האירועים הבאים יחשבו כהפרה יסודית של הסכם זה המזכים את העירייה בזכות לבטלו ללא כל התראה וזאת בנוסף לסעדים הנוספים העומדים לה מכוח הדין ו/או הסכם זה:

45.1 הוטל עיקול זמני או קבוע או נעשתה פעולה כלשהי של הוצאה לפועל לגבי נכסי הקבלן, כולם או חלקם, והעיקול או הפעולה האמורה לא הופסקו או הוסרו לחלוטין תוך 21 ימים ממועד ביצועם.

45.2 ניתן צו כינוס נכסים לגבי נכסי הקבלן, כולם או חלקם, או נתקבלה על ידו החלטה על פירוק מרצון, או שהוגשה נגדו בקשה לפירוק או ניתן נגדה צו פירוק או שהוא הגיע לפשרה או סידור עם נושיו כולם, או חלקם, או שהוא פנה לנושיו למען קבל ארכה או פשרה למען הסדר איתם עפ"י סעיף 233 לפקודת החברות (נוסח חדש), תשמ"ג-1983.

45.3 יש בידי העירייה הוכחות, להנחת דעתה, כי הקבלן או אדם אחר מטעמו נתן או הציע שוחד, מענק או טובת הנאה בקשר עם הסכם זה או ביצועו.

45.4 התברר כי הצהרה כלשהי של הקבלן שניתנה בקשר עם חתימת הסכם זה אינה נכונה, או שהקבלן לא גילה לעירייה עובדה מהותית אשר לדעת העירייה היה בה כדי להשפיע על ההתקשרות עימה.

ט. שונות

46. ההתקשרות לפי הסכם זה מתוקצבת בתב"ר מאושר מס' _____
47. ההתקשרות נערכת לאחר שנתקיימו כל התנאים ונתקבלו כל ההחלטות והאישורים הנדרשים עפ"י דין.
48. הקבלן מצהיר בזאת כי כל העובדים שיועסקו על ידו בביצוע העבודות (להלן: "העובדים") הינם בגירים שאין מניעה להעסקתם לפי החוק למניעת העסקה של עברייני מין במוסדות מסויימים, התשס"א – 2001.
- הקבלן מתחייב להעביר לידי העירייה תוך 5 ימי עבודה ממועד חתימת הסכם זה אשור משטרה כהגדרתו של מונח זה בתקנות למניעת העסקה של עברייני מין במוסד המכוון למתן שירותים לקטינים (אישור המשטרה), תשס"ג-2003 (להלן: "התקנות"), לגביו ולגבי כל אחד מהעובדים שעתידיים להיות מועסקים על ידו במסגרת ביצוע העבודות.
- הקבלן מתחייב כי לא יועסק על ידו עובד כלשהו במסגרת קיום מחויבויותיו לפי הסכם זה, אלא לאחר שניתן לגביו "אישור משטרה", גם אם תחל עבודתו בשלב מאוחר יותר במהלך ביצוע העבודות.
49. הקבלן לא יהיה זכאי להמחות זכות מזכויותיו או חובה מחובותיו לפי הסכם זה, אלא אם קיבל הסכמה לכך מראש ובכתב של העירייה.
50. הקבלן אינו רשאי להעביר ביצוע העבודות, כולן או חלקן, בתמורה או שלא בתמורה לאחר, אלא אם כן אישרה העירייה מראש ובכתב את ההעברה, לפי שיקול דעתה הבלעדית.
51. אושרה ההעברה ע"י העירייה, לא יהא בכך כדי לפגוע באחריות הקבלן מכוח הסכם זה ו/או מכח הדין.
52. ויתר אחד הצדדים למשנהו על הפרת הוראה מהוראות חוזה זה, לא ייחשב הדבר כויתור על כל הפרה שלאחר מכן, בין אם היא הפרה דומה, שונה או אחרת. כל ויתור, ארכה או הנחה מטעם אחד הצדדים לא יהיו בתוקף אלא אם נעשו מראש ובכתב ונחתמו על ידי הצדדים להסכם זה.
53. הקבלן לא יאט את קצב עבודתו ולא יפגע בכל צורה אחרת בהמשך ביצוע העבודות על אף חילוקי דעות או מחלוקות העשויות להתקיים במהלך ביצוען, לרבות בגין עיכוב תשלום התמורה.
54. מסמך או הודעה לעניין הסכם זה ישלחו בדואר רשום או באמצעות הפקסימיליה בליווי אישור טלפוני או במסירה אישית לפי כתובת הצדדים כמצוין במבוא להסכם זה.
55. כל מסמך שנשלח בדואר רשום כאמור, יראו אותו כאילו נתקבל על ידי הנמען עם תום 3 ימי עסקים מתאריך המשלוח. מסמך שנשלח במסירה אישית או בפקסימיליה יראו אותו כאילו נתקבל על ידי הנמען במועד מסירתו על ידי השליח בכתובת הנמען, או במועד קבלת אישור טלפוני לקבלת הפקס על ידי הנמען, לפי העניין.
56. הצדדים קובעים כי לבית המשפט השלום בנשר ולבית המשפט המחוזי בחיפה תהא הסמכות הבלעדית והייחודית לדון בסכסוכים הקשורים ו/או הנובעים מהסכם זה ו/או מביצוע העבודות.

ולראיה באו הצדדים על החתום:

הקבלן

העירייה

אישור עו"ד/רו"ח

אני הח"מ _____, עו"ד/רו"ח מאשר כי הסכם זה נחתם מטעם הקבלן על ידי ה"ה _____ (שם מלא ות.ז.), אשר הינו/הינם המוסמכים לחתום על ההסכם בשם הקבלן ולאחר שנתקבלו לשם כך כל ההחלטות ו/או האישורים הנדרשים על פי דין.

תאריך

חתימה

אישור יועמ"ש העירייה להתקשרות: _____

נספח ב' 1 – ערבות ביצוע

לכבוד:
עיריית נשר
דרך השלום 20, נשר

א.ג.נ.,

הנדון: כתב ערבות מס' _____.

1. לבקשת _____ (להלן – "הספק"), אנו ערבים בזה כלפיכם, בערבות בלתי חוזרת, בלתי תלויה ולא ניתנת לביטול, לתשלום כל סכום עד לסך כולל של 15,000 ₪ (במילים: חמש עשרה אלף שקלים חדשים) (להלן: "סכום הערבות"), שתדרשו מאת הספק בקשר להבטחת מילוי תנאי הסכם התקשרות שנחתם עפ"י זכייית הספק במכרז 30/23 לשיפוץ מקלטים קיימים בבית ספר גלילות בנשר.
2. אנו מתחייבים לשלם לכם כל סכום שיידרש על ידיכם, עד לסכום הערבות, תוך 7 (שבעה) ימים מיום דרישתכם הראשונה בכתב, שתתקבל במעננו כמצוין בתחתית מסמך זה, וזאת בלי שיהיה עליכם להציג לנו מסמך או ראיה נוספים על דרישתכם האמורה או לנמק את דרישתכם או להוכיחה באופן כלשהו, ובלי שיהיה עליכם לדרוש את הסכום, מראש או בדיעבד, מאת הספק, או לפתוח בהליך משפטי נגד הספק.
3. אתם זכאים ורשאים לממש ערבות זאת, מעת לעת, על כל סכום שיקבע על ידכם מתוך סכום הערבות, ובלבד שסך כל הסכומים שידרשו על ידכם וישולמו על ידינו בגין ערבות זאת לא יעלה על סכום הערבות. לפיכך, אם לא תממשו ערבות זאת במלואה בפעם אחת, תישאר הערבות בתוקפה לגבי יתרת סכום הערבות הבלתי ממומשת.
4. ערבותנו זו צמודה למדד המחירים לצרכן כפי שפורסם ע"י הלשכה המרכזית לסטטיסטיקה ביום 15.10.2023.
5. ערבות זו תישאר בתוקפה, לכל הפחות, עד ליום _____ ועד בכלל. לאחר מועד זה תהיה הערבות בטלה ומבוטלת.
6. ערבות זו אינה ניתנת להעברה ו/או להסבה.

_____ בנק

_____ תאריך

חתימה וחותמת המציע: _____

מכרז פומבי מס' 30/23
לביצוע עבודות שיפוץ ושיקום שלושה מקלטים בבית ספר גלילות שבעיר נשר

נספח ב' 2 – ערבות טיב

לכבוד :
עיריית נשר
דרך השלום 20, נשר

א.ג.נ.,

הנדון : כתב ערבות מס'

1. לבקשת _____ (להלן – "הספק"), אנו ערבים בזה כלפיכם, בערבות בלתי חוזרת, בלתי תלויה ולא ניתנת לביטול, לתשלום כל סכום עד לסך כולל של 7,500 ₪ (במילים : שבעת אלפים וחמש מאות שקלים חדשים) (להלן : "סכום הערבות"), שתדרשו מאת הספק בקשר להבטחת טיב העבודות שבהסכם התקשרות שנחתם עפ"י זכיית הספק במכרז 30/23 30/23 לשיפוץ מקלטים קיימים בבית ספר גלילות בנשר.
2. אנו מתחייבים לשלם לכם כל סכום שיידרש על ידיכם, עד לסכום הערבות, תוך 7 (שבעה) ימים מיום דרישתכם הראשונה בכתב, שתתקבל במעננו כמצוין בתחתית מסמך זה, וזאת בלי שיהיה עליכם להציג לנו מסמך או ראיה נוספים על דרישתכם האמורה או לנמק את דרישתכם או להוכיחה באופן כלשהו, ובלי שיהיה עליכם לדרוש את הסכום, מראש או בדיעבד, מאת הספק, או לפתוח בהליך משפטי נגד הספק.
3. אתם זכאים ורשאים לממש ערבות זאת, מעת לעת, על כל סכום שיקבע על ידכם מתוך סכום הערבות, ובלבד שסך כל הסכומים שידרשו על ידכם וישולמו על ידינו בגין ערבות זאת לא יעלה על סכום הערבות. לפיכך, אם לא תממשו ערבות זאת במלואה בפעם אחת, תישאר הערבות בתוקפה לגבי יתרת סכום הערבות הבלתי ממומשת.
4. ערבותנו זו צמודה למדד המחירים לצרכן כפי שפורסם ע"י הלשכה המרכזית לסטטיסטיקה ביום _____.
5. ערבות זו תישאר בתוקפה, לכל הפחות, עד ליום _____ ועד בכלל. לאחר מועד זה תהיה הערבות בטלה ומבוטלת.
6. ערבות זו אינה ניתנת להעברה ו/או להסבה.

_____ בנק

_____ תאריך

נספח ב' 3 – תעודת השלמה

לכבוד:

א.ג.נ.,

הנדון : תעודת השלמה

על פי הוראות סעיף 13.3 לחוזה שנחתם ביום _____ ביניכם לבין עיריית נשר, הריני מאשר בזה כי העבודות כהגדרתן בחוזה, בוצעו ונמסרו בהתאם לחוזה, כי כל המסמכים הטכניים, כתבי האחריות, תעודת הביטוח והערבויות הדרושים נמסרו, וכי כל ההדרכות המתאימות והנדרשות לאנשי העירייה בוצעו.

בכבוד רב,

נציג העירייה

נספח ב' 4 – כתב ויתור

לכבוד

עיריית נשר

דרך השלום 20, נשר

ג.א.נ.,

הנדון: כתב ויתור

הננו מאשרים בזה שהסך של _____ ש"ח שקיבלנו מכם מהווה את כל היתרה המגיעה לנו מכם, לסילוק מלא, סופי ומוחלט עבור ביצוע העבודות כהגדרתן בחוזה שנכרת בינינו לביניכם ביום _____.

אנו מצהירים בזה כי עם קבלת הסכום הנ"ל קבלנו את התמורה המלאה והסופית לפי החוזה וכי אין לנו ולא תהיינה לנו יותר כל תביעה ו/או טענה, מאיזה מין או סוג שהוא, כלפיכם ו/או כל הבאים מכוחכם ו/או מטעמכם, בקשר לחוזה הנ"ל ו/או הנובע ממנו.

בכבוד רב,

חתימת הקבלן

נספח ב' 5 – תקופות בדק

הנדון: תקופות הבדק

1. על העבודות על פי חוזה זה יחולו בין היתר הוראות חוק המכר (דירות), התשל"ג-1973.
2. אם תתגלה סתירה בין הוראות החוזה לבין נספח זה יגבירו הוראות נספח זה.
3. תקופות הבדק תהיינה כמפורט להלן:

1. צנרת מים – חמש שנים
2. צנרת תת קרקעית/ תת ריצפתי – חמש שנים
3. חדירת רטיבות בגג, רצפה, תקרה – עבור עב' איטום שבוצעו בפרויקט – עשר שנים
4. סדקים עוברים בקירות ובתקרות – חמש שנים
5. שקיעת מרצפות אבן משתלבת (פיתוח חוץ) – שלוש שנים
6. עבודות ריצוף וחיפוי פנים – שנתיים
7. עבודות מוצרי מסגרות/נגרות לרבות פרזול וכו' – שנתיים
8. כל אי התאמה אחרת – 12 חודשים

חתימה וחותמת הקבלן

ת א ר י ד

נספח ב' 6 – בדיקות ואישורים

הקבלן יזמין על חשבונו בדיקות, בניין, של מעבדה מוסמכת ומאושרת וימציא כל האישורים הרלוונטים והנדרשים למסירת העבודה, בהתאם לרשימה להלן :

א. אישורי מתכננים ויועצים

1. אישור אדריכל תכנון מול ביצוע.
2. קונסטרוקטור
3. יועץ אינסטלציה.
4. יועץ חשמל.
5. יועץ נגישות.
6. יועץ בטיחות.
7. יועץ מיזוג אוויר.
8. אישור מסירה- חתום ע"י המפקח ונציג העירייה.

ב. בדיקות מעבדה ואישור רשויות

1. אישור מעבדה מוסמכת למערכת איטום הגג- הצפה
2. תעודת אחריות, קבלן האיטום והקבלן הראשי, לאיטום גג ל 10 שנים.
3. אישור ביצוע חיטוי ושטיפת מערכת אספקת מים.
4. אישור מעבדה מוסמכת למערכת גילוי עשן וכיבוי בלוחות חשמל.
5. אישור מעבדה מוסמכת לארון כיבוי אש לרבות גלגלון וצידוד.
6. אישור מעבדה מוסמכת לדלתות אש.
7. אישור מעבדה מוסמכת לבדיקת תקרה אקוסטית.
8. אישור בודק חשמל מוסמך/חברת חשמל למתקן.
9. אישור סילוק פסולת בניין " תעודת הטמנה" ממקו מורשה.
10. "אזמיד לאחר ביצוע", ערוך ע"י מודד מוסמך.
11. המצאת תעודות אחריות לכל המתקנים כגון מזגן, דוד חשמלי, מתקני תברואה וכו'.
12. " תיק מסירה " כל האישורים והתעודות יסופקו בשני העתקים.

חתימה וחותמת הקבלן

ת א ר י ד

תאריך הנפקת האישור (DD/MM/YYYY)		אישור קיום ביטוחים- ביטוח עבודות קבלניות / בהקמה		
<p>באישור קיום ביטוחים תבוא הפיקסה הבאה: אישור ביטוח זה מהווה אסמכתא לכך שלמבוטח ישנה פוליסת ביטוח בתוקף, בהתאם למידע המפורט בה. המידע המפורט באישור זה אינו כולל את כל תנאי הפוליסה וחריגיה. יחד עם זאת, במקרה של סתירה בין התנאים שמפורטים באישור זה לבין התנאים הקבועים בפוליסת הביטוח יגבר האמור בפוליסת הביטוח למעט במקרה שבו תנאי באישור זה מיטיב עם מבקש האישור.</p>				
מבקש האישור הראשי*	גורמים נוספים הקשורים למבקש האישור וייחשבו כמבקש האישור*	המבוטח/	מען הנכס המבוטח / כתובת ביצוע העבודות*	מעמד מבקש האישור*
שם עיריית נשר	שם חברות בנות ועובדים שלהן	שם	<input type="checkbox"/> קבלן הביצוע <input type="checkbox"/> קבלני משנה <input type="checkbox"/> שוכר * אחר : מזמין עבודה	
ת.ז.ח.פ.	ת.ז.ח.פ.	ת.ז.ח.פ.		
מען	מען	מען		
<p>תיאור הקשר למבקש האישור הראשי : מבקש אישור נוסף</p>				

כיסויים								
פרקי הפוליסה חלוקה לפי גבולות אחריות או סכומי ביטוח או הרחבות	מספר הפוליסה	נוסח ומהדורת פוליסה	תאריך תחילה (ניתן להזין תאריך רטרואקטיבי)	תאריך סיום	גבול אחריות לכלל פעילות המבוטח/ סכום ביטוח/שווי העבודה	השתתפות עצמית (אין חובה להציג נתון זה)	מטבע	כיסויים נוספים בתוקף וביטול חריגים****
כל הסיכונים עבודות קבלניות הרחבות לדוגמה (ניתן לפרט בהתאם לפרקי הפוליסה):		ביט			לתקופה			
רכוש עליו עובדים					10% מסכום הביטוח מינני 100,000 ₪		₪	309 ויתור על תחלופ לטובת מבקש האישור 313 כיסוי בגין נזקי טבע 314 כיסוי גניבה פריצה ושוד 316 כיסוי רעידת אדמה 318 מבקש האישור מבוטח נוסף 324 מוטב לתגמולי הביטוח – מבקש האישור 328 ראשוניות 12 334 חודשים
רכוש סמוך					10% מסכום הביטוח מינני 100,000 ₪		₪	
פינוי הריסות					10% מסכום הביטוח מינני 100,000 ₪		₪	
ציוד ומתקני עזר נזק ישיר ועקיף כתוצאה מתכנון לקוי, עבודה לקויה וחומרים לקויים הוצאות תכנון, מדידה, פיקוח והשגחה לאחר נזק, הוצאות שכר דירה והוצאות הכנת תביעה אחסנה מחוץ לאתר והעברה יבשתית רעד ויברציות והחלשת משען					10% מסכום הביטוח מינני 100,000 ₪ 10% מסכום הביטוח מינני 100,000 ₪ 10% מסכום הביטוח מינני 100,000 ₪ 10% מסכום הביטוח מינני 100,000 ₪		₪	

כיסויים							
צד ג' (ניתן לפרט הרחבות בהתאם לפרקי הפוליסה)	ביט	2,000,000	ש	302 אחריות צולבת. 307 קבלנים וקבלני משנה 309 ויתור על תחלוף לטובת מבקש האישור 312 כיסוי בגין נזק גוף שנגרם משימוש בצמ"ה 315 תביעות המל"ל כתוצאה משימוש בצמ"ה 318 מבקש האישור מבוטח נוסף 322 מבקש האישור מוגדר כצד ג' 328 ראשוניות 329 רכוש מבקש האישור יחשב כצד ג			
אחריות מעבידים (ניתן לפרט הרחבות בהתאם לפרקי הפוליסה)	ביט	20,000,000	ש	304 הרחב שיפוי 309 ויתור על תחלוף מבקש האישור 319 מבוטח נוסף היה ויחשב כמעבידים 328 ראשוניות			

פירוט השירותים (בכפוף, לשירותים המפורטים בהסכם בין המבוטח למבקש האישור, יש לציין את קוד השירות מתוך הרשימה הסגורה המפורטת בנספח ג' כפי שמפורסם על ידי רשות שוק ההון, ביטוח וחסכון. ניתן להציג בנוסף גם המלל המוצג לצד הקוד ברשימה הסגורה):

069

ביטול/שינוי הפוליסה*

שינוי לרעת מבקש האישור או ביטול של פוליסת ביטוח, לא ייכנס לתוקף אלא __ יום לאחר משלוח הודעה למבקש האישור בדבר השינוי או הביטול.

חתימת האישור

המבטח:

* באישור ביטוח כללי ניתן לסמן שדות אלה כשדות שאינם בתוקף.

**** יש לציין קוד כיסוי בהתאם לרשימה הסגורה המנויה בנספח ד' כפי שמפורסם על ידי רשות שוק ההון, ביטוח וחסכון. במקרה של קודי כיסוי הכוללים נתון הנדרש למלא, יש להציג בנוסף את המלל המוצג לצד הקוד ברשימה הסגורה.

חתימה וחותמת המציע

מפרט טכני מיוחד

לביצוע עבודות שיפוץ ושיקום שלושה מקלטים בבית ספר גלילות שבעיר נשר

- 00 פרק 00 עבודות הכנה**
- 00.01** עבודות במסגרת המכרז כוללת עבודות הכנה, על הקבלן לפני התחלת העבודות לנקות את האתר מכל חומר זר או אלמנט העלול להימצא בשטח העבודה ולהפריע לעבודות.
- 00.02** עבודות ההכנה כוללות הפירוקים והחציבות שתבוצענה ע"פ תכנית ובמקומות שיוגדרו לאחר סיור עם המנהל. כלל האלמנטים הדורשים פירוק יפוננו או יתמכו זמנית ויותקנו מחדש על ידי הקבלן.
- 00.03** עבודות ההכנה כוללות בין היתר גידור מלא ובטיחותי של אתר העבודה, כולל שילוט ושערים לכניסת כלים ופועלים לשטח העבודה, עפ"י נהלי משרד החינוך ומשרד העבודה. אלו יתוחזקו באופן רציף על ידי הקבלן עד למסירה מלאה של המבנה. יש לראות את העבודות ההכנה ככלולים במחירי היח' השונים ואינם נמדדים בנפרד.

02 פרק 02 - עבודות בטון יצוק באתר

סוג הבטון

סוג הבטון לכל רכיבי הבטון יהיה ב-30.

תנאי הבקרה

תנאי הבקרה הנדרשים יהיו תנאי בקרה טובים לפי ת"י 118.

גמר בטון

פני הבטון יהיו מישוריים חלקים וללא בועות אוויר וסגרגציה. המישקים בין הטפסות יהיו אטומים צמודים זה לזה באופן שלא יאפשרו נזילת מי צמנט בזמן היציקה והריטוט.

עירבוב בטון ביד

אין לערבב בטון בידיים, אלא במקרים מיוחדים ובאישור המפקח מראש. הערבוב בידיים ייעשה על משטחים נקיים ואטומים. כמות הצמנט להכנת הבטון ביד תוגדל ב-10% על השעורים שנקבעו לתערובת מעורבלת בערבול מכני.

חתימה וחותמת המציע: _____

מכרז פומבי מס' 30/23
לביצוע עבודות שיפוץ ושיקום שלושה מקלטים
בבית ספר גלילות שבעיר נשר

הכנות לפני יציאת בטון הודעה למפקח

הקבלן יודיע למפקח לפחות 24 שעות לפני המועד המשוער, שבכוונתו להתחיל ביציאת בטון. לא יוחל ביציאת בטון לפני גמר כל עבודות ההכנה, הקמת הטפסות (תבניות), סידור מושלם של הזיון וקבלת אישור ליציאה מאת המפקח.

כיסוי בטון על ברזל

כיסוי הבטון בסעיף זה מתייחס לעובי הבטון עד הברזל הקרוב ביותר לפני הבטון. העובי המינימאלי של שכבת הבטון על הברזל יהיו כדלקמן:

- . 3.0 ס"מ בכל רכיבי הבטון הנמצאים בתוך המבנה ופניהם חשופים.
- . 2.5 ס"מ ברכיבי בטון הנמצאים בתוך המבנה ומעל פניהם כיסוי נוסף כלשהוא. (לדוגמא: ריצוף על רצפה).
- . 3.0 ס"מ - לכל אלמנט הבא במגע עם הקרקע או מים.

השפעות אקלימיות

לא תורשה יציאה בטמפרטורה נמוכה מ-4 מעלות צלזיוס. בימים בהם חזויים תנאי שרב, רוחות חזקות, גשמים וכד' טעונות היציאות אישור מראש של המפקח, וזה יינתן רק לאחר שיובטחו, לפי ראות עיניו והוראותיו, אמצעים נאותים למניעת השפעות אקלימיות מזיקות על הבטון.

הובלת הבטון

הובלת הבטון מהמפעל לאתר היציאה תיעשה בצידוד מתאים, על דרכים יציבות וקצרות ככל האפשר, תוך הקפדה על אי הפרדת רכיבי הבטון בזמן הובלתו ותוך שמירה על סומך אחיד של המנות המסופקות.

בטון לקוי (פסילת ו/או ניכויים ממחיר)

אם גם בטון הגלילים לא יעמוד בבדיקות, ייחשב כל הבטון, שממנו נלקח המדגם, כבטון לקוי, אזי ינהג המפקח לפי אחת משתי האפשרויות שיבחר לפי שיקול דעתו, כדלקמן:

א. המפקח יורה לקבלן להרוס את חלק המבנה העשוי מהבטון הפסול ולצקת אותו מחדש.

ב. המפקח יקבל את הבטון הלקוי בכפיפות לתנאים המצוינים להלן וינכה ממחירו שיעורים, כמפורט:

חתימה וחותמת המציע: _____

מכרז פומבי מס' 30/23
לביצוע עבודות שיפוץ ושיקום שלושה מקלטים
בבית ספר גלילות שבעיר נשר

1. במקרה והבדיקות מראות חוזק ממוצע נמוך מהנדרש בתנאי הבקרה הנתונים, אך הממוצע אינו קטן מחוזק הבטון הנומינלי - רשאי המפקח, על פי שיקול דעתו, לקבל את הבטון הלקוי וינכה אחוז אחד (1%) ממחיר היחידה בעד כל אחוז (1%) חסר מהחוזק הנומינלי עד לחוזק הממוצע הנדרש.

2. במקרה והבדיקות מראות חוזק ממוצע נמוך מחוזק הבטון הנומינלי, ייהרס הבטון הלקוי ויוצק ע"י הקבלן בטון חדש במקומו.

תכולת מחיר הבטון

מחיר הבטון כולל בין השאר :
בטון, תמוכות, פיגומים, דרכים זמניות, ערבול, שימת הבטון וציפופו, ריטוט, עיבוד הפנים ויישור שטחים, סתימת חורים וחריצים, תיקונים לאחר פירוק הטפסות, אשפרה והגנה.

04 פרק 04 - עבודות בנייה

04.01 כללי

א. הצבה וביטון דלתות/חלונות מגן
המשקוף יורכב עם הכנף בעת הבניה ויוצב על ידי הכנסת קצה הקיר לתוך שקע המשקוף ומילוי הרווח הנותר לכל גובה בבטון.
הצבת משקופים בתוך הבניה תעשה תוך כדי הקפדה על גובה, כשהם מיושרים בעזרת סרגל ואנך, תמוכים בפני סטייה. אם נדרש לישר את פני המשקוף עם הטיח יש להשאיר מרווח עבור הטיח בהתאם לפרטי התכנון.
במקרים אחרים יש להרכיב את המשקוף כנדרש בתוכניות ובהתחשב בעובי הטיח.
על הקבלן להקפיד על מילוי חלל המשקוף בבטון עם אגרנט עדש בתוספת תוסף נגד רטיבות. בכל מקרה שמילוי המשקוף לא יהיה מלא, יהיה על הקבלן לפרקו ולהרכיבו מחדש.
בעת מילוי המשקוף בבטון יש לתמוך את המשקוף מבפנים לכל אורכו כך שלא יגרם עיוות למשקוף במהלך התמיכה ו/או היציקה.

05 פרק 05 עבודות איטום

05.01 בדיקת אטימות מקלטים

בדיקת אטימות מקלטים לגזים תתבצע על פי ת"י 4577

חתימה וחתימת המציע: _____

מכרז פומבי מס' 30/23
לביצוע עבודות שיפוץ ושיקום שלושה מקלטים
בבית ספר גלילות שבעיר נשר

06.01 מהות עבודת המסגרות:

העבודות הכלולות בפרק זה כוללות: אספקה, התקנה וצביעה של פריטי מסגרות חדשים של דלתות וחלונות הדף, סולמות ביציאות חירום, דלתות פח וכו'. תיקון והחזרה לכשירות של דלתות, חלונות וסולמות הקיימים - כולל ידיות נעילה לדלתות וחלונות הדף, כולל השלמת חלקים החסרים. כל הפרטים שישופקו יהיו בעלי תו תקן לפי תקן מסגרות מגן למקלטים. כמו כן העבודות כוללות את הגירוז וההחזרה לכשירות של צירים בדלתות וחלונות הדף, ניקוי וצביעת מחדש של כל מוצרי המסגרות הקיימים (הכלולים בכתב הכמויות) במערכת צבע אנטי קורוזיבי.

פריטי המסגרות החדשים יעמדו בדרישות תקן ישראלי 4422 (על כל חלקיו כולל החלקים שהנם בשלב הצעה) כולל הגימור. באחריות הקבלן לוודא בטרם מסירת העבודה כי פריטי המסגרות שמישים וכשירים.

עבודות המסגרות תבוצענה על ידי מסגריה מוסמכת מכון התקנים לאספקה והתקנת מסגרות מגן למקלטים.

06.02 אופני מדידה ותכולת מחירים

1. מוצרי המסגרות ימדדו כאשר המוצר המושלם צבוע ומורכב במקומו.
2. מחירי היחידות לעבודות המסגרות כוללים את כל האמור במפרט הכללי, במפרט מיוחד זה, ברשימות, בהנחיות שבתכניות האדריכלות השונות ולרבות:
 - א. אספקה והרכבה של כל חומרי הגלם הדרושים
 - ב. אספקה ויישום ציפוי, איטום וכו'.
 - ג. אספקה ויישום צביעה בצבע יסוד ועליון.
 - ד. אספקה והתקנה של כלל האביזרים הדרושים להרכבת האלמנטים השונים, קביעתם וחיבורם למבנה.
 - ה. אספקה ויישום איטום למניעת מעבר מים, רוח, רעש ורעידות.
 - ו. אספקה והרכבת הפרזול לרבות כל אביזרי הקביעה.
3. פרטי העיגון הסמויים של אלמנטי הפלדה- כלולים במחירי היחידות ולא ימדדו בנפרד.
4. בשיקום וטיפול בחלונות או דלתות פלדה יחידת המדידה - "יחידה". המחיר יכלול שיקום ו/או טיפול בכל חלקי החלון או הדלת כולל כל הצירים והאביזרים (ידיות, משקופים, מעצורים וכו') וצביעה. השלמת חלקים, ברגים, אטמים כמו כן תיקוני מסגרות, פגמים וכו', הכל על מנת להחזיר את המסגרות לתיפקוד תקין.

חתימה וחתימת המציע: _____

מכרז פומבי מס' 30/23
לביצוע עבודות שיפוץ ושיקום שלושה מקלטים
בבית ספר גלילות שבעיר נשר

07 פרק 07 - מתקני תברואה

כל העבודות במסגרת פרק זה תבוצענה עפ"י הנחיות ודרישות המפרט הכללי פרק 07 "מתקני תברואה" תקן ישראלי מס' 1205 ופרק 57 במהדורותיהם האחרונות.

07.01 קבועות תברואיות ואביזריהן (שירותים כימיים)

- א. קבועות שיסופקו על ידי הקבלן, תהיינה עם תו תקן ישראלי, סוג א'.
- ב. קבועות שיסופקו על ידי הקבלן או על ידי המזמין, יורכבו בהתאם להוראות היצרן.

08 פרק 08 - מתקני חשמל

08.01 דרישות ותקנים לביצוע

מתקן החשמל יבוצע בהתאם לכתב הכמויות, חוק החשמל תש"ד 1954, תקן ישראלי 108, "מפרט כללי למתקני חשמל" – במהדורתו האחרונה פרק 08 ספטמבר 2015 בהוצאת הועדה הבין משרדית. הוראות המפקח, הדרישות השונות של הגורמים המוסמכים כגון: משרדי ממשלה, חברת החשמל, בזק, הוראות פיקוד העורף מכבי אש וכד' וכל המשתמע מהני"ל, גם אם לא הוזכרו במפורט.

מחירים

מערכת החשמל תכלול את כל העבודות, האביזרים, חומרים וכו'.

08.02 תו - תקן

כל הצינורות, הכבלים, גופי התאורה והאביזרים - ישאו תו-תקן של מכון התקנים הישראלי.

08.03 נקודת מאור

התקנת הנקודה תעשה על ידי כבלים $1.5 \times 3 \text{ N2XY}$ או חוטים 1.5 נחושת מבודדי P.V.C שיושחלו בצינורות בהתקנה מתחת לטיח ו/או באדמה, או מעל לבטון היכן שלא ניתן. הכבלים יוזנו (יחוברו) מלוח חשמל. דגם הצינור 20 מ"מ. מפסקי תאורה יותקנו בגובה 1.3 מ' מעל הרצפה. התקנה קומפלט של נקודת מאור כוללת אספקה, התקנה וחבור של כל החומרים כגון חוטים, צינורות, שלטים, קופסאות משיכה, מפסקי תאורה מכל סוג שהוא רגיל, מחליף, כפול, מוגן מים - מלוח הזנה ועד לכניסה לגוף תאורה או מפסק תאורה.

חתימה וחותמת המציע: _____

מכרז פומבי מס' 30/23
לביצוע עבודות שיפוץ ושיקום שלושה מקלטים
בבית ספר גלילות שבעיר נשר

מחיר יחידה של כל נקודה ונקודה יהיה זהה ללא תלות באורך הקו המזין, צורת ההתקנה, או מרחק בין גופי התאורה. מפסקי תאורה מהווים חלק של נקודת מאור ולא יחושבו בנפרד. כמו כן, לא יהיה הבדל במחיר היחידה בין מפסק יחיד לכפול, מחליף מוגן מים או לחצן הדלקת תאורה. אספקת וחבור גוף תאורה לא יהיו כלולים במחיר הנקודה.

08.04 נקודת כח

התקנת נקודת כח תעשה על ידי כבלי N2XY או חוטים 2.5 ממ"ר P.V.C מלוח הזנה ועד לשקע. הכבלים והחוטים יושחלו בצינורות מריכף 20 מ"מ כבה מאליו. ההתקנה תכלול אספקת כל החומרים הדרושים להשלמת העבודה כגון: צינורות כבלים/חוטים, קופסאות מעבר, שלטים וכו'. ההתקנה היא מחבור בלוח הזנה ועד לשקע. מחיר יחידה של כל נקודה ונקודה יכלול הספקה, התקנה וחבור בית תקע ויהיה זהה ללא תלות באורך הקו המזין, צורת ההתקנה במובילים או צורת ההתקנה של השקע ותכלול חבור השקע והקו המזין בלוח. השקעים יותקנו בגובה 1.8 מ' מהרצפה. מחיר הנקודה יהיה זהה עבור בית תקע רגיל לבית תקע מוגן מים במטבח ובמקלט. המחיר יהיה נפרד לחבור בית תקע חד פזי ותלת פזי. המחיר יכלול הספקת האביזרים הסופיים כדוגמת "GEWISS" "BTICINO" או ש"ע מאושר ע"י המזמין.

08.05 נקודת כח מזגן מפוצל

כמו סעיף 08.07 אלא כבלים או חוטים 2.5 ממ"ר ושקע ת"י. השקע יותקן מתחת לטיח (במידה וניתן/יש טיח), יכלול המחיר את כל שאר העבודות והחומרים הדרושים להשלמת האינסטלציה של הספקת קו הזנה למזגן מפוצל/מרכזי חד פזי ו/או תלת פזי. נקודת חבור מזגן תלת פזי.

08.06 נקודת כוח מזגן תלת - פאזי

כמו בסעיף 08.08 הנקודה תכלול עד למפסק פקט 4 קוטבי, IP 65 ליחידה החיצונית.

08.07 נקודת תקשורת

התקנת הנקודה תעשה על ידי צינור פלסטי מריכף 23 מ"מ מלוח הסתעפות (תה"ר) ועד לשקע טלפון. ההתקנה תכלול אספקת והתקנת כל החומרים הדרושים להשלמת העבודה כגון: חוט טלפון 4 זוגות 0.8 מאושר ע"י בזק, צנרות, קופסאות משיכה, חוט ניילון 3 ממ"ר, בית תקע טלפון וכו' מותקנים מתחת לטיח (במידה וניתן/ישנו טיח). מחיר יחידה של כל נקודה ונקודה יהיה זהה, ללא תלות באורך הקו וצורת ההתקנה.

חתימה וחתימת המציע: _____

מכרז פומבי מס' 30/23
לביצוע עבודות שיפוץ ושיקום שלושה מקלטים
בבית ספר גלילות שבעיר נשר

על המבצע לקבל אישור בכתב מהמתכנן ומהמזמין לגבי תוצרת, סוג, טיב וצבע הציוד והחומרים שהוא מספק ובמיוחד לגבי לוחות, גופי תאורה, אביזרים, צנרת וכדומה. במידה ויידרש יהיה עליו לספק דוגמאות על חשבונו.

להלן טבלת גופי תאורה מאושרים ע"י משהב"ט:

תאורת פנים

סוג גוף תאורה	חברה	יצרן	סדרת דגמים	דגם	הערות
גוף תאורה פאנל לד מלבני שקוע בתקרה אקוסטית או עה"ט	ח.י. פתוחות חכמים בע"מ	Bentuo	Flat Panel LED	PSK060636K216 (60x60xm)	
	ח.י. פתוחות חכמים בע"מ	Bentuo	-	PS120336Q118 (30x120cm) 36W, ~ 4000lm	RG0, Class II, 105lm/w, IP20, 54,000h L80, Ta=45°C, PF>0.95 5 שנים אחריות, מתאים למקלטים, קיים בגרסה עם DALI
	ניסקו	Osram	Ledvance Panel LED	Panel LED 600 xxW/yyyyK Panel LED 1200 xxW/yyyyK	xx – מייצג את ההספק yyyy – מייצג את הגוון
	גנש מוצרי תאורה	Incotech HK	פאנלד	INW-xxxx-yyN	xxxx – מייצג את ההספק yy – מייצג את ההספק דרייבר דגם INC-PSxxN00
	אינרגי מערכות תאורה	LedLucky	Athena BASIC	FK-ML600x600	60x60cm 3000K - 4000K
גוף תאורה מלבני עם חלונות שקוע בתקרה אקוסטית או עה"ט	גנש מוצרי תאורה	גנש מוצרי תאורה	פנטאלד	כל הסדרה	
גוף תאורה עגול שקוע בתקרה אקוסטית	שטייניץ לירד	Vestel	Decoled Pro Diffused	כל הסדרה	בגדלים 4", 6" ו-8"
	גנש מוצרי תאורה	Shenzhen CREP	פיקסלד פרו	3000K: CPS-Y6A15-D9-2 (SZ01152) 4000K: CPS-Y6A15-D9-2 (SZ01153) CPS-Y8A24-D9-2 (SZ01157)	RG0, Class II, 106lm/w IP54 מלטה, IP20 מלמעלה 60,000h L90
	ניסקו	Osram Ledvance	Downlight Comfort	DL COMFORT DN130 13W/3CCT 60DEG WT LEDV	RG0, Class I, 90-105lm/w IP54 מלטה, IP20 מלמעלה
גוף תאורה ליניארי	צבי צאודרר	LongHorn Lighting	ConnexLighting Linear	כל הסדרה XLxyyzzzC , XLxyyzzzPC	xx – מייצג את ההספק (20,25,40,50,80w) yy – מייצג את האורך (12 – 150 ס"מ) zzz – מייצג את הגוון (840 – 4000K, 830 – 3000K) P – IP20 , PC – IP65

חתימה וחותמת המציע: _____

מכרז פומבי מס' 30/23 לביצוע עבודות שיפוץ ושיקום שלושה מקלטים בבית ספר גלילות שבעיר נשר

הערות	דגם	סדרת דגמים	יצרן	חברה	סוג גוף תאורה
גוון 3000K RG0, Class I, IP54, IK08 100lm/w, 60,000h L90 דגמי היבואן: 76244012 – מק"ט 4000K 76243012 – מק"ט 3000K	IRIS Wall IRIS Wall C	IRIS Wall	Lighting F.L	ישראלוקס	גוף תאורה קירי להתקנה סמוך למיטה
	YY-BL-230-ND	Magnum LED IP65	SHANGYU YOYO LIGHYING	ניסקו	
בגון 4000K בלבד IP66, RG0 סיכון IK10, Class I, CRI 84, 120lm/w, 56,000h L80	YL08-36W-1220 YL08-45W-1220 YL108-54W-1560 YL08-65W-1560	קשת לד	Cixi Yuanhuil Lighting	ישראלוקס	גוף תאורה ליניארי להתקנה עה"ט
90lm/w, Class I, IP65, 5 שנים אחריות, IK10	3000K: TP0120T40W3K00FH 4000K: TP0120T40W4K00FH	FH3236T	Cixi Farhonest Lighting	ח.י. פתרונות חכמים	
xx - מייצג את האורך (12 – 15 ס"מ, 15 – 150 ס"מ) yy – מייצג את ההספק (12,18,24,30,36,48w) בגון 3000K ו- 4000K	כל הסדרה INC LG06A-xx-yy	נועם	INCOTECH	גנש מוצרי תאורה	
xxx – מייצג את ההספק דרייבר דגם HBG-xxx-48B בגון 4000K ופיזור אורי סימטרי 120° בלבד IP65, RG0 סיכון IK10, Class I, CRI 80, 136lm/w, 60,000h L80	BT-PHxxxW	HighBay Pheonix 100- 200w	Bitco (Shenzhen Betop Electronics)	צבי צאודר	גוף תאורה High Bay עגול
Xx – מייצג את ההספק חלקי (90,120,150,180w) 10	כל הסדרה HRL-Axx	HiRack	OK Led	שטייניץ לירד	גוף תאורה High Bay מלבני להארת מחסנים ומרל"גים

חתימה וחותמת המציע: _____

מכרז פומבי מס' 30/23
לביצוע עבודות שיפוץ ושיקום שלושה מקלטים
בבית ספר גלילות שבעיר נשר

כל המזגנים יהיו מטיפוס מזגן מפוצל עילי, יעילות אנרגטית A.

יחידות העיבוי יוצבו על הגג, ו/או בהתאם לתנאי המקום ותצוידנה בסבכת הגנה עם מנעול וכן במנתק זרם ליד היחידה, הנ"ל כלול במחיר המזגן. המעבה יתאים להתקנה חיצונית בתנאי שמש וגשם וחלקיו יעמדו בתקן IP55.

על הקבלן לספק הזנה ליחידות העיבוי על הגג. במקרה של הספקת החשמל ביחידת העיבוי צריך הקבלן גם לספק את כבל ההזנה מהגג ליחידה הפנימית לרבות מנתק בטחון (פאקט) כלול בעבודת הקבלן.

המזגנים יהיו בעלי תו תקן מלא קרי גם המפעל המייצר ימצא תחת פיקוח מכון התקנים הישראלי.

כל מזגן יצויד בשלט המותאם להתקנה קבועה ל קיר.

מחיר המזגן יכלול אספקה והתקנה תקנית, כל מערכת הגז והחשמל, מעבר מודולרי (חרושתני) לטובת מזגן מפוצל (מאושר להתקנה בקיר חוץ) ונקודת כוח וכבל חשמלי המקשר בין יחידת הפנים ליחידת החוץ.

המערכות יותקנו בהתאם לתכניות ובכל מקרה בהתאם לתקנות פקע"ר כאשר מזגן במקלט יותקן על קירות פנימיים בלבד!

יש לאטום את קדח הצנרת באטם ייעודי ומאושר ע"י פקע"ר – מעבר מודולרי (חרושתני) לטובת מזגן מפוצל כגון מעברית יהונתן דגם Yac או ש"ע.

הקבלן אחראי לחבר את יחידות הפנים לניקוז על ידי צינור PVC קשיח עם סיפון עד נקודה שיצינו לו ובלבד שלא יעלה על 10 מטר.

הזנת חשמל למזגן מפוצל תסופק ליחידות הפנימיות כפי שיוחלט ולספק הזנה ליחידות העיבוי החיצונית. במקרה של אספקת החשמל ביחידת העיבוי צריך הקבלן גם לספק את כבל ההזנה מהיחידה החיצונית ליחידה הפנימית לרבות מנתק בטחון (פאקט) כלול בעבודת הקבלן.

מזגנים שיוגדרו כתלת פאזיים או חד פאזיים לאחר תאום נוסף יהיו ללא תוספת מחיר.

יח' העיבוי תצוידנה בשבכת הגנה עם מנעול וכן במנתק זרם ליד היחידה.

הגנה על יחידת העיבוי הינה כלוב מפרופילים פלדה או ש"ע הכולל סורג ומנעול תואם שיאושר על ידי המתכנן לפני הביצוע הנ"ל כלול במחיר היחידה של המזגן.

מערכת סינון וטיהור אויר עבור מקלטים

עבור כל מקלט תותקן מערכת מושלמת לאספקת אויר מסונן למקרה אב"כ, המערכת תהיה בהתאם לת"י 4570.

המערכת תכלול בין היתר מפוח, מסנן אב"כ, שסתומי הדף הכוללים מסנן ראשוני בכניסה ושסתומי שחרור לחץ ביציאה.

ספיקת המערכת תחושב ע"י היצרן בהתאם לנפח של כל מקלט ובהתאם לת"י 4570.

א. טרם התקנת מערכות הסינון, באחריות הקבלן לוודא ביצוע בדיקת אטימות בהתאם לת"י 4577 ע"י מעבדה מוסמכת. על כן, על הקבלן לדאוג לאיטום המקלט בזמן ביצוע העבודות השונות. התקנת מערכת הסינון תתאפשר רק לאחר קבלת תוצאות בדיקות אטימות תקינות ובהתאם לדרישות ת"י 4577.

ב. מערכת הסינון תסופק ותותקן על ידי יצרן בעל תו תקן של מכון התקנים הישראלי כקומפלט הכולל את כל המרכיבים. המערכת בשלמותה תיבדק בנוסף ע"י מהנדסי המפעל.

ג. המערכת תותקן על צינור אוורור ייעודי המותקן על קיר חיצוני.

ד. המערכת תופעל מלוח החשמל של המקלט מזרם רגיל או מזרם גנרטור במצב חרום. ההפעלה לא תהיה אוטומטית, אלא ע"י מפסק מעבר ממצב רגיל למצב אב"כ; תהיה אפשרות גם להפעלת המערכת ידנית באמצעות ידית הפעלה.

24.01 סימון אלמנטים לפירוק:

לפני תחילת העבודות יסמן הקבלן כל האלמנטים לפירוק במסגרת סיור מקדים באזור שיוחלט עליו לביצוע ולפי הנחית המפקח באתר.

רק לאחר קבלת אישור מהמפקח לפירוק האלמנטים יחל הקבלן בעבודות הפירוק.

24.02 פירוק אלמנטים לפינוי:

הפירוק יבוצע בזהירות מרבית מבלי לפגוע במבנה או בחלקיו. המחיר כולל פינוי והובלה של הפסולת ו/או האלמנטים המפורקים לאתר מאושר, או למקום אחסון עפ"י הנחיות המפקח עד להתקנתם מחדש. פירוק האלמנטים כולל:

- 1) חלקי צנרת, שרוולי חשמל ותקשורת, גופי תאורה, כריזה וכדומה התלויים מהקירות או מתקרת המבנה.
- 2) אלמנטים מבטון במבנה ובסביבת המבנה, חלקי מקירות, קורות ועמודים
- 3) פרוק צינורות אספקת מים, מי דלוחין וביוב, ציוד כיבוי אש
- 4) אלמנטי אלומיניום, פלסטיק וזכוכית, כגון: דלתות, חלונות

לרבות פירוק זהיר של אלמנטים במבנים ו/או מתקנים ו/או אלמנטים חיצוניים למבנה כגון: מבנים סמוכים, סככות, גדרות, רכבים וכדומה שאין בהם שימוש או שדרוש להוריד לצורך עבודות השיפוץ.

הקבלן אחראי לביצוע פירוק זהיר ותמיכה זמנית של תשתיות התלויות על גבי קירות המבנה כולל כל ההגנות הדרושות למניעת פגיעה או נזק בתשתיות ובאלמנטים אשר אינם מיועדים לטיפול או שיקום במבנה למשך כל תקופת הביצוע במבנה.

58.06 עבודות מסגרות בסיסיות בשיפוץ מקלטים

58.06.01 כללי:

1. יש לבדוק את צירי פריטי המסגרות על ידי פתיחה וסגירה של הדלת או של החלון מספר פעמים.
2. יש למלא בחומר סיכה (גריז) את נקודות הסיכה בידידות, אם ישנן כאלו.
3. יש לבדוק את תקינות אטמי הגומי:
 - יש לצבוע את פני האטם בצבע על בסיס מים (לדוגמה צבע אקרילי)
 - כאשר הצבע טרי, יש לסגור את הדלת והחלון ולבדוק את פס האטם על גבי המשקוף. ההדפס חייב להופיע ברוב מלא לכל אורכו וללא כל הפסקות. אי-רציפות בהדפס מעיד על אטימות לקויה. במקרה זה יש להחליף את אטם הגומי ולבצע בדיקה חוזרת -לאחר בדיקה עם אטם חדש חוזרים הליקויים, יש להזמין חברת מסגרות לתיקון הפריט
4. צינורות אוורור: יש לבדוק את ניקיון צינורות האוורור.
5. יש לבדוק את בורגי המכסים (פלנגים) של צינורות האוורור על ידי סגירת כל מכסה ופתיחתו.
6. יש להשאיר את מכסי הצינורות פתוחים כאשר המכסה תלוי על הבורג התחתון ביותר או כשהמכסה מחובר בעזרת ארבעה ברגים ושומרי מרחק אל המכסה. מומלץ להתקין ברגים מתפצלים (בורגי פרפר) אשר מאפשרים פתיחה ללא שימוש במפתח.
7. יש לבדוק חזותית את אטם הגומי במכסי צינורות האוורור.
8. יש לבדוק את תקינות רשתות המגן ו"הכובעים" (המגן החיצוני) של צינורות האוורור (בצד החיצוני של המקלט).
9. יציאות חירום -
 - יש לוודא קיום סולם חירום פנימי וחיצוני.
 - יש לוודא שהסולם הפנימי נמוך מגובה היציאה ולבדוק את חיבורי הסולמות לקיר ואת תקינות השלבים בהם
 - יש לבדוק את השענת הרפפות על הפתח - במקרה שהמרווח גדול בין המשקוף והזוויתן שעליו מונחת השבכה לבין השבכה
 - יש לבדוק את פתיחת דלתות הרפפה ביציאת החירום.
10. יש לבדוק את יציבות המעקות והמתקנים השונים הקבועים בקירות המקלט

חתימה וחותמת המציע: _____

מכרז פומבי מס' 30/23
 לביצוע עבודות שיפוץ ושיקום שלושה מקלטים
 בבית ספר גלילות שבעיר נשר

11. יש לגדר במעקה בטיחות משטחים אופקיים או משופעים בגג המקלט שגובהם מפני הקרקע הסמוכים הוא מטר וחצי או יותר ואשר יש אליהם גישה מפני הקרקע או ממקום אחר.

58.06.02 גימור וצביעת פריטי מסגרות מקלטים:

שלבי העבודה לגימור פריטי מסגרות קיימים במקלטים הנם כדלהלן:

1. **הכנת השטח** - הסרת צבע רופף בלבד. הסרת חלודה באמצעים מכניים עד מתכת נקייה, הסרת לכלוך ואבן, חיספוס השטח בעזרת בד שמיר.

2. **צבע יסוד** - במקומות שהצבע הישן הוסר יש ליישם שכבה אחת של צבע אפוקסי אפוטס אלומיניום מתוצרת "טמבור" או שווה ערך מאושר בעובי 60-70 מיקרון. ייבוש 16-24 שעות. (הערה: במידה וצובעים בצבע מסוג טמבור מטאל אין צורך ביישום יסוד)

3. **צבע ביניים** - על כל השטח, **אופציה 1**: אקואפוקסי טייקוט 15H תוצרת "טמבור" או שווה ערך. צבע ביניים דו רכיבי מזולל במים בעל התחברות טובה מאוד לצבע ישן. יש ליישם שיכבה אחת בעובי 20-35 מיקרון. ייבוש 16-24 שעות. **אופציה 2**: טמבור מטאל ללא דילול שכבה מלאה בעובי 50-60 מיקרון זמן המתנה לשכבה שנייה 30 דקות.

4. **צבע עליון**

אופציה 1:

צבע אפוקסי EH9HB אפור. שכבה אחת בעובי 90-110 מיקרון ייבוש 16-24 שעות.

אופציה 2:

טמבור מטאל שכבה שנייה עובי 50-60 מיקרון לא מאוחר מ-5 שעות משכבה ראשונה.

58.08 תשתית חשמל במקלט

א. **כללי**

תשתית החשמל תהיה גלויה או חשופה ותבוצע באמצעות כבלים מסוג $NA2XY$ או $N2XY$ מותקנים בתעלות ומושחלים בצינורות "מרירון" (או צינורות פ"נ בהתקנה חשיפה), אלא אם מצוין אחרת.

ב. **תעלות**

התעלות תהיינה עשויות מחומר פלסטי - P.V.C קשיח כבד כבה מאליו במידות ובעובי כמצוין בתכניות ובכתב הכמויות והן יכללו במחירן אביזרים מקוריים של יצרן התעלות כגון - סופיות, פינות וכו'.

חתימה וחותמת המציע: _____

מכרז פומבי מס' 30/23
לביצוע עבודות שיפוץ ושיקום שלושה מקלטים
בבית ספר גלילות שבעיר נשר

הכבלים יחזקו על החיזוקים האנכיים באמצעות מהדקים בודדים. מהדק לכל כבל. כל הכבלים בתעלות יסומנו באמצעות תוויות יחזקו אל המעטה החיצוני של הכבל ויותקנו בשני קצוות הכבל ובשני צידי קופסת חיבורים. התוויות תהיינה עשויות מחומר פלסטי קשיח עם כתובת בלתי מחיקה. מעבר כבלים מתעלה לצינור "מרירון" יעשה דרך קופסת חיבורים אשר תותקן בצמוד לתחתית התעלה. ע"ג כל קופסת חיבורים תהיה כתובת זיהוי. כל קופסאות החיבורים יהיו מחומר פלסטי קשיח כבד כבה מאליו. תעלות זעירות (תעלות "אצבע") שנועדו להובלת כבל בודד יהיה בגודל מתאים לחתך הכבל כך שהוא יותקן בו באופן חופשי

צנורות

ג.

הצינורות יהיו פלסטיים כבדים מטיפוס "כ". חיזוק הצינורות אל דפנות ותקרת המבנה יהיה באמצעות חבקים אשר יבטיחו הידוק יציב ובר-קיימא ויתאימו לסוג המבנה וקוטר הצינור. המרחק בין החבקים לאורך הצינור לא יעלה על 40 ס"מ ו - 10 ס"מ מנקודת מוצא וכניסת הצינור לאביזר. הצינורות יהיו רצופים לכל אורכם מנקודת המוצא ועד לאביזר עצמו. מעבר כבל מהצינור לאביזר או מאביזר לצינור יעשה דרך מעברי "אנטיגרוון" המתאימים לסוג המתקן. מעקפים מעל צינורות או מכשולים אחרים קיימים או פניות יעשו באמצעות אביזרי עזר אורגנליים. כל הצינורות יישאו תוויות זיהוי עם כתובת ברורה, יותקנו ויחזקו אל הצינור בשתי קצותיו. התוויות יהיו עשויות מחומר פלסטי קשיח עם כתובת בלתי מחיקה. הצנרת תותקן כך שלא תפריע לגישה לציוד ולמעבר. מרחק מינימאלי בין צנרת להפרעה הינו 60 ס"מ ומעבר גובה מינימאלי מתחת צנרת הוא 2 מ'. יש להתקין אביזרים חיוץ תקניים בחיבור צנרת מסוגי מתכות שונים ובמקומות בהם הדבר נדרש על פי התקנים. צנרת גלויה תבוצע כך שלכל צינור תהא גישה לצורך תיקון או החלפה מבלי שיהא צורך לפרק צינורות אחרים.

חתימה וחותמת המציע: _____

מכרז פומבי מס' 30/23
לביצוע עבודות שיפוץ ושיקום שלושה מקלטים
בבית ספר גלילות שבעיר נשר

חיבור צנרת לציוד יעשו על-פי הוראות היצרנים ובאישור מנהל הפרויקט. צנרת תותקן באופן שלא תשען על הציוד אלא תיתמך בנפרד. יש לבצע הכנות בצנרת החודרת דרך רצפה או קירות עוד לפני ביצוע היציקה (הכנת המעבר, ההסתעפויות וכו' או השארת פתחים/ הנמכות). כל הצנרת המתכתית והציוד יחובר למערכת ההארקה כנדרש בחוק החשמל. במקרה של אביזרי חיוץ בצנרת יש לחבר למערכת ההארקה את כל הקטעים.

קופסאות חיבורים

כל קופסאות החיבורים יהיו עשויות מחומר פלסטי קשיח כבד כבה מאליו. הקופסאות יהיו במידות סטנדרטיות מקובלות בעל קוטר או אורך צלע מינימלי של 70 מ"מ לפחות עם מספר יציאות/כניסות אורגנילים כנדרש. קופסאות בהתקנה על הטילח יהיו בגודל 1010X עם מכסה ברגים. הקופסאות יחוזקו אל דפנות ותקרת המבנה באמצעות ברגים. מכסי הקופסאות יהיו מחומר פלסטי קשיח כבד כבה מאליו ומיוצרים במיוחד בשביל סגירת הקופסא שמשמשים בה והניתנים לסגירה באמצעות ברגים המוברגים לתוך הקופסא. על גב הקופסאות תהיה כתובת עם מספר המעגל. מחיר קופסאות החיבורים ו/או כל עבודה נוספת הקשורה בהם, כלול במחיר הצינורות או התעלות.

ד. פירוקים

כל סעיפי הפרוק שבכתב הכמויות כוללים במחירים :
איתור וזיהוי כל הכבלים המיועדים לפרוק בכל התוואים תוך שימוש בכל המכשירים ואמצעי העזר הדרושים שיסופקו ויהיו ע"ח הקבלן.
פירוק כל החומרים והפריטים המפורטים בסעיף הרלוונטי שבכתב הכמויות לרבות :
○ פתיחת ו/או פירוק גופי תאורה ו/או לוחות חשמל ו/או אביזרים שיישארו במתקן לצורך פירוק הכבלים ו/או המוליכים ו/או המובילים המחוברים אליהם שאותם צריך לפרק, התקנתם מחדש בגמר הפירוק,
○ פירוק כל ציוד וחומרי העזר ששימשו לחומרים ולפריטים המפורטים כגון : תיבות, קופסאות, חיבורים, קשתות, מחזיקים, שלות, מהדקים, מסמרים, ברגים, קונזולות, כל סוגי הקונסטרוקציה וכד'.

חתימה וחתימת המציע : _____

מכרז פומבי מס' 30/23
לביצוע עבודות שיפוץ ושיקום שלושה מקלטים
בבית ספר גלילות שבעיר נשר

כמו-כן הפירוק כולל את כל עבודות הלוואי לצורך הפירוק כגון: הזזת ריהוט קיים, כל סוגי החיתוכים, חציבת חורים, חריצים וסתימתם בגמר העבודה תוך תיקון כל הנזקים במידה שיגרמו לשביעות רצון המזמין.

פרוק אביזרים תה"ט יכלול גם סתימת כל החורים בקירות שבהם היו מותקנים האביזרים במלט וגימור בצבע סיד. מחיר פירוק כל החומרים והפריטים כמפורט לעיל, כולל הוצאת הציוד והאביזרים מהחדרים ומהמבנה, מיון הציוד לפי סוגי חומרים ומסירתם במחסני יחידת הבינוי שהזמינה את העבודה לפי הנחיות המזמין.

לפני תחילת ביצוע הפירוקים תיערך רשימת הציוד והאביזרים הקיימים שיפורקו בהשתתפות המזמין ורק לאחר אישור הרשימה יהיה רשאי הקבלן להתחיל בפירוק.

66 - מסגרות מגן

כללי:

הקבלן יידרש לבצע עבודות של התקנת פרטי מסגרות מגן (דלת מקלט, חלון מקלט, צינורות אוורור, מעברי מזגנים, מעברי כבילה, השלמת גומיות לצינורות, טיפול בחלודה בחלונות מגן) במקלטים קיימים. פרטי המסגרות ופירוט העבודות יהיו בהתאם לנדרש בכתב הכמויות ויפורטו במסגרת סיור הקבלנים.

שלב הביצוע יכלול את

שלב ההכנות לעבודה: פינוי, פירוקים והריסות לצורך הכנת החלל הקיים לביצוע התקנת מסגרות המגן, אספקת חומרים, התקנת הדלת והחלון ייעודיים למקלטים, ביצוע תגמיר מותאם, צביעת המסגרות, הקירות והתקרה, החזרת המצב לקדמותו, ניקיון ופינוי פסולת וכל פעילות אחרת הנדרשת למיגון החדר בהתאם למפרט הנ"ל ולדרישות תקנים ישראליים החלים על מרחבים מוגנים ומקלטים. פריטי המסגרות שישופקו ויוטקו יהיו בעלי תו תקן בהתאם לדרישות ת"י 4422 חלק 2 וחלק 3. הקבלן יבצע בדיקות מעבדה מוסמכת ל: חוזק הבטון, אטימות. במידה ותוצאות הבדיקה אינן מתאימות לדרישות המפרט, יבצע הקבלן תיקון על חשבונו. התיקון יתוכנן ע"י הקבלן ויאושר אצל המזמין לפני הביצוע.

חתימה וחותמת הקבלן

שם הקבלן

חתימה וחותמת המציע: _____

מכרז פומבי מס' 30/23
לביצוע עבודות שיפוץ ושיקום שלושה מקלטים
בבית ספר גלילות שבעיר נשר

27 ספטמבר 2023

י"ב תשרי תשפ"ד

תשובות לשאלות הבהרה - מכרז פומבי מס' 30/23

לביצוע עבודות שיפוץ ושיקום שלושה מקלטים

מס'ד	המסמך או הנספח אליו מתייחסת ההבהרה	עמוד, פרק וסעיף רלבנטיים	נוסח השאלה	תשובה
1	כללי		האם בדיקת האטימות תבוצע עד לקבלת תוצאה תקינה	כן
2	כללי		איזה מעבר לטובת התקנת מזגן	מעבר מזגן מודולרי (חרושת) לטובת מזגן מפוצל דוגמת מעברית יהונתן (דגם Yac) או ש"ע
3	כללי		ייתכן ופירוק המזגן לטובת התקנתו דרך מעבר תקני תוביל להעדפת התקנת מזגן חדש	אין דרישה להחלפת המזגנים אלא להעתקת הקיים לאחר שימוש במעבר תקני
4	כללי		איך להתקין את פרטי המסגרות במרתף הבניין	<u>מצ"ב</u> למסמך זה שרטוטים לדוגמא
5	כללי		מתי לבצע התקנת מערכת סינון	לאחר קבלת תוצאת תקינה של בדיקת האטימות
6	כללי		איזה חלון מגן להתקין במרתף	חלון הדף של מקלטים, רוחב 80 ס"מ, גובה 60 ס"מ, עובי פלטת מגן 10 מ"מ

מוטות אופקיים מעל ומתחת לחלון
 $6\Phi 12$
 $L=120$

מוטות אנכיים מ-2 צידי החלון
 $6\Phi 12$
 $L=75$

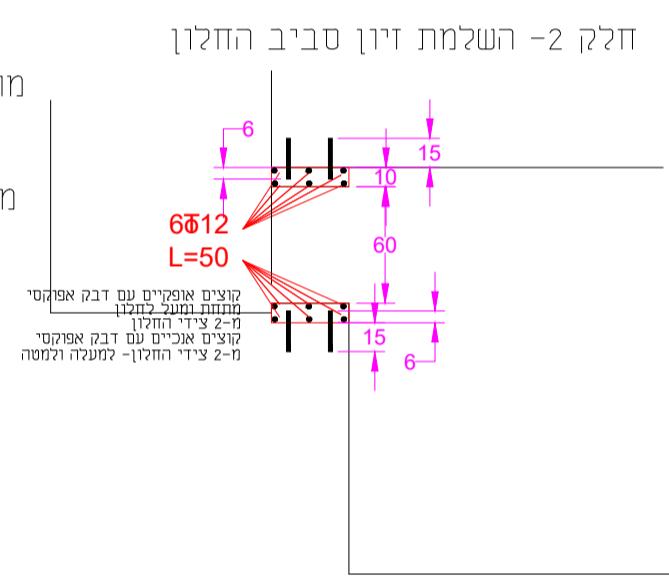

באזכור אופקיים עם דגם אפיקי
 מוטות אנכיים עם דגם אנכי
 מוטות אופקיים עם דגם אנכי
 מוטות אנכיים עם דגם אפיקי

חיתוך ג-ג

חלק ו- סתות 20 ס"מ מעל לפתח

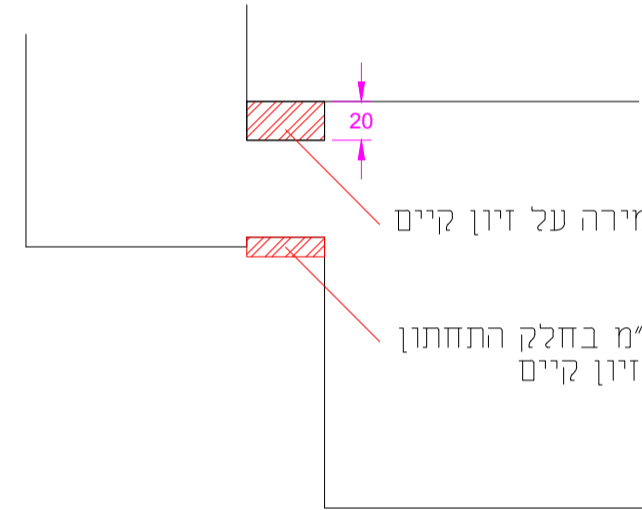

סתות חלק זה ושמידה על זיון קיים
 סתות 10 ס"מ בחלק התחתון
 ושמידה על זיון קיים

חיתוך ב-ב

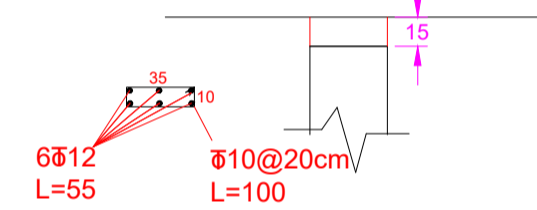

חיתוך א-א

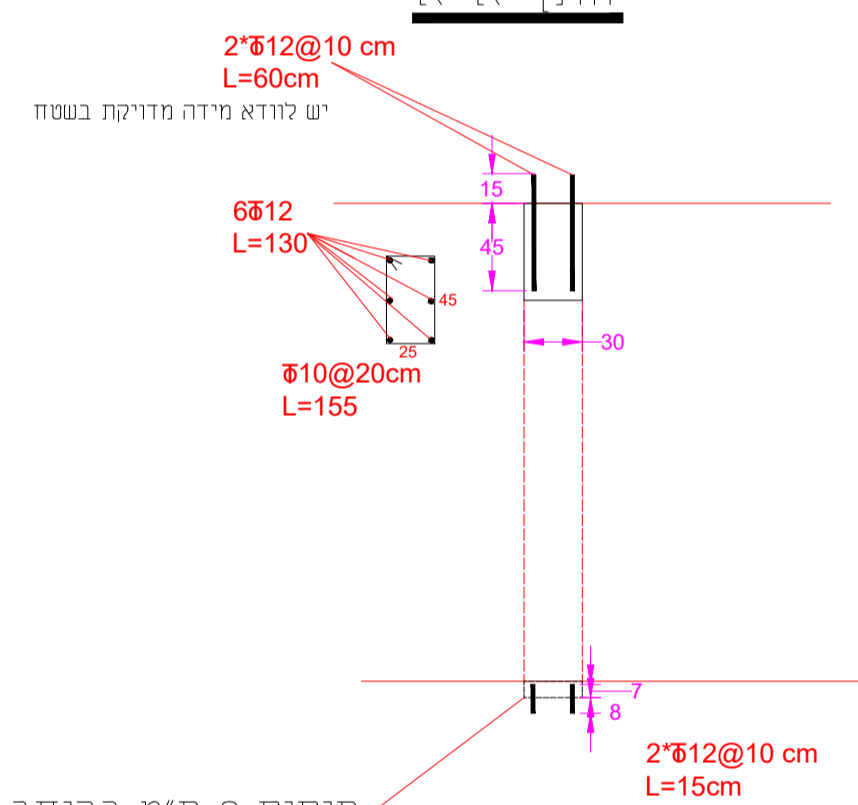

סתות 8 ס"מ ברוחב 30 ס"מ
 בחלק התחתון- לאורך כל הפתח

